

Käyttöohje

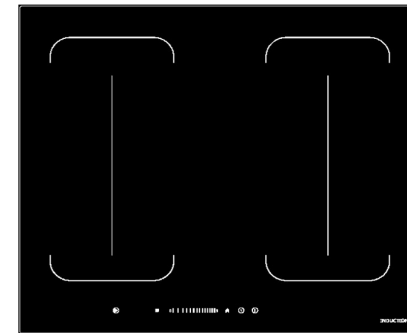
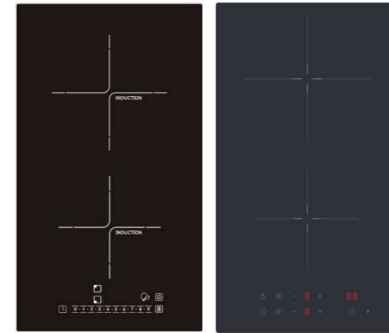

INDUKTIO KEITTOTASOT

Mallit: **STARKKE/SCHLOSSER**

LUE KÄYTTÖOHJEET ENNEN LAITTEEN ASENNUSTA JA KÄYTTÖÄ

TURVALLISUUSTIEDOT

SINUN JA MUIDEN TURVALLISUUTESI ON ERITTÄIN TÄRKEÄÄ

Noudata tuotteen pakkauksessa olevia valmistajan turvallisuusohjeita.



Varoitukset / huomautukset ja turvallisuusohjeet

Kaikki turvallisuuteen liittyvät viestit määrittelevät mahdollisen riskin, johon ne viittaavat, ja osoittavat, kuinka voidaan vähentää laitteen virheellisestä käytöstä aiheutuvaa loukkaantumis-, vaurio- ja sähköiskuvaaraa. Noudata seuraavia ohjeita:

- Laite on irrotettava sähköverkosta ennen asennusta.
- Asennuksen ja huollon saa suorittaa vain asiantunteva teknikko valmistajan ohjeiden ja voimassa olevien paikallisten turvallisuusmääräysten mukaisesti. Älä korjaa tai vaihda mitään laitteen osaa, ellei käyttöoppaassa toisin mainita.
- Laite on kytkettävä maadoitettuun pistorasiaan.
- Virtajohdon tulee olla riittävän pitkä, jotta kaappiin asennettu laite voidaan liittää sähköverkkoon.
- Sähköasennuksessa on oltava erotin, joka mahdollistaa laitteen irrottamisen sähköverkosta kaikista navoista. Erottimen kontaktiaukon leveys on oltava vähintään 3 mm.
- Älä käytä jakorasioita tai jatkojohtoja.
- Älä vedä laitteen virtajohdosta.
- Sähköosat eivät saa olla käyttäjän ulottuvilla asennuksen jälkeen.
- Tämä laite on tarkoitettu yksityisille kotitalouksille ruoanlaittoon. Sitä ei saa käyttää muihin tarkoituksiin, esimerkiksi huoneen lämmittämiseen. Valmistaja ei ota vastuuta henkilövahingoista tai vahingoista, jotka aiheutuvat virheellisestä asennuksesta tai käytöstä.
- VAROITUS: Laitteen kosketettavissa olevat osat voivat kuumentua käytön aikana. Varo koskettamasta uunin lämmitysvastuksia. Alle 8-vuotiaat lapset tulee pitää kaukana laitteesta, ellei heitä valvota jatkuvasti.

sarjanumero. Tyyppikilpi numeroineen löytyy laitteesta.

Jos laitteesi täytyy korjata, käänny huoltopalvelumme puoleen. Löydämme varmasti sopivan ratkaisun, jolloin vältyt myös huoltoteknikon turhilta käynneiltä.

Energiansäästö

Voit säästää energiaa jokapäiväisen ruoanvalmistuksen aikana seuraavia vinkkejä noudattamalla.

- Aseta pieni keittoastia pienemmälle keittoalueelle.
- Käytä vain tasapohjaisia kattiloita ja pannuja.
- Mikäli mahdollista, peitä keittoastia aina kannella.
- Käytä painekattilaa säästääksesi entistä enemmän energiaa ja aikaa.
- Aseta keittoastia suoraan keittoalueen keskelle.

-
- Älä anna lasten leikkiä laitteella.
 - Älä aseta laitteeseen, sen lähelle tai päälle syttyviä tuotteita tai syttyviin tuotteisiin kostutettuja esineitä.
 - Kuumista rasvoista ja öljyistä voi päästä syttyviä höyryjä. Pidä liekit tai kuumat esineet kaukana rasvoista ja öljyistä, kun käytät niitä ruoanvalmistukseen. Erittäin kuumasta öljystä pääsevät höyryt voivat sytyttää tulipalon.
 - Vähintään 8 vuotta täyttäneet lapset ja sellaiset henkilöt, joiden fyysiset, sensoriset tai henkiset kyvyt eivät ole tähän riittäviä tai joilla ei ole laitteen tuntemusta tai kokemusta sen käytöstä, saavat käyttää tätä laitetta ainoastaan silloin, kun heidän turvallisuudestaan vastaava henkilö valvoo ja ohjaa heitä käyttämään laitetta turvallisesti ja ymmärtämään sen käyttöön liittyvät vaarat. Älä anna lasten leikkiä laitteella. Lapset eivät saa puhdistaa laitetta tai suorittaa laitteeseen käyttäjän huoltotoimenpiteitä.
 - Jos keraaminen/lasipinta on vaurioitunut, katkaise virta laitteesta sähköiskuvaaran välttämiseksi.
 - Laite ei sovellu käytettäväksi ulkoisen ajastimen tai erillisen kauko-ohjaimen kanssa.
 - VAROITUS: Älä KOSKAAN yritä sammuttaa tulta vedellä, vaan kytke laite pois toiminnasta ja peitä sitten liekit esimerkiksi kannella tai sammutuspeitteellä.
 - VAROITUS: Tulipalon vaara: Älä säilytä mitään keittotason päällä.
 - Älä käytä höyrypuhdistimia laitteen puhdistamiseen.
 - Metalliesineitä, kuten veitsiä, haarukoita, lusikoita ja kansia ei saa panna liesitasolle, koska ne voivat kumentua.
 - Älä luota keittoastian tunnistimeen, vaan kytke liesi pois päältä käytön jälkeen.

ASENNUS

Tarkista laite pakkauksen avauksen jälkeen. Jos laitteesta löytyy kuljetuksesta aiheutuneita vaurioita, älä kytke sitä sähköverkkoon vaan ota yhteyttä tekniseen palveluun ja tee vaurioista kirjallinen ilmoitus, muutoin oikeutta vahingonkorvauksiin ei ole.

Katso asennuksen mitat ja asennusohjeet alla olevista kuvista

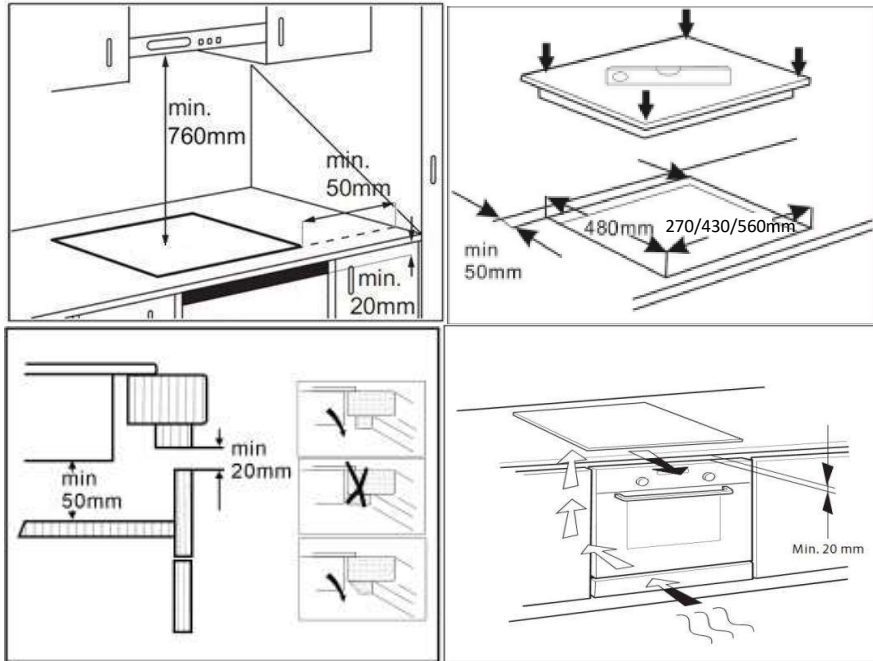

- Varmista, että laitteen alaosan ja ylälaatikon välinen tila on riittävä ilmankierron kannalta (min 50 mm).
- Jos liesitason alapuolelle asennetaan uuni, varmista, että uuni on varustettu jäähdytysjärjestelmällä.
- Älä asenna keittotasoa astianpesukoneen tai pesukoneen yläpuolelle, koska höyry tai kosteus, voivat vahingoittaa laitetta.

Kiinnityskannattimien sijainti

Laitte tulee sijoittaa vakaalle, sileälle pinnalle (käytä pakkausta). Älä kohdistaa voimaa keittotasosta ulkoneviin säätimiin. Kiinnitä keittotaso työtasolle ruuvilla ja neljällä kiinnikkeellä keittotason pohjassa (katso kuva)

	<p>Tuotteessa tai sen pakkauksessa oleva symboli ilmaisee, että tuotetta ei saa käsitellä tavallisena kotitalousjätteenä. Tuote on toimitettava valtuutettuun sähkö- ja elektroniikkalaitteiden keräyskeskukseen. Suojele ympäristöä ja ihmisten terveyttä kierrättämällä sähkö- ja elektroniikkaromut.</p>
<p>YMPÄRISTÖNSUOJELU: Älä hävitä kodinkoneita kotitalousjätteen mukana. Palauta tuote paikalliseen kierrätyskeskukseen tai ota yhteyttä paikalliseen viranomaiseen.</p>	

HUOLTOPALVELU

Mitä tehdä häiriön sattuessa?

Huomioi vianmääritys taulukossa olevat ohjeet ennen kuin soitat huoltopalveluun.

Irrota keittotaso sähköverkosta, odota 30 sekuntia ja liitä keittotaso uudelleen sähköverkkoon. Jos viesti ilmestyy uudelleen näyttöön, ota yhteys tekniseen huoltopalveluun ja mainitse tarkka häiriökoodi. Kun otat yhteyttä huoltopalveluun, ilmoita laitteesi mallinumero ja

Varmista, että sähköliitäntä on tehty seuraavasti:

Ruskea johto – virta;

Sininen johto nollaliittimeen;

Kelta/vihreä maadoitusjohdin



1. Jos virtajohto vaurioituu, sen saa vaaratilanteiden välttämiseksi vaihtaa vain valmistaja, valtuutettu huoltoliike tai vastaava ammattitaitoinen henkilö.
2. Asentajan on varmistettava, että tuotteen kytkentä on tehtävä paikallisten ja kansallisten sähkövaatimusten mukaisesti.
3. Virtajohtoa ei saa taivuttaa tai puristaa kokoon.
4. Virtajohto on tarkastettava säännöllisesti, ja sen saa vaihtaa vain ammattitaitoinen henkilö.

asennuksen jälkeen. Säädä kannattimen asentoa eri työpintojen paksuuden mukaan.

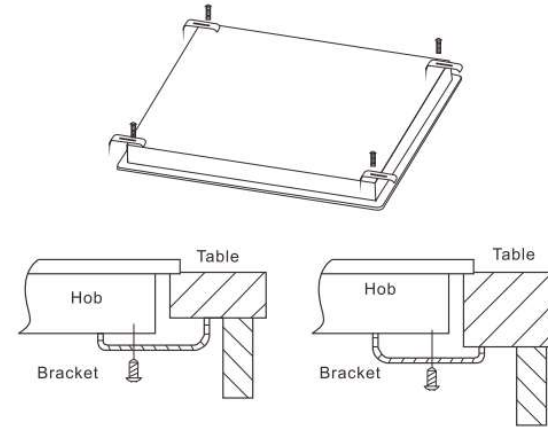

SÄHKÖLIITÄNNÄT



- Ennen toimenpiteiden suorittamista tulee varmistaa, että laite on irrotettu sähköverkosta.
- Kaikki sähkökytkennät tulee jättää asiantuntevan sähköasentajan vastuulle.
- Valmistaja ei ota vastuuta henkilövahingoista tai vahingoista, jotka aiheutuvat virheellisestä asennuksesta tai käytöstä.
- Virtajohdon tulee olla riittävän pitkä, jotta liesi voidaan irrottaa työtasosta.
- Varmista, että arvokilven sähkötiedot vastaavat kotitalouden sähköverkon arvoja. Ota muussa tapauksessa yhteyttä sähköasentajaan.

ENNEN KÄYTTÖÄ

TÄRKEÄ: Keittoalueet eivät kytkeydy päälle, jos kattilat eivät ole oikean kokoisia. Käytä vain kattiloita, joissa on symboli "INDUCTION SYSTEM" (kuva alla). Aseta kattila halutulle keittoalueelle ennen keittotason käynnistämistä.



OLEMASSA OLEVAT KEITTOASTIAAT

Tarkista magneetilla, sopiiko kattila induktioliedelle: kattilat ja pannut eivät sovellu, jos ne eivät ole magneettisesti havaittavissa

- Varmista, että kattiloissa on sileä pohja, muuten ne voivat naarmuttaa keittotasoa.
- Älä koskaan aseta kuumia kattiloita tai pannuja keittotason ohjauspaneelin pinnalle. Tämä voi aiheuttaa vahinkoa.

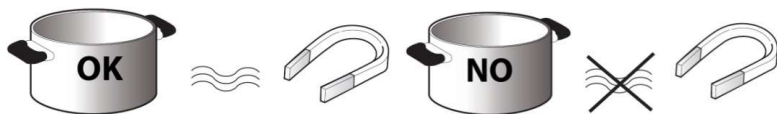

- Keittoastian pohjan halkaisijan tulee olla vähintään 10 cm.

KÄYTTÖOHJE



Älä käytä:

- Keittoastiaat joiden pohja ei ole täysin tasainen
- Metallikattilat emaloidulla pohjalla

E2	Matala jännite	Syöttöjännite poikkeaa sallituista arvoista. Ota yhteyttä pätevään sähköasentajaan.
E3~E4	Poikkeava lämpötila	Keittoalue ylikuumentunut. Odota, kunnes elektroniikka on jäähtynyt riittävästi, ja kytke keittoalue uudelleen päälle.
F3~F5 F9~FA	NTC lyhyt tai auki	Ota yhteyttä valtuutettuun huoltopalveluun

ÄÄNET

- Keittoastian pohjan rakenteesta riippuen keittotasosta voi kuulua käytön aikana ääniä. Nämä äänet ovat normaaleja, ne liittyvät induktiotekniikkaan eivätkä ne viittaa vikaan.
- Keittotasossa on tuuletin, joka kytkeytyy korkeissa lämpötiloissa päälle. Tuuletin voi käydä myös keittotason pois päältä kytkemisen jälkeen, jos mitattu lämpötila on vielä liian korkea.

LIESITASON LIITTÄMINEN PÄÄVIRTALÄHTEESEEN

Kaikki sähkökytkennät tulee jättää asiantuntevan sähköasentajan vastuulle.

Ennen kuin liität keittotason verkkovirtaan, tarkista, että:

1. Kotitalouksien johdotusjärjestelmä sopii keittotason käyttämälle teholle.
2. Varmista, että arvokilven sähkö tiedot vastaavat kotitalouden sähköverkon arvoja. Ota muussa tapauksessa yhteyttä sähköasentajaan.
3. Käytä oikeaa virtajohtoa.

Älä käytä jakorasioita tai jatkojohtoja. Varo, ettei virtajohto takerru kiinni mihinkään. Varmista, ettei virtajohto tai pistoke (jos olemassa) kosketa kuumaan laitteeseen tai kuumiin keittoastioihin, kun liität laitteen lähellä oleviin pistorasioihin.

Väärän kokoinen tai puuttuva keittoastia

Jos valitulle keittoalueelle ei aseteta keittoastiaa, tai jos keittoastia on tehty väärästä materiaalista tai se on väärän kokoinen, keittoalueen näytössä näkyy "No Pot". Jos keittoastiaa ei aseteta alueelle 120 sekunnin sisällä, keittoalue kytkeytyy automaattisesti pois päältä.

HUOLTO JA PUHDISTUS

- Puhdista keittotasoa kostealla talousliinalla ja kuivaa liinalla, jotta kalkkitahroja ei synny.
- Jos keittotasoa ei voi sammuttaa käytön jälkeen, irrota se sähköverkosta.
- Älä käytä höyrypuhdistimia tai hankaussieniä.
- Varmista ennen puhdistusta, että keittoalueet on kytketty pois päältä ja että jälkilämmön ilmaisin ("H") on sammunut.
- Puhdista liesi jokaisen käyttökerran jälkeen (kun se on jäähtynyt) ruuan jäämien aiheuttamien tahrojen poistamiseksi.
- Poista välittömästi: sulanut muovi, muovikelmu, sokeri ja sokeripitoinen ruoka. Muutoin lika voi aiheuttaa keittotasoon vaurioita.
- Käytä pehmeää liinaa, imukykyistä talouspaperia tai erityistä keittotason puhdistusainetta (noudata valmistajan ohjeita).

VIANMÄÄRITYS

Virhe koodi	Mahdollinen syy	Korjaustoimenpide
<u>U</u>	Liesitaso tunnistanut keittoastiaa ei	Aseta keittoastia liedelle
E1	Korkea jännite	Syöttöjännite poikkeaa sallituista arvoista. Ota yhteyttä pätevään sähköasentajaan.

OHJAUSPANEELIT

SCHLOSSER BT352T352-3/ BT352BT352-3 WK3 WK



1. 1500 W keittoalue, teho max 1800 W
2. 1800 W keittoalue, teho max 2200 W
3. Lasilevy
4. Ohjauspaneeli

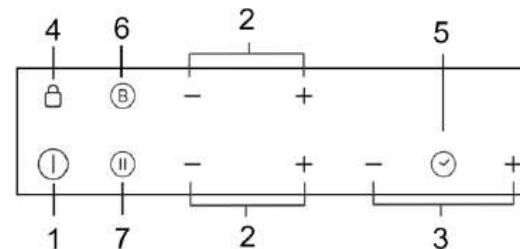

1. ON/OFF pääkytkin
2. Tehotason säätöpalkki

3. Ajastintointinto
4. Lapsilukko
5. Ajastin
6. Power boost toiminto
7. Keskeytä toiminto

STARKKE PI403S1

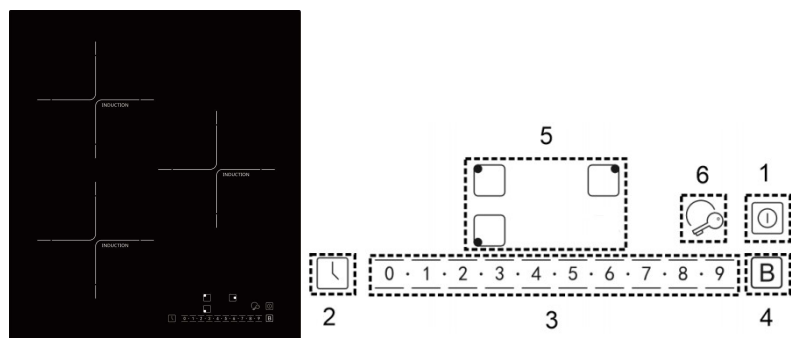

- | | |
|--------------------------|-------------------------|
| 1. ON/OFF pääkytkin | 2. Ajastintointinto |
| 3. Tehotason säätöpalkki | 4. Power boost toiminto |
| 5. Alueen valitseminen | 6. Lapsilukko |

Keittotason kytkeminen päälle ja pois päältä



- Kytkeminen päälle: kosketa symbolia (i) kolmen sekunnin ajan ja keittoalueen näyttöön syttyy valo.
- Keittotaso kytketty automaattisesti pois päältä, jos keittoaluetta ei valita 60 sekunnin sisällä päällekytkemisestä.

Keittoalueen säätäminen

osa, jota keittoastia ei peitä, sammuu automaattisesti.

- Tärkeä: Varmista, että asetat keittoastian yhden keittoalueen keskelle. Jos joustavalla alueella käytetään suurta keittoastiaa, varmista, että asetat astian keskelle keittoaluetta, joka peittää molemmat alueet.

Esimerkki hyvästä ja huonosta astian sijoittelusta.

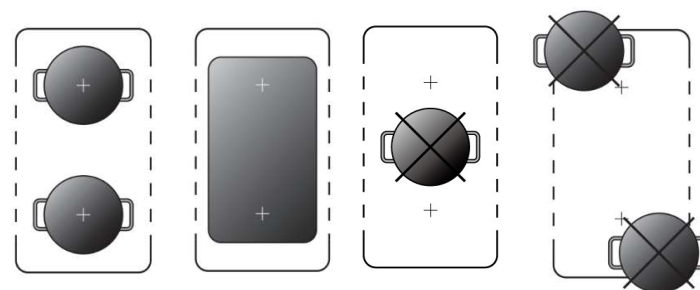

Automaattinen sammutus

Keittotaso sammuu automaattisesti, jos et ole asettanut kypsennysaikaa, unohdit sammuttaa keittotason etkä käyttänyt keittotasoa ollenkaan.



KÄYTTÖPANEELIN VAROITUKSET

Jälkilämmön ilmaisin



- Keittotasossa on jokaiselle keittoalueelle jälkilämmön näyttö.
- Se ilmaisee, että keittoalue on vielä kuuma. Älä kosketa keittoaluetta jälkilämmön (H) näytön palaessa.
- Vaikka keittotaso olisi jo kytketty pois päältä, jälkilämmön näyttö palaa niin kauan kuin keittoalue on vielä lämmin.
- Käytä jälkilämpöä ruoan pitämiseksi lämpimänä tai ruoan sulattamiseksi.





- Power boost toiminto 4 keittoalueelle.
- Valitse keittoalue , paina symbolia .
- Deaktivoitaksesi paina uudelleen  symbolia.

Ajastintoiminnot

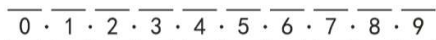

- Voit asettaa kypsennysajan 99 minuuttiin asti.
- Valitse keittoalue ja paina kellosymbolilla varustettua painiketta , aseta aika koskettamalla säätöpalkkia.



- Aika alkaa kulua muutaman sekunnin kuluttua.
- Kun asetettu aika on kulunut kuuluu merkkiäänä ja keittoalue kytkeytyy automaattisesti pois päältä.
- Deaktivoitaksesi paina kellosymbolilla varustettua painiketta  Pyyhkäise säätöalueen yli. Ajastimen näytössä näkyvät "00" ja ne sammuvat sitten. Toiminto on deaktivoitu.

Automaattinen sammutus

Keittotasos sammuu automaattisesti, jos et ole asettanut kypsennysaikaa, unohdit sammuttaa keittotasos etkä käyttänyt keittotasos ollenkaan.

JOUSTAVA KEITTOALUE

- Tätä aluetta voidaan käyttää yksittäisenä vyöhykkeenä tai kahtena eri vyöhykkeenä tarpeiden mukaan.
- Joustava keittoalue koostuu kahdesta itsenäisestä induktorista, joita voidaan ohjata erikseen. Voit siirtää keittoastiaa yhdeltä alueelta toiselle joustavan alueen sisällä pitäen samalla tehotason vyöhykkeellä, johon astia alunperin asetettiin, ja se

STARKKE PI302Q1



Kun liesitaso on kytketty päälle ja astia on asetettu valitulle keittoalueelle, kosketuskohdan ilmaisin vilkkuu. Jokaisella keittoalueella on eri tehotasoja. Valitse säätöalueella haluamasi tehoalue. Säädä haluamasi tehoalue 1-9

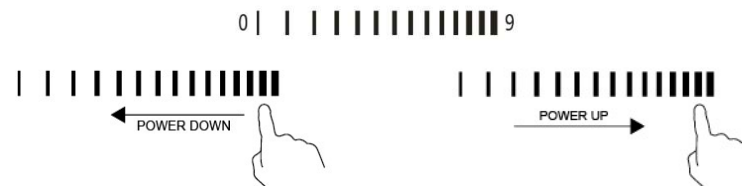























Kosketa keittoalueen valintasäädintä, jonka haluat sammuttaa, ja kosketa liukusäädintä vasemmalle. Varmista, että vastaava keittoalueen näyttö näyttää "0"

Lapsilukko



- Lapsilukolla voit varmistaa, että lapset eivät voi kytkeä keittotasos päälle.
- Aktivointi: kosketa symbolia  n. 3 sekunnin ajan. Ajastimen näytössä lukee Lo. Keittotasos on lukittu.
- Deaktivoitaksesi ohjauspaneelin lukituksen, toista aktivointi.
- Lo sammuu ja lukitus on poistettu.

Ajastintoiminnot

- Voit asettaa kypsennysajan 99 minuuttiin asti
 - Valitse keittoalue ja paina  merkkiä, ajastimen näyttöön ilmestyy "10" ja "0" vilkkuu.
- Aseta haluamasi kypsytysaika säätöpalkilla.  |  |  |  |  |  |  |  |  |  | 
- Kosketa ajastinsäädintä uudelleen, "1" vilkkuu. Aseta aika koskettamalla säätöpalkkia  |  |  |  |  |  |  |  |  | 
 - Aika alkaa kulua muutaman sekunnin kuluttua.
 - Keittoalue kytkeytyy automaattisesti pois päältä, kun asetettu aika on kulunut.
 - Deaktivoitaksesi paina kellosymbolilla varustettua painiketta  Pyyhkäise säätöaluetta yli. Ajastimen näytössä näkyvät 00 ja ne sammuvat sitten. Toiminto on deaktivoitu.





Boost toiminto

- Valitse keittoalue ja kosketa symbolia , näyttö "b" palaa ja toiminto on aktivoitu.

Pidä lämpimänä toiminto

- Valitse keittoalue ja kosketa symbolia , näyttö "c" palaa ja toiminto on aktivoitu.

Keskeytä toiminto

- Kun keittoalueet ovat käytössä, kosketa  painiketta, kaikki näytöt näyttävät "P" ja lopettavat lämmityksen.
- Tällä hetkellä voidaan käyttää ainoastaan   
- Kosketa  painiketta uudelleen, näytössä näkyy alkuperäiset asetukset ja keittoalueet jatkavat kuumenemista.

STARKKE PI403S1

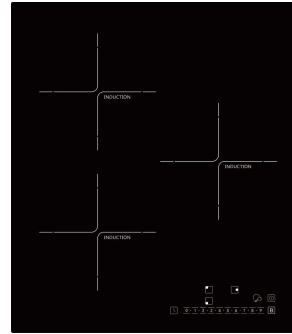

Keittotason kytkeminen päälle ja pois päältä



- Kytkeminen päälle: kosketa symbolia  kolmen sekunnin ajan ja keittoalueen näyttöön syttyy valo.
- Keittotaso kytkeytyy automaattisesti pois päältä, jos keittoaluetta ei valita 60 sekunnin sisällä päällekytkemisestä.

Keittoalueen säätäminen



- Kun liesi on kytketty päälle ja keittoastia on asetettu valitulle keittoalueelle: näytössä näkyy taso 5
- Jokaisella keittoalueella on eri tehotasoja. Säädä haluamasi tehoalue 1-9

0 · 1 · 2 · 3 · 4 · 5 · 6 · 7 · 8 · 9

Lapsilukko



- Lapsilukolla voit varmistaa, että lapset eivät voi kytkeä keittotasoa päälle.
- Aktivointi: kosketa symbolia  n. 3 sekunnin ajan. Ajastimen näytössä lukee Lo. Keittotaso on lukittu.
- Deaktivoitaksesi ohjauspaneelin lukituksen, toista aktivointi. Lo sammuu ja lukitus on poistettu.

Boost toiminto