

## MALMBERGS

LED, 50W

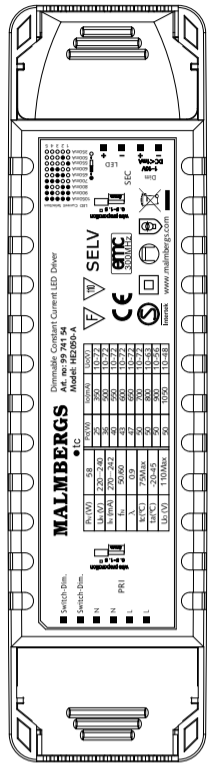

DE  
EN  
FI  
FR  
I  
NL  
SE



Gebrauchsanweisung / Instruction  
Manual / Käyttöohje / Manuel  
d'utilisation / Manuale d'istruzioni /  
Gebruiksaanwijzing / Bruksanvisning

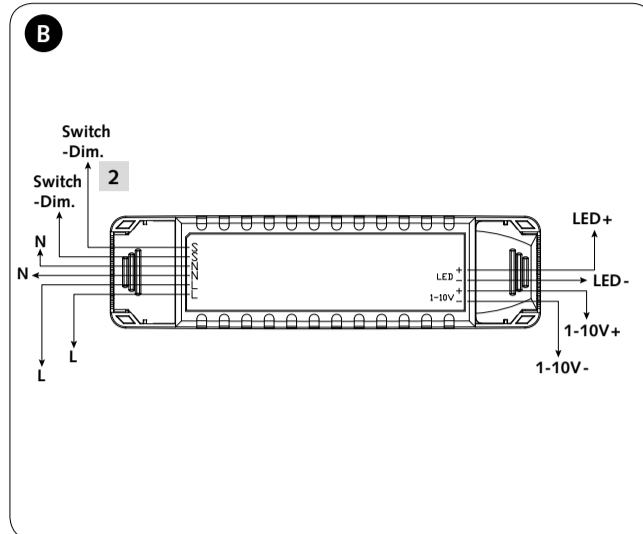
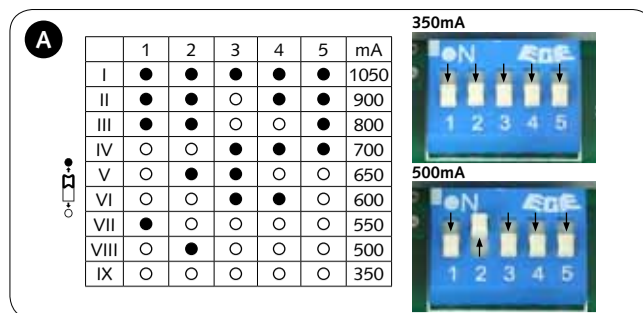

1

- DE Druckschalter für Lichtregulierung
- EN Push button switch for dimming
- FI Painokytin valon säätämiseksi
- FR Bouton poussoir pour variation
- I Interruttore a pulsante per dimmeraggio
- NL Drukschakelaar voor dimmen
- SE Tryckströmbrytare för ljusreglering

2

- DE Hebelhalter (für Einstellung von Ausgangsstrom)
- EN DIP switches (for LED current selection)
- FI Vipukytkin (lähtevän virran säätämiseen)
- FR Commutateurs DIP (pour sélection du courant de la LED)
- I Interruttori DIP (per la selezione corrente LED)
- NL DIP-schakelaars (voor LED-stroomselectie)
- SE Vippbrytare (för inställning av utström)

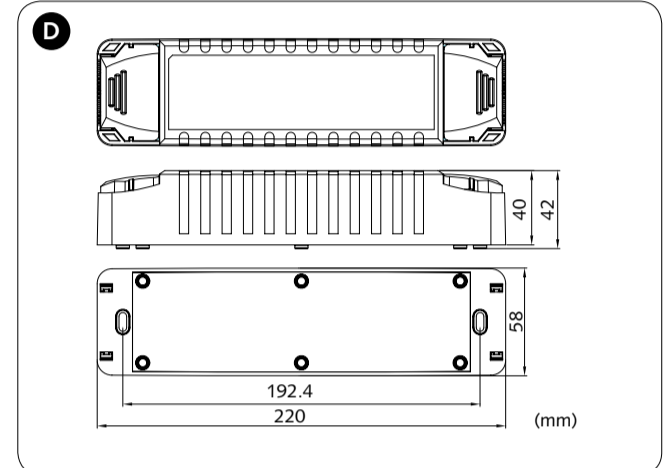
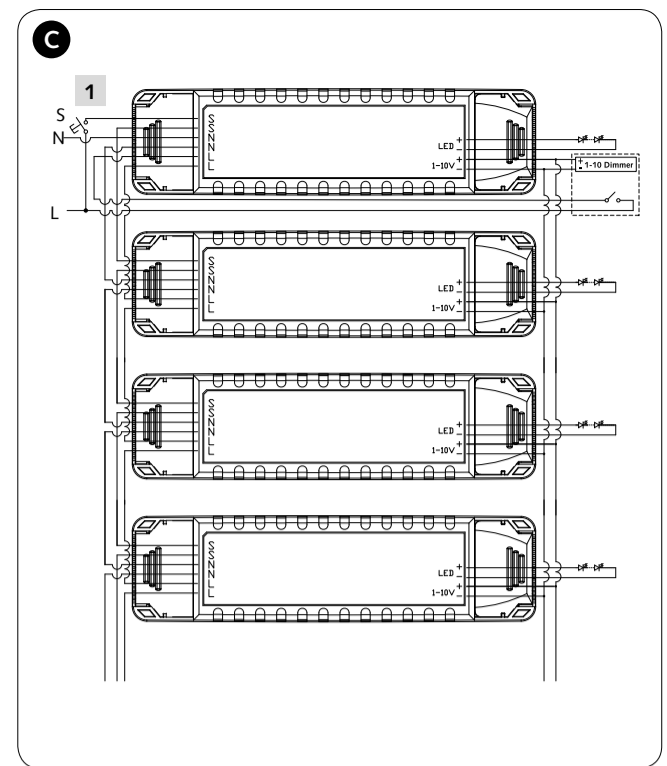

DE

## Dimmbarer Treiber LED, 50W

**Hinweis.** Drücken Sie kurz sollte zwischen 120ms und 1s und der zeit abstand zwischen zwei kurzen Druck sollte länger als 120ms sein.

## ANSCHLUSS

- Einstellung von Ausgangsstrom zuerst machen. Der Ausgangsstrom wird mit dem Hebelhalter eingestellt (siehe Tabelle, Bild A).
- Die Armaturen an den Treiber gemäß Anschlusschema anschließen (siehe Bild B).

## TASTER FÜR LICHTREGULIERUNG (Nr. 1 Bild B und C)

- Ein/aus: Kurzer Druck auf den Schalter.
- Dimmung: Der Schalter drücken und einhalten.
- Feinabstimmung des Lichtniveaus: Bei jedem zweite lange Druck geht das Lichtniveau in entgegengesetzter Richtung.
- Memoryfunktion: Das Licht geht bei Ausschaltung und Wiedereinschaltung zu vorigem Dimmungsniveau zurück, auch bei Stromunterbrechung.

## SYNCHRONISATION (siehe Anschlusschema Bild C)

Dank dem MCU-Programm gibt von Anzahl Treiber, wann sie zu demselben Schalter angeschlossen sind, keine Begrenzung. Dies bedeutet, dass kein weitere Synchronisierungskabel in großen Installationen, wo viele Treiber von demselben Schalter kontrolliert wird, benötigt ist.

Um korrekte Funktion der Synchronisation, wann mehrere Treiber an demselben Druckschalter angeschlossen sind, zu erreichen, muss, nachdem die Treiber eingeschaltet sind, folgendes gemacht wird:

- Der Druckschalter für mehr als eine Sekunde einschalten, erzeuge dann eine kurze Einschaltung.
- Danach muss die Treiber ausgeschaltet werden, mache danach eine lange Einschaltung mit dem Druckschalter. Das System ist nun auf Null gestellt.

**Achtung:** Versichern Sie sich, dass korrekter Strom eingestellt ist ehe der Treiber gestartet ist!

## SPEZIFIKATIONEN

Modell	HE2050-A, 1x50W	
Reihenspannung	220-240V AC, 50/60Hz	
Nennstrom	0,27A	
Ausgangsspannung	110V	
Arbeitstemperatur	Ta: -20~45°C Tc: 75°C	
Ausgangsstrom und Belastung	350mA: 25W, 10-72V 500mA: 36W, 10-72V 550mA: 40W, 10-72V 600mA: 43W, 10-72V 650mA: 47W, 10-72V	700mA: 50W, 10-72V 800mA: 50W, 10-63V 900mA: 50W, 10-56V 1050mA: 50W, 10-48V
Sicherung	Ausgang mit automatischer Rückstellung	
Temperaturschalter	Temperaturschalter mit automatischer Rückstellung	
EMC Standard	EN55015, EN61547	
Sicherheitsstandard	EN61347-1, EN61347-2-13	
Zertifikat	SEMKO, CE, EMC	
Masse	Siehe Bild D	
Schutzklasse	IP20, Unterputz	

EN

## Dimmable LED driver, 50W

**Note:** Short push should be a time period between 120ms to 1s, and the time interval between two short pushes should be longer than 120ms.

## CONNECTION

- Start with setting the output current. The current can be easily configured by choosing the correct combination of the DIP switches (see table, fig. A).
- Connect the luminaires to the driver according to the wiring diagram (see fig. B).

## PUSH BUTTON SWITCH FOR DIMMING (no. 1 fig. B and C)

- On/Off: Short push on the switch.
- Stepless dimming: Long push on the switch.
- For fine tuning of light level: With every other long push, the light level goes the opposite direction.
- Built-in with permanent memory: Light returns to the previous dimming level when switched off and on again, even at power failure.

## SYNCHRONIZATION (see wiring diagram, fig. C)

No limitation on the number of drivers when connected to the same switch, thanks to the MCU programme. This means there is no need for any additional synchrony wire in larger installations, where many drivers should be controlled by one switch.

For the resynchronization to work correctly when more than one driver is connected to the same push button, please follow the steps below after the drivers are connected:

- Press the push button for more than one second (long push), followed by a short push (<1s).
- Now that the devices are switched off, do a long push, the system will now be resynchronized.

**Warning:** Please make sure the correct current is set before starting the driver!

## SPECIFICATIONS

Model	HE2050-A, 1x50W	
Rated voltage	220-240V AC, 50/60Hz	
Rated current	0.27A	
Output voltage	110V	
Operating temperature	Ta: -20~45°C Tc: 75°C	
Output current & load	350mA: 25W, 10-72V 500mA: 36W, 10-72V 550mA: 40W, 10-72V 600mA: 43W, 10-72V 650mA: 47W, 10-72V	700mA: 50W, 10-72V 800mA: 50W, 10-63V 900mA: 50W, 10-56V 1050mA: 50W, 10-48V
Abnormal protection	Output short-circuit protection with auto reset	
Overheating protection	Overheating protection with auto-reset	
EMC standard	EN55015, EN61547	
Safety standard	EN61347-1, EN61347-2-13	
Certification	SEMKO, CE, EMC	
Dims	See fig. D.	
Protection class	IP20, built-in type	

## Säädettävä LED-liitäntälaite, 50W

**Huom: Lyhyt painallus on 120ms – 1s. Väli kahden lyhyen painalluksen välillä tulee olla yli 120ms.**

### LIITÄNTÄ

- Aloita kytkemällä tuleva virtajohdin. Lähtevä virta säädetään yksinkertaisesti vipukytkimillä (katso Taulukko, kuva. A).
- Yhdistä valaisimet liitäntälaitteeseen kytkentäkaavion mukaisesti (katso kuva. B).

#### PAINOKYTKIN VALON SÄÄTÄMISEKSI (no. 1 kuva. B ja C)

- Päälle/Pois: Lyhyt painallus kytkimeen.
- Portaaton säätö: Paina kytkintä ja pidä alas painettuna.
- Valotason hienosäätö: Joka toisella pitkällä painalluksella valotaso muuttaa suuntaa.
- Muistitoiminto: Valo palautuu edelliseen tasoonsa kun se sammutetaan ja uudelleen sytytetään, myös virtakatkoissa.

#### SYKRONOINTI (katso kytkentäkaavio, kuva. C)

MCU-ohjelmoinnin ansiosta liitäntälaitteiden lukumäärä on rajoittamaton niiden ollessa liitettynä samaan kytkimeen. Siksi ei tarvita muita synkronointikaapeleita suuremissakaan asennuksissa, kun useita liitäntälaitteita ohjataan samalla kytkimellä.

Synkronisoinnin toimimiseksi oikein silloin kun useampia liitäntälaitteita on kytketty samaan painonappikytkimeen tulee liitäntälaitteen kytkemisen jälkeen suorittaa seuraavat toimenpiteet:

- Pidä painonappikytkintä alapainettuna kauemmin kuin sekunnin ajan, ja paina sen jälkeen painiketta lyhyesti (<1s).
- Nyt kun liitäntälaitteet ovat poiskytkettyinä paina pidempään painonappia, liitännät ovat nyt uudelleen synkronoidut.

**Varoitus: Varmista että oikea virta on valittuna ennen kuin käynnistät liitäntälaitteen!**

### TEKNISET TIEDOT

Malli	HE2050-A, 1x50W		
Nimellisjännite	220-240V AC, 50/60Hz		
Nimellisvirta	0,27A		
Lähtevä jännite	110V		
Käyttölämpötila	Ta: -20–45°C Tc: 75°C		
Lähtöjännite ja kuormitus	350mA: 25W, 10-72V	700mA: 50W, 10-72V	
	500mA: 36W, 10-72V	800mA: 50W, 10-63V	
	550mA: 40W, 10-72V	900mA: 50W, 10-56V	
	600mA: 43W, 10-72V	1050mA: 50W, 10-48V	
	650mA: 47W, 10-72V		
Suojaus	Lähtö suojattu automaattisella palautuksella		
Ylikuumenemis-suojaus	Ylikuumenemis-suoja automaattisella palautuksella		
EMC standardi	EN55015, EN61547		
Turvallisuus standardi	EN61347-1, EN61347-2-13		
Certifiointi	SEMKO, CE, EMC		
Mitat	Katso kuva. D.		
Kotelointiluokka	IP20, sisäänrakennettuna		

HE2050-A, 1x50W

HE2050-A, 1x50W

HE2050-A, 1x50W

## NL

## Dimbare LED-driver, 50W

**Let op: Een korte indruk zou tussen 120 mSec tot 1 Sec moeten zijn, en tidsinterval tussen 2 korte indrukken zou langer moeten zijn dan 120 mSec.**

### VERBINDING

1. Begin met het instellen van de uitgangsstroom. De stroom kan makkelijk worden geconfigureerd door de juiste combinatie van de DIP-schakelaars te kiezen (zie tabel, afb. A).

2. Verbind de lampen aan de driver zoals getoond in het verbindingsschema (zie afb. B).

#### DRUKSCHAKELAAR VOOR DIMMEN (nr. 1 afb. B en C)

- Aan/uit: Kort de schakelaar indrukken.
- Traploos dimmen: Lang de schakelaar indrukken.
- Voor nadere afstemming van het lichtniveau: Telkens wanneer de knop lang wordt ingedrukt, gaat het lichtniveau de andere kant op.
- Permanent geheugen ingebouwd: Licht begint bij het inschakelen op het vorige lichtniveau, zelfs als de stroom is uitgevallen.

#### SYNCHRONISATIE (zie verbindingsschema, afb. C)

Dankzij het MCU-programma kan er een onbeperkt aantal drivers op dezelfde schakelaar worden aangesloten. Dit betekent dat er bij grotere installaties geen extra synchronisatiekabel nodig is, omdat een groot aantal drivers via dezelfde schakelaar kunnen worden geregeld.

Om voor een goede synchronisatie te zorgen als er meerdere drivers op dezelfde schakelaar worden aangesloten, moeten de onderstaande stappen worden gevolgd nadat de drivers zijn aangesloten:

- Druk de drukknop meer dan één seconde in (lang indrukken), en druk hem dan kort in (<1 sec).
- Nu de lampen zijn uitgeschakeld, moet de knop lang worden ingedrukt om het systeem opnieuw te synchroniseren.

**Waarschuwing: Zorg ervoor dat de juiste stroom is ingesteld voordat de driver wordt gestart!**

### SPECIFICATIES

Model	HE2050-A, 1x50W		
Nominale spanning	220-240V AC, 50/60Hz		
Nominale stroom	0,27A		
Uitgangsspanning	110V		
Bedrijfstemperatuur	Ta: -20–45°C Tc: 75°C		
Uitgangsstroom en lading	350mA: 25W, 10-72V	700mA: 50W, 10-72V	
	500mA: 36W, 10-72V	800mA: 50W, 10-63V	
	550mA: 40W, 10-72V	900mA: 50W, 10-56V	
	600mA: 43W, 10-72V	1050mA: 50W, 10-48V	
	650mA: 47W, 10-72V		
Abnormaliteitsbeveiliging	Kortsluitbeveiliging op uitgangen met automatische reset		
Oververhittingsbeveiliging	Oververhittingsbeveiliging met automatische reset		
EMC-norm	EN55015, EN61547		
Veiligheidsnorm	EN61347-1, EN61347-2-13		
Certificering	SEMKO, CE, EMC		
Afmetingen	Zie afb. D.		
Beschermingsklasse	IP20, ingebouwd type		

HE2050-A, 1x50W

HE2050-A, 1x50W

## FR

## Pilote LED à intensité réglable, 50W

**Remarque : Une courte pression doit être comprise entre 120 ms et 1s, et l'intervalle entre deux courtes pressions doit dépasser 120 ms.**

### RACCORDEMENT

- Commencer d'abord par régler le courant de sortie. Le courant se configure facilement en choisissant la bonne combinaison de commutateurs DIP (voir le tableau Fig. A).
- Raccorder les luminaires au pilote comme indiqué sur le schéma de câblage (voir la Fig. B).

#### BOUTON POUSSOIR POUR VARIATION (n° 1 Fig. B et C)

- Marche / Arrêt : une courte pression sur l'interrupteur.
- Gradation en continu : une longue pression sur l'interrupteur.
- Pour un réglage précis du niveau d'éclairage : une longue pression sur deux provoque un niveau d'éclairage inverse.
- Avec une mémoire permanente intégrée : l'éclairage revient au niveau de variation précédent après chaque coupure, même après une panne secteur.

#### SYNCHRONISATION (voir le schéma de câblage, Fig. C)

Il n'existe aucune limite concernant le nombre de pilotes lors d'un branchement sur un même interrupteur, grâce au programme MCU. Ainsi, il n'est pas nécessaire d'utiliser des fils de synchronisation supplémentaires dans les installations de grande taille, qui exigent le contrôle de plusieurs pilotes par un seul interrupteur.

Pour que la re-synchronisation se déroule correctement lorsque plusieurs pilotes sont connectés au même bouton poussoir, veuillez respecter les étapes suivantes après le branchement des pilotes :

- Faire suivre une pression longue sur l'interrupteur (plus d'une seconde), d'une pression plus brève (<1s).
- A présent que les appareils sont coupés, appuyer longuement pour re-synchroniser le système.

**Avertissement : S'assurer que le courant approprié a été configuré avant de démarrer le pilote.**

### SPÉCIFICATIONS

Modèle	HE2050-A, 1x50W		
Tension nominale	220-240V AC, 50/60Hz		
Courant nominal	0,27A		
Tension de sortie	110V		
Température de fonctionnement	Ta: -20–45°C Tc: 75°C		
Charge et courant de sortie	350mA: 25W, 10-72V	700mA: 50W, 10-72V	
	500mA: 36W, 10-72V	800mA: 50W, 10-63V	
	550mA: 40W, 10-72V	900mA: 50W, 10-56V	
	600mA: 43W, 10-72V	1050mA: 50W, 10-48V	
	650mA: 47W, 10-72V		
Protection en cas d'anomalie	Protection contre les courts-circuits de sortie avec la réinitialisation automatique		
Protection contre la surchauffe	Protection contre la surchauffe avec réinitialisation automatique		
Norme CEM	EN55015, EN61547		
Norme de sécurité	EN61347-1, EN61347-2-13		
Certification	SEMKO, CE, EMC		
Dimensions	Voir Fig. D.		
Type de protection	IP20, type intégré		

HE2050-A, 1x50W

HE2050-A, 1x50W

HE2050-A, 1x50W

## SE

## Dimbart drivdon LED, 50W

**OBS: Kort tryckning bör vara mellan 120 ms till 1 s, och tidsintervallet mellan två korta tryck bör vara längre än 120 ms.**

#### ANSLUTNING

- Börja med inställning av utström. Utströmmen ställs enkelt in med hjälp av vippbrytarna (se tabell, bild A).
- Anslut armaturerna till drivdonet enligt kopplingshemat (se bild B).

#### TRYCKSTRÖMBRYTARE FÖR LJUSREGLERING (nr 1 bild B och C)

- På/Av: Kort tryck på strömbrytaren.
- Steglös dimming: Tryck och håll in strömbrytaren.
- För finjustering av ljusnivå: Vid varannan lång tryckning går ljusnivån i motsatt riktning.
- Minnesfunktion: Ljuset återgår till föregående dimningsnivå när den stängs av och på igen, även vid strömavbrott.

#### SYNKRONISERING (se kopplingschema, bild C)

Tack vare MCU-programmet så finns det ingen begränsning av antalet drivdon när de är anslutna till samma strömbrytare. Detta innebär att det inte behövs någon ytterligare synkroniseringskabel i större installationer, där många drivdon kontrolleras av samma strömbrytare.

För att synkroniseringen skall fungera riktigt när flera drivdon är kopplade till samma tryckströmställare skall, efter att drivdonen har inkopplats, följande operation utföras:

- Håll tryckströmställaren i tillslaget läge i mer än en sekund följt av ett kort tillslag.
- Därefter skall drivdonen vara frånslagna, vilket skall följas av ett långt tillslag med tryckströmställaren. Systemet skall nu vara nollställt.

**Varning: Försäkra dig om att korrekt ström är inställd innan du startar drivdonet!**

### SPECIFIKATIONER

Modell	HE2050-A, 1x50W		
Märkspänning	220-240V AC, 50/60Hz		
Märkström	0,27A		
Utspänning	110V		
Arbetstemperatur	Ta: -20–45°C Tc: 75°C		
Utström och belastning	350mA: 25W, 10-72V	700mA: 50W, 10-72V	
	500mA: 36W, 10-72V	800mA: 50W, 10-63V	
	550mA: 40W, 10-72V	900mA: 50W, 10-56V	
	600mA: 43W, 10-72V	1050mA: 50W, 10-48V	
	650mA: 47W, 10-72V		
Säkring	Avsäkrad utgång med automatisk återställning		
Överhettningsskydd	Överhettningsskydd med automatisk återställning		
EMC standard	EN55015, EN61547		
Säkerhetsstandard	EN61347-1, EN61347-2-13		
Certifiering	SEMKO, CE, EMC		
Mått	Se bild D.		
Kapslingsklass	IP20, infälld typ		

HE2050-A, 1x50W

HE2050-A, 1x50W

## I

## LED driver dimmerabile, 50 W

**Nota: una premuta breve deve avere una durata compresa tra 120 ms e 1 s, e l'intervallo di tempo tra due premute brevi deve superare i 120 ms.**

### COLLEGAMENTO

- Iniziare impostando la corrente d'uscita. Si può configurare facilmente la corrente scegliendo la giusta combinazione di interruttori DIP (vedere tabella, fig. A)
- Collegare le lampade al driver come mostrato nello schema dei collegamenti (vedere fig. B).

#### INTERRUTTORE A PULSANTE PER IL DIMMERAGGIO (n.1 fig.B e C)

- On/Off: premuta breve sull'interruttore.
- Dimmeraggio continuo: premuta lunga sull'interruttore.
- Per regolare bene il livello della luce: con ogni ulteriore premuta lunga, il livello della luce va in direzione contraria.
- Integrato con memoria permanente: quando si accende o si spegne o nel caso di interruzione di corrente, le luci ritornano al livello di dimmeraggio precedente.

#### SINCRONIZZAZIONE (vedere lo schema dei collegamenti, fig. C)

Grazie al programma MCU, non ci sono limiti al numero di driver che si possono collegare allo stesso interruttore. Questo significa che nelle installazioni più grandi non c'è bisogno di un ulteriore cavo di sincronizzazione, tutti i driver dovrebbero essere regolati da un solo interruttore.

Per la risincronizzazione, per lavorare correttamente quando più di un driver è collegato allo stesso pulsante, dopo che i driver sono stati collegati è necessario seguire gli accorgimenti di seguito:

- Premere il pulsante per più di un secondo (premuta lunga), seguito da una premuta breve (<1s).
- Ora che gli apparecchi sono spenti, tener premuto a lungo: il sistema ora si risincronizzerà.

**Attenzione: prima di far partire i driver assicurarsi che sia impostata la corrente giusta!**

### SPECIFICHE

Modello	HE2050-A, 1x50W		
Tensione nominale	220-240V AC, 50/60Hz		
Corrente nominale	0.27A		
Tensione d'uscita	110V		
Temperatura d'esercizio	Ta: -20~45°C Tc: 75°C		
Corrente e carico d'uscita	350mA: 25W, 10-72V	700mA: 50W, 10-72V	
	500mA: 36W, 10-72V	800mA: 50W, 10-63V	
	550mA: 40W, 10-72V	900mA: 50W, 10-56V	
	600mA: 43W, 10-72V	1050mA: 50W, 10-48V	
	650mA: 47W, 10-72V		
Protezione anomala	Protezione da corto circuito in uscita con resettaggio automatico		
Protezione per surriscaldamento	Protezione per surriscaldamento con resettaggio automatico		
Normativa EMC	EN55015, EN61547		
Normativa di sicurezza	EN61347-1, EN61347-2-13		
Certificazioni	SEMKO, CE, EMC		
Dimensioni	Vedere fig. D.		
Classe di protezione	IP20, Incorporato		

HE2050-A, 1x50W

HE2050-A, 1x50W

HE2050-A, 1x50W

<sup>[1]</sup> Nota: una premuta breve deve avere una durata compresa tra 120 ms e 1 s, e l'intervallo di tempo tra due premute brevi deve superare i 120 ms