



CIARKO[®]

DESIGN

PL: INSTRUKCJA MONTAŻU I OBSŁUGI

DE: MONTAGE- UND GEBRAUCHSANWEISUNG

EN: INSTRUCTION ON MOUNTING AND USE

CZ: POKYNY PRO MONTÁŽ A POUŽITÍ

SK: NÁVOD NA MONTÁŽ A POUŽITIE

FL: OHJEET ASENNUS- JA KÄYTTÖÖNOTTOON

SV: INSTRUKTIONER FÖR MONTERING OCH ANVÄNDNING

HE: הוראות התקנה ושימוש לקולט אדים

ET: PAIGALDUS- JA KASUTUSJUHEND

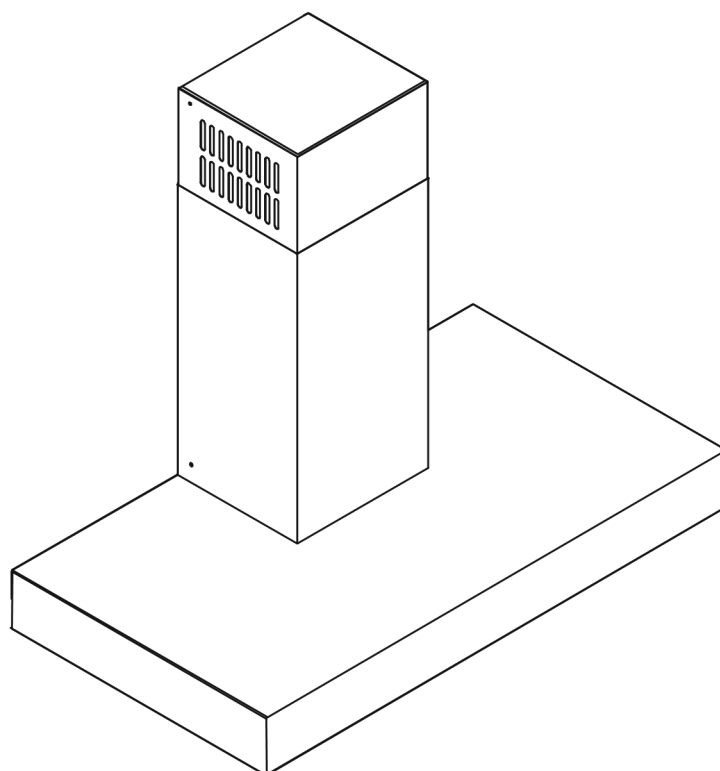

MINIMAL 8

Polski	9
Deutsch 16 English	23
Čeština	30
Slovenský 37 Suomi	44
Svenska	51
עברית	58
Eesti	64

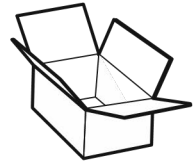

A

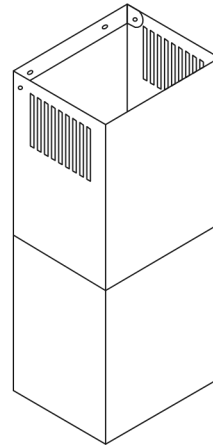
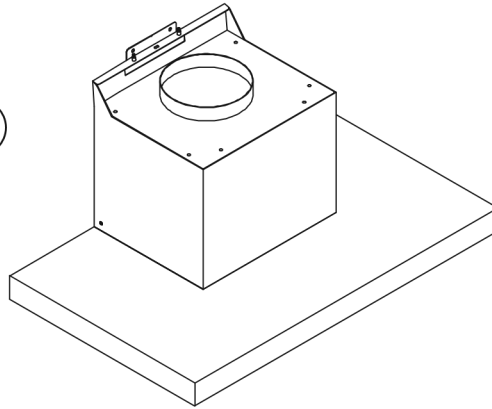

B

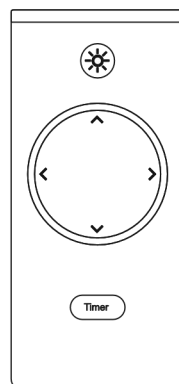

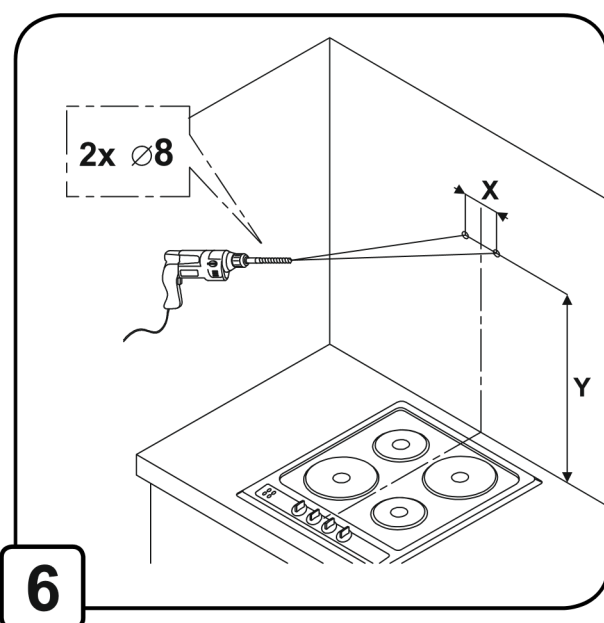
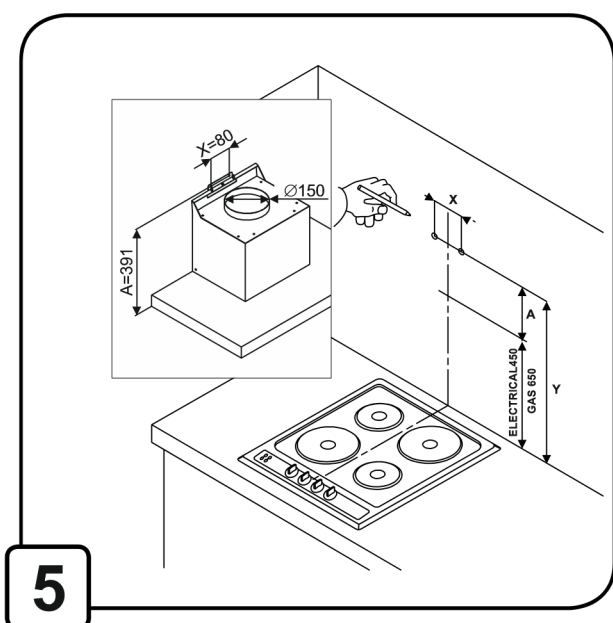
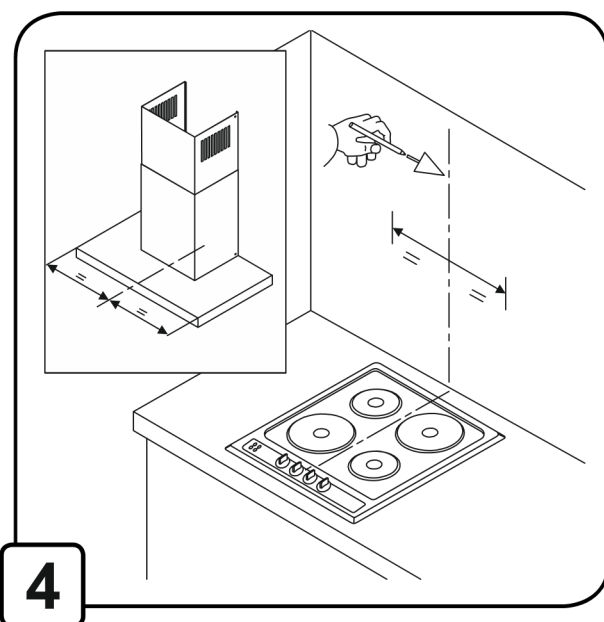
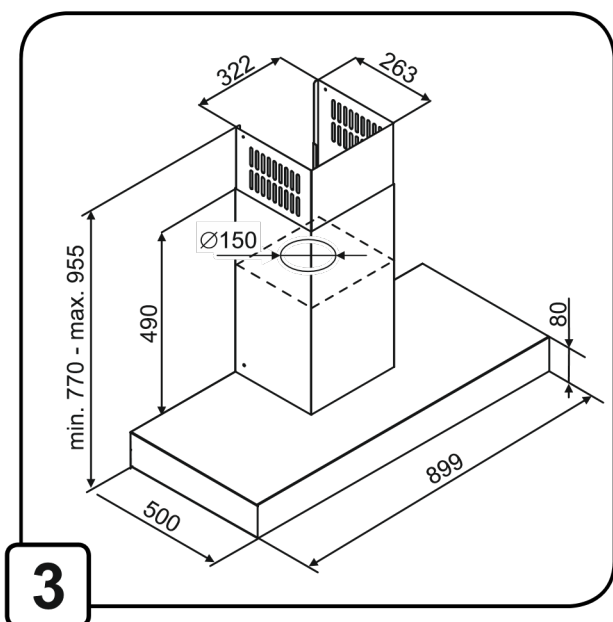
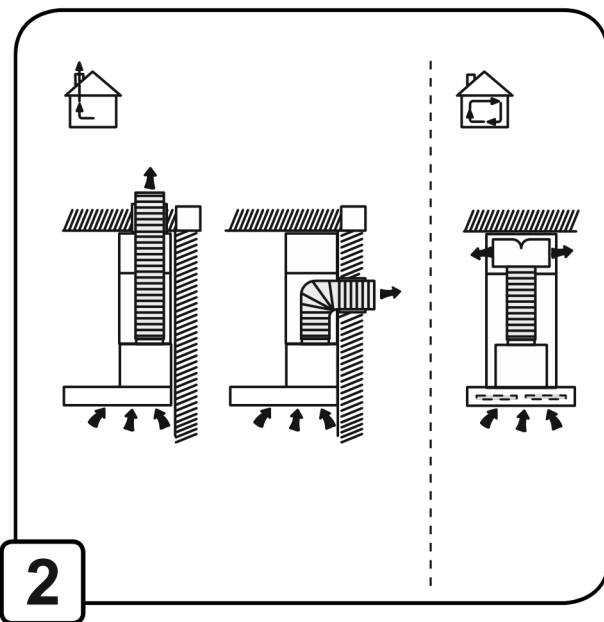
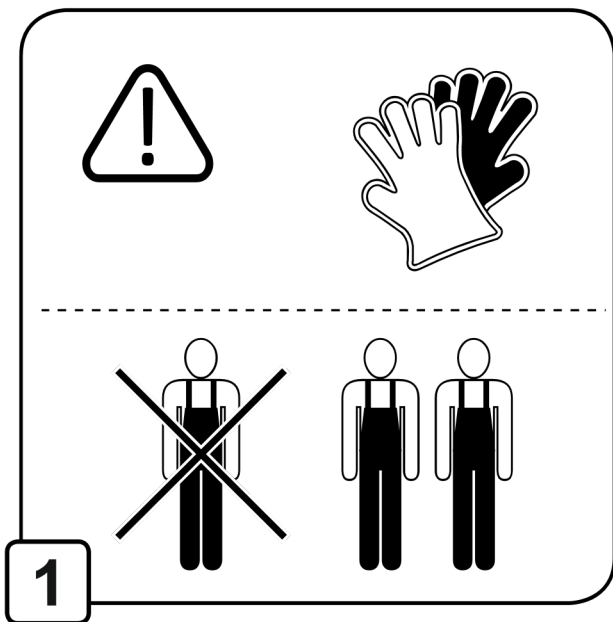

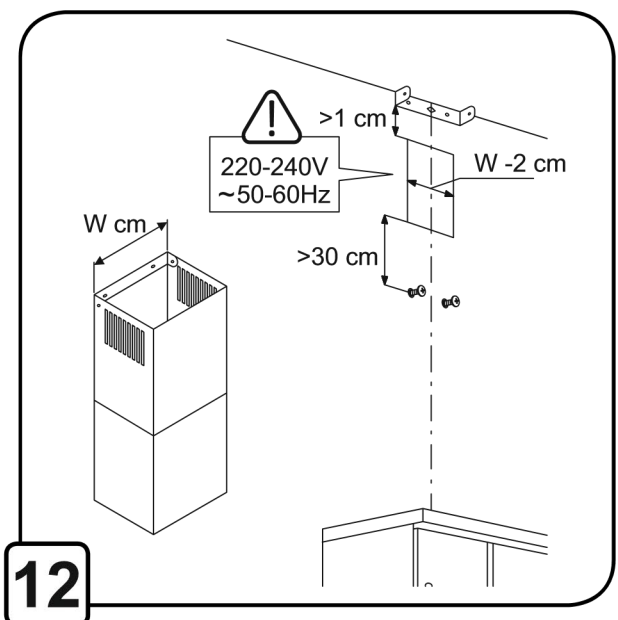
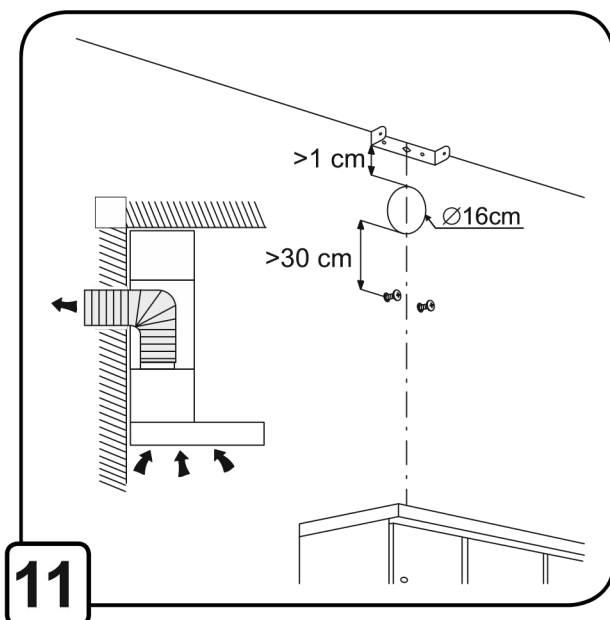
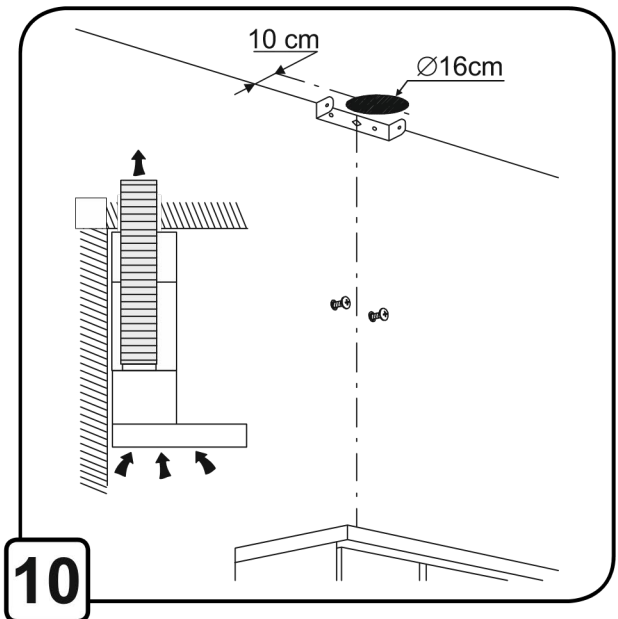
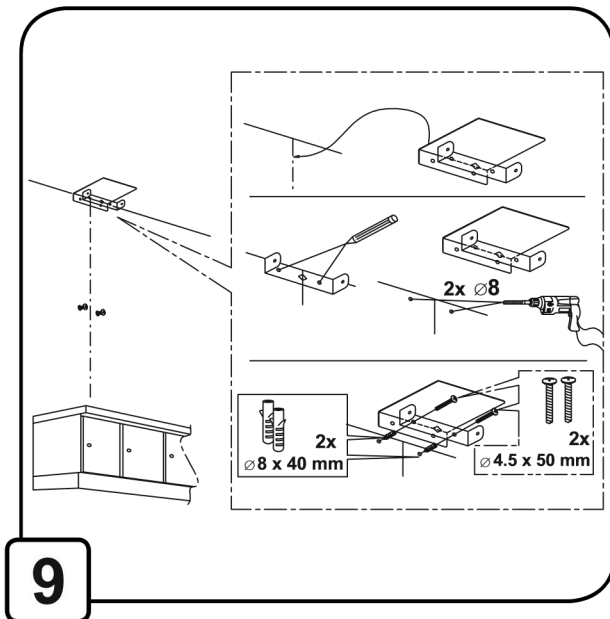
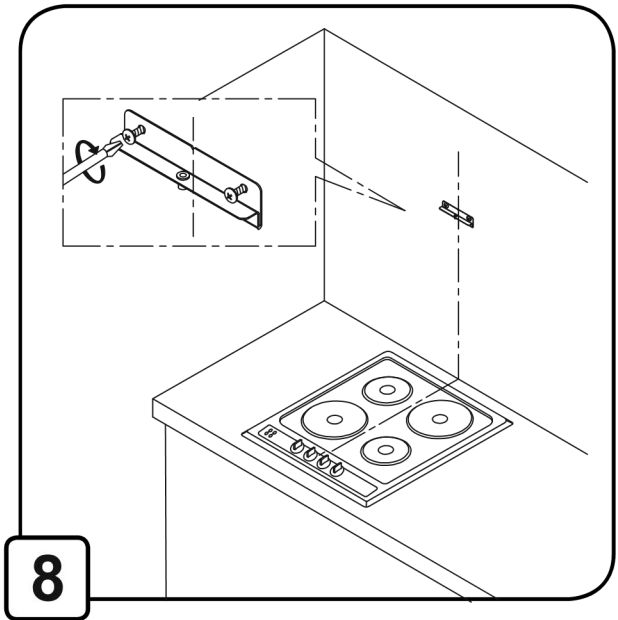
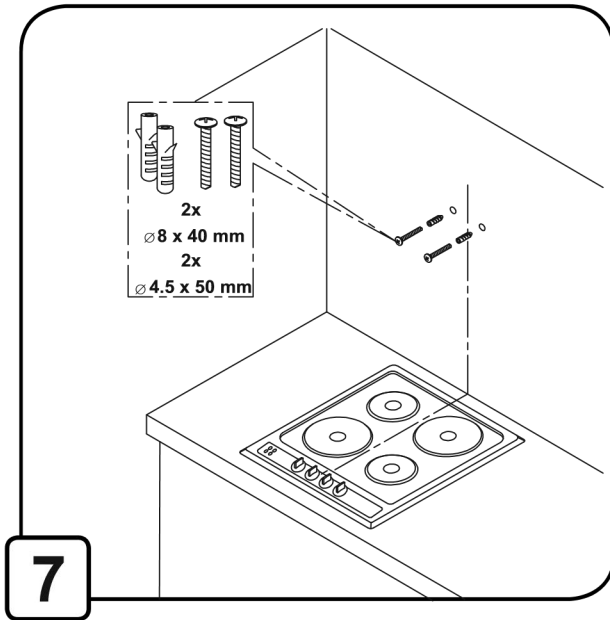

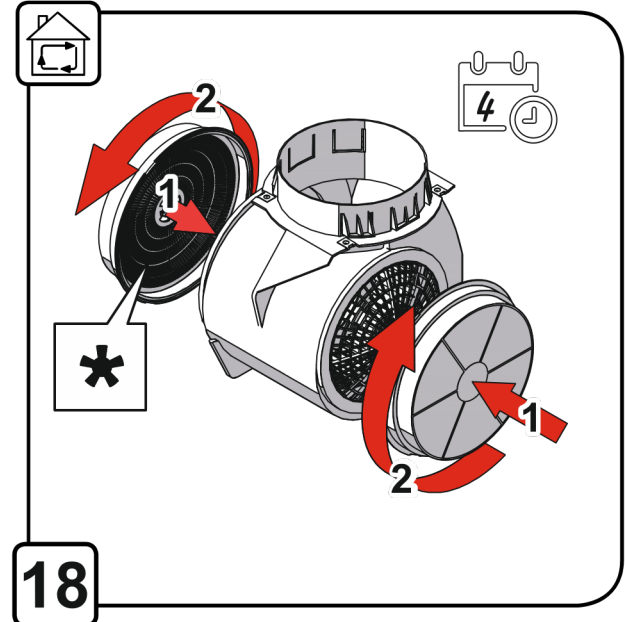
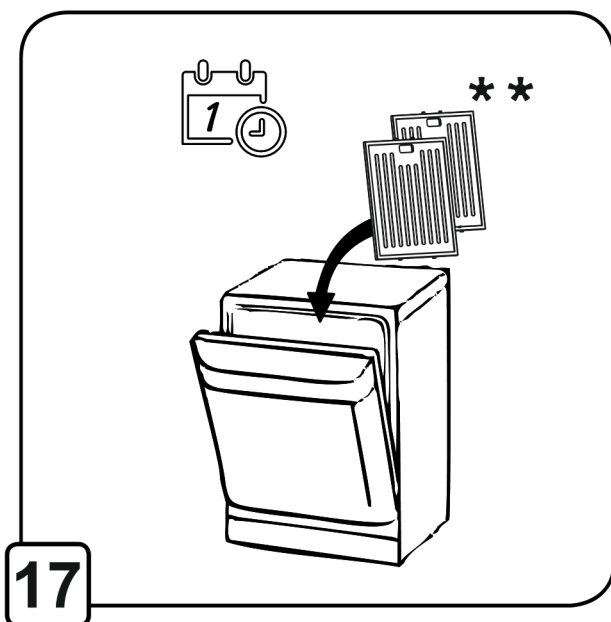
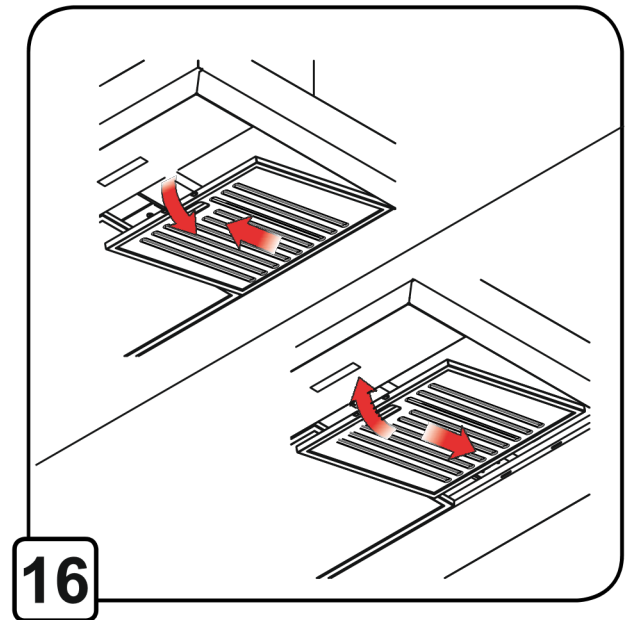
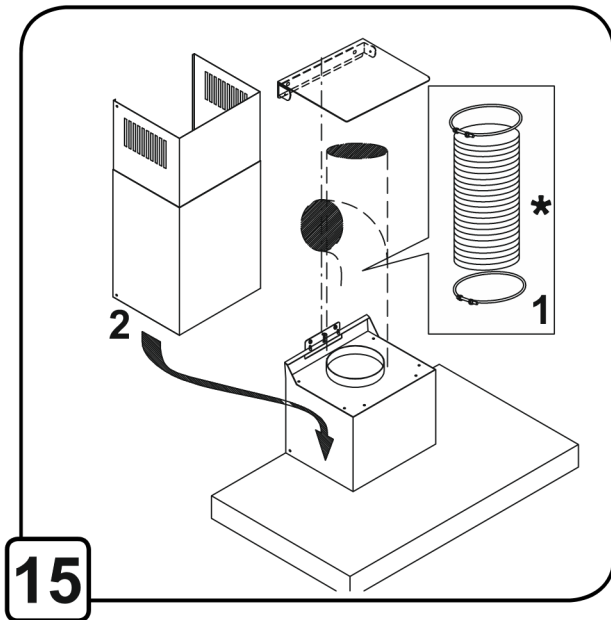
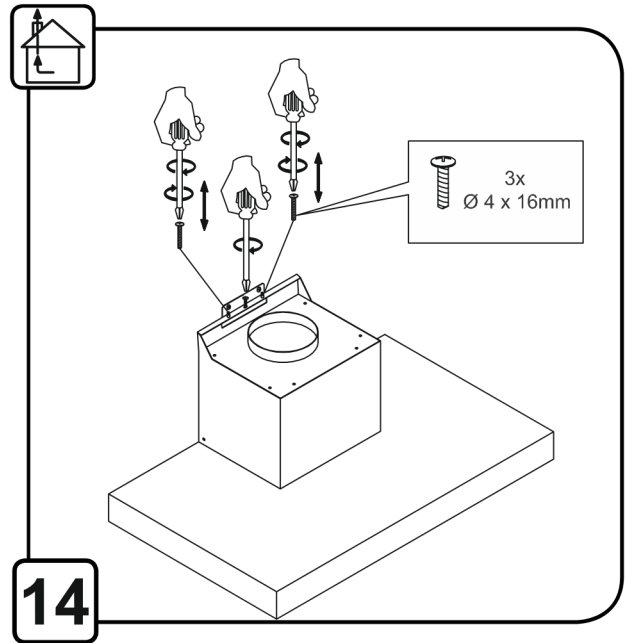
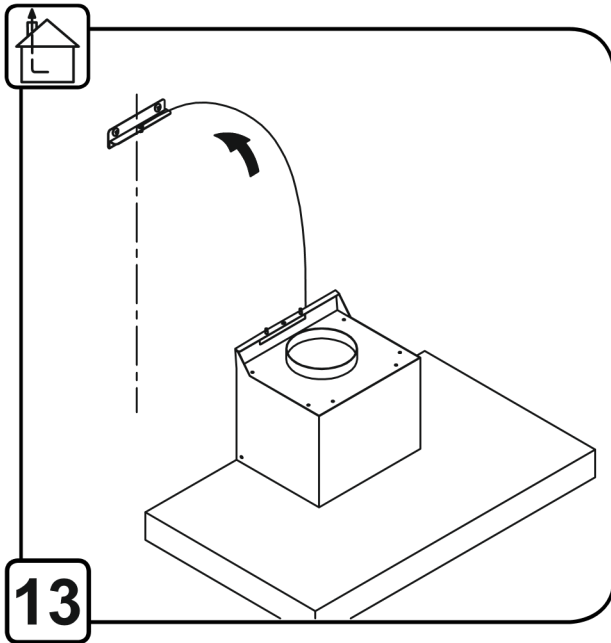

- Uwaga:** Elementy oznaczone symbolem „(*)” są zawarte tylko w wybranych modelach,
* w przeciwnym razie należy je zakupić osobno
- * **Achtung:** Die mit dem Symbol „(*)” gekennzeichnete Artikel sind nur in ausgewählten Modellen enthalten, andernfalls müssen sie separat erworben werden.
- * **Note:** Elements marked with the symbol „(*)” are only included in selected models, in other cases, they should be purchased separately.
- * **Poznámka:** Symbolem jsou označeny „(*)” díly/příslušenství, které nejsou standardní součástí dodávky a (v případě potřeby) je nutné jejich dokoupení.
- * **Poznámka:** Symbolom „(*)” sú označené diely/príslušenstvo, ktoré nie sú štandardnou súčasťou balenia a (v prípade potreby) je nutné ich dokúpiť.
- * **Huomio:** Symbolilla " (*) " merkityt osat sisältyvät vain valittuihin malleihin, muissa tapauksissa ne tulee ostaa erikseen.
- * **Observera:** Element märkta med symbolen "(*)" ingår endast i utvalda modeller, i andra fall bör de köpas separat.
- * פריטים המסומנים בסמל "(*)" כלולים רק בחלק מהדגמים. במקרים אחרים, יש לרכוש אותם בנפרד.
- * **Märkus:** Sümboliga „(*)” tähistatud elemendid sisalduvad ainult valitud mudelites, muudel juhtudel tuleb need osta eraldi.
- ** Pamiętaj o regularnym czyszczeniu filtrów przeciw tłuszczowym.
- ** Denken Sie daran, Ihre Fettfilter regelmäßig zu reinigen.
- ** Remember to clean your grease filters regularly.
- ** Nezapomeňte pravidelně čistit filtry plastického maziva.
- ** Nezapomeňte pravidelně čistit tukové filtry.
- ** Muista puhdistaa rasvasuodattimesi säännöllisesti.
- ** Kom ihåg att regelbundet rengöra dina fettfilter.
- ** הקפידו לנקות בזמן את מסנני השומן.
- ** Ne felejtse el rendszeresen tisztítani a zsírszűrőket.

Szanowni Państwo

Staliście się Państwo użytkownikami najnowszej generacji okapu kuchennego. Okap ten został zaprojektowany i wykonany specjalnie z myślą o spełnieniu Państwa oczekiwań i z pewnością będzie stanowić część nowoczesnie wyposażonej kuchni. Zastosowane w nim innowacyjne rozwiązania konstrukcyjne i użycie nowoczesnej technologii produkcji, zapewniają mu wysoką funkcjonalność i estetykę.

Przed przystąpieniem do montażu okapu prosimy o dokładne zapoznanie się z treścią niniejszej instrukcji. Dzięki temu unikną Państwo błędnej instalacji i obsługi okapu.

Życzymy satysfakcji i zadowolenia z wyboru okapu naszej firmy.

Przy przeprowadzaniu instalacji urządzenia należy postępować według wskazówek podanych w niniejszej instrukcji. Producent nie ponosi odpowiedzialności za uszkodzenia wynikłe na skutek instalacji niezgodnej z zawartymi w niej informacjami. Okap został zaprojektowany wyłącznie do użytku domowego. **Okap może różnić się pod względem wyglądu od okapu przedstawionego na rysunkach zawartych w instrukcji, ale zalecenia dotyczące obsługi, konserwacji i montażu pozostają niezmienione.**

! Należy zachować instrukcję obsługi, aby móc z niej skorzystać w każdej chwili.

W przypadku sprzedaży urządzenia lub przeprowadzki, należy upewnić się, że dołączono do niego instrukcję obsługi.

! Uważnie zapoznać się z treścią instrukcji obsługi, która dostarcza dokładne informacje dotyczące instalacji, użytkowania i pielęgnacji urządzenia.

! Nie dokonywać zmian elektrycznych czy mechanicznych w urządzeniu lub na przewodach odprowadzających.

Uwaga: Elementy oznaczone symbolem “(*)” wchodzą wyłącznie w skład wybranych modeli, w pozostałych przypadkach powinny być zakupione osobno.



Ostrzeżenia

Uwaga! Nie podłączać urządzenia do sieci elektrycznej przed ukończeniem montażu. Przed wykonaniem jakiegokolwiek czynności czyszczenia lub konserwacji należy odłączyć okap od zasilania, wyjmując wtyczkę z gniazdka lub wyłączając główny wyłącznik zasilania.

Wszelkie czynności montażowe i konserwacyjne wykonywać w rękawicach ochronnych.

Niniejsze urządzenie nie jest przeznaczone do użytku przez osoby (w tym dzieci) o ograniczonych zdolnościach fizycznych, sensorycznych czy umysłowych, a także nieposiadające wiedzy lub doświadczenia w użytkowaniu tego typu urządzeń, chyba, że będą one nadzorowane lub zostaną poinstruowane na temat korzystania z tego urządzenia przez osobę odpowiedzialną za ich bezpieczeństwo.

Nie należy nigdy używać okapu bez prawidłowo zamontowanych filtrów!

Okap nie powinien być NIGDY używany jako płaszczyzna oparcia chyba, że taka możliwość została wyraźnie wskazana. Pomieszczenie, w którym okap jest używany łącznie z innymi

urządzeniami spalającymi gaz lub inne paliwo powinno posiadać odpowiednią wentylację. Zasysane powietrze nie powinno być odprowadzane do kanału wykorzystywanego do odprowadzania spalin wytwarzanych przez urządzenia gazowe lub na inne paliwo. Surowo zabrania się przygotowywania pod okapem potraw z użyciem otwartego ognia (flambrowanie). Użycie otwartego ognia jest groźne dla filtrów i stwarza ryzyko pożaru, a zatem nie wolno tego robić pod żadnym pozorem. Podczas smażenia należy zachować ostrożność, aby nie dopuścić do przegrzania oleju i w konsekwencji samozapaleniu. Dostępne części mogą ulec znacznemu nagraniu, jeżeli będą używane razem z urządzeniami przeznaczonymi do gotowania. W zakresie koniecznych do zastosowania środków technicznych i bezpieczeństwa dotyczących odprowadzania spalin należy ściśle przestrzegać przepisów wydanych przez kompetentne władze lokalne.

Okap powinien być często czyszczony zarówno na zewnątrz, jak i od wewnątrz (**PRZYNAJMNIEJ RAZ W MIESIĄCU**), z zachowaniem wskazówek dotyczących konserwacji podanych w niniejszej instrukcji. Nieprzestrzeganie zasad dotyczących czyszczenia okapu oraz wymiany i czyszczenia filtrów powoduje powstanie zagrożenia pożarem.

Celem uniknięcia porażenia prądem nie należy używać lub pozostawiać okapu bez prawidłowo zamontowanych żarówek. Producent nie ponosi żadnej odpowiedzialności za ewentualne szkody lub pożary spowodowane przez urządzenie, a wynikające z nieprzestrzegania zaleceń podanych w niniejszej instrukcji.

Niniejsze urządzenie posiada oznaczenia zgodnie z Dyrektywą Unijną 2012/19/UE w sprawie zużytego sprzętu elektrycznego i elektronicznego (WEEE).

Zapewniając prawidłowe złomowanie urządzenia, przyczynią się Państwo do ograniczenia ryzyka wystąpienia negatywnego wpływu produktu na środowisko i zdrowie ludzi, które mogłoby zaistnieć w przypadku niewłaściwej utylizacji urządzenia.



Symbol  na urządzeniu lub opakowaniu oznacza, że tego produktu nie można traktować, jak innych odpadów komunalnych. Należy oddać go do właściwego punktu zbiórki i recyklingu sprzętów elektrycznych i elektronicznych.

Właściwa utylizacja i złomowanie pomagają w eliminacji niekorzystnego wpływu złomowanych urządzeń na środowisko oraz zdrowie. Aby uzyskać szczegółowe dane dotyczące możliwości recyklingu niniejszego urządzenia, należy skontaktować się z lokalnym urzędem miasta, służbami oczyszczania miasta lub sklepem, w którym produkt został zakupiony.

Obsługa

Urządzenie można używać jako wyciąg (odprowadzanie oparów na zewnątrz), bądź jako pochłaniacz (opary są filtrowane i odprowadzane z powrotem do pomieszczenia). Modele okapów, które nie posiadają wentylatora wyciągowego, funkcjonują wyłącznie jako wyciąg i muszą być połączone z urządzeniem wyciągowym (nie zawartym w wyposażeniu).

Wskazówki dotyczące podłączenia są dostarczane razem z zewnętrznym urządzeniem wyciągowym.

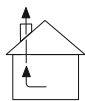

Okap pracujący jako wyciąg

Opary są usuwane na zewnątrz kanałem wentylacyjnym odprowadzającym zamocowanym do kołnierza łączeniowego. Wymiar kanału odprowadzającego musi być taki jak wymiar kołnierza

Uwaga! Kanał odprowadzający nie jest dostarczany w całości z urządzeniem i należy go zakupić.

W części poziomej, kanał musi mieć lekkie nachylenie do góry (około 10°) żeby ułatwić przepływ powietrza na zewnątrz. Jeśli okap jest zaopatrzony w filtry węglowe, to muszą one zostać zdjęte.

Użycie przewodów o mniejszym przekroju powoduje zmniejszenie zdolności zasysania oraz drastyczne zwiększenie hałaśliwości okapu.

Producent nie ponosi odpowiedzialności za moc ssania ani poziom dźwięku zainstalowanego produktu.

- ! Używać jak najkrótszego przewodu.
- ! Użyj rury z jak najmniejszą liczbą zagięć (maksymalny kąt gięcia: 90°).
- ! Unikać radykalnych zmian przekroju przewodu.
- ! Używać przewodu o jak najgładszej powierzchni wewnętrznej.
- ! Materiał przewodu musi być zgodny z obowiązującymi normami.



Okap pracujący jako pochłaniacz

Aby używać okapu w tej wersji należy zainstalować filtr węglowy. Można go kupić u sprzedawcy. Aby go zamontować, należy uchylić szybę i wyjąć filtr. Zasysane powietrze jest oczyszczane z tłuszczu i zapachów zanim zostanie zwrócone do pomieszczenia przez kratki w górnej osłonie komina.

Instalacja okapu

Minimalna odległość między powierzchnią, na której znajdują się naczynia na urządzeniu grzejnym a najniższą częścią okapu kuchennego powinna wynosić nie mniej niż 45 cm w przypadku kuchenek elektrycznych i nie mniej niż 65 cm w przypadku kuchenek gazowych lub typu mieszanego. Jeżeli w instrukcji zainstalowania kuchni gazowej podana jest większa odległość, należy dostosować się do takich wskazań.



Połączenie elektryczne

Napięcie sieciowe musi odpowiadać napięciu wskazanemu na tabliczce umieszczonej w wewnętrznej części okapu. Jeśli okap jest wyposażony we wtyczkę, należy ją podłączyć do gniazdka zgodnego z obowiązującymi normami i umieszczonego w łatwo dostępnym miejscu, również po zakończonej instalacji.

Jeśli okap nie jest wyposażony we wtyczkę (bezpośrednie podłączenie do sieci) lub wtyczka nie znajduje się w łatwo dostępnym miejscu, również po zakończonej instalacji, należy zastosować znormalizowany wyłącznik dwubiegunowy, który umożliwi całkowite odcięcie od sieci elektrycznej w warunkach nad prądowych kategorii III, zgodnie z zasadami instalacji.

Uwaga! Przed ponownym podłączeniem obwodu okapu do zasilania i sprawdzeniem poprawności jego działania należy się zawsze upewnić, czy przewód zasilający jest prawidłowo zamontowany. Okap jest wyposażony w specjalny przewód zasilający.

Jeśli kabel jest uszkodzony, należy go wymienić.

Konserwacja

Uwaga! Przed wykonaniem jakiegokolwiek czynności czyszczenia lub konserwacji należy odłączyć okap od zasilania, wyjmując wtyczkę z gniazdka lub wyłączając główne zasilanie.

Czyszczenie okapu

Okap należy często czyścić wewnątrz, jak i na zewnątrz (przynajmniej z tą samą częstotliwością, z którą wykonuje się czyszczenie filtrów tłuszczowych) przy użyciu szmatki nawilżonej łagodnymi środkami. Nie należy używać środków ściernych.

NIE STOSOWAĆ ALKOHOLU!

Uwaga: Nieprzestrzeganie przepisów dotyczących czyszczenia urządzenia i wymiany filtrów powoduje powstanie zagrożenia pożarem. Zaleca się zatem stosowanie się do podanych wskazówek. Producent nie ponosi żadnej odpowiedzialności za ewentualne uszkodzenia silnika lub pożary wynikające z nieprzestrzegania zasad konserwacji oraz wzmiankowanych wyżej instrukcji.

Filtr przeciwtłuszczowy

Zatrzymuje cząstki tłuszczu pochodzące z gotowania.

Musi być czyszczony co najmniej raz w miesiącu (lub gdy wskaźnik zanieczyszczenia filtrów – jeżeli Twój model okapu posiada wskaźnik – informuje o konieczności jego wymiany), za pomocą nieagresywnego środka czyszczącego, ręcznie lub w zmywarce w niskiej temperaturze i krótkim cyklu mycia. Podczas mycia w zmywarce metalowy filtr tłuszczowy może się odbarwić, ale nie zmieniają się jego charakterystyczne cechy filtrujące.

Aby wyjąć filtr tłuszczowy, należy pociągnąć za klamkę sprężynową.

Filtr long-life

Filtr należy regularnie czyścić. Procedurę tę zaleca się co dwa miesiące.

Polega ona na myciu filtra w gorącej wodzie z detergentem lub w zmywarce (pełny program 65 C).

Po umyciu NIE WYCISKAJ wody z filtra - może to skutkować jego uszkodzeniem. Aby wysuszyć i aktywować ponownie filtr włóż go do piekarnika nastawionego na 70 C czas 15-20 minut.

Filtr należy wymienić raz na 2 lata lub gdy widoczne są uszkodzenia mechaniczne.

Long-life-Filter (*) (można kupić u dealera).

Zastosowanie takiego filtra zależy od modelu.

Oświetlenie

Jeśli światła nie działają, należy najpierw sprawdzić, czy światła zostały prawidłowo zainstalowane (złącza). Jeśli po tym sprawdzeniu oświetlenie nadal nie działa, skontaktuj się z centrum serwisowym.

Działanie - kontrola gestem - opis funkcji pilota radiowego

Innowacyjny system sterowania gestem - umożliwia w pełni bezdotykowe sterowanie urządzeniem wyłącznie za pomocą ruchu dłoni. Okap jest niezwykle intuicyjny i działa kompatybilnie z naturalnym ruchem dłoni. Wystarczy 3 gesty, aby Twój okap w pełni spełniał swoją funkcję.

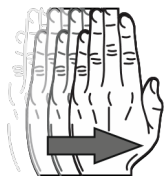

Aby włączyć okap, należy przeciągnąć poziomo dłoń od strony lewej do prawej około 3-5 cm poniżej czujnika. Powtórz by zwiększyć bieg (2).

Włącz/Wyłącz:

Aby wyłączyć okap lub zmienić tryb prędkości na niższy, należy przeciągnąć dłoń od strony prawej do lewej (1).

Boost:



Bieg 4 pełni funkcję Boost, co oznacza, że po 5 min. działania okap automatycznie powróci do 3 biegu.

LED On/Off:

Aby włączyć lub wyłączyć oświetlenie, należy przytrzymać dłoń przez około 2 sekundy lub nacisnąć na pilocie klawisz (3).

Regulacja natężenia światła:

Natężenie można także regulować wciskając klawisze (4) oraz (5).

Timer:

Aby użyć tej funkcji, należy wybrać bieg (klawisze 1 i 2), a następnie nacisnąć klawisz Timer (6). Czas odliczania to 10 minut.

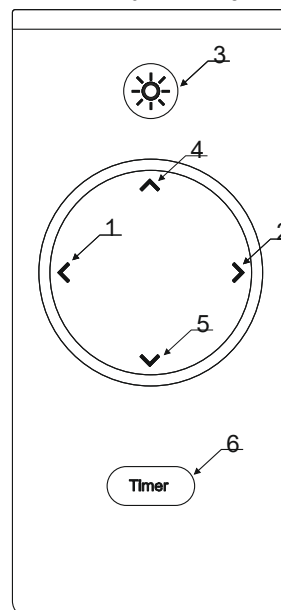

Obsługa pilota radiowego:

Aby włączyć tryb parowania, przytrzymaj klawisze [1] i [2] przez 1 sekundę, gdy silnik jest wyłączony. Po tym czasie oba klawisze zaczną mrugać. Tryb parowania trwa przez 60 sekund lub do momentu sparowania. W tym czasie wystarczy nacisnąć dowolny klawisz na pilocie. Sparowanie zostanie potwierdzone przez świecenie klawiszy [1] i [2] przez 3 sekundy. Dodatkowo, naciśnięcie klawisza spowoduje odpowiednią reakcję przypisaną do tego klawisza.

Sterowanie - panel sterowania

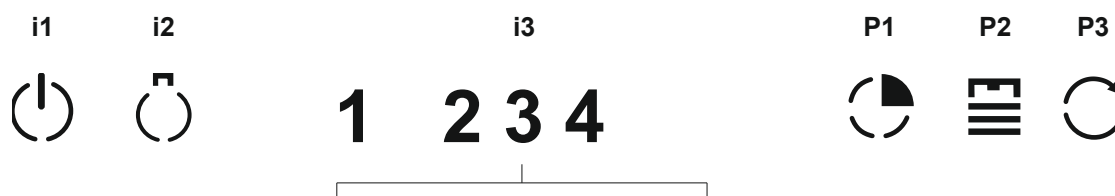

Kontrolki

informacyjne (ikony):

i1 „ON / OFF” okapu

Uwaga: Po około minucie nie używania okapu (zasysanie i oświetlenie) podświetlenie tej ikony wraca automatycznie do pozycji OFF

i2 „ON / OFF” oświetlenia

Oświetlenie działa niezależnie od stanu „ON / OFF” okapu.

i3 **Aktualnie wybrana prędkość (moc) zasysania:**

1: bieg (moc zasysania) 1

2: bieg (moc zasysania) 2

3: bieg (moc zasysania) 3

4: bieg, prędkość zasysania intensywnego „**BOOST**”

Po 5 minutach działania funkcji „BOOST” okap powraca do mocy zasysania 3.

Przyciski funkcyjne:

Aby uruchomić dodatkowe funkcje okapu wystarczy lekko dotknąć i przytrzymać przycisk.

P1 Timer - Opóźnienie wyłączenia okapu

Po upływie około 30 minut okap wyłączy się automatycznie, na wcześniej wybranej prędkości (biegu).

P2 Wskaźnik i reset nasycenia filtrów

Przycisk automatycznie zaświeci się światłem stałym kiedy należy dokonać konserwacji filtra przeciwtłuszczowego.

Przycisk zaświeci się automatycznie światłem migoczącym kiedy należy dokonać konserwacji filtra węglowego*.

Po wykonaniu konserwacji, przy wyłączonym okapie i aktywnym przycisku, nacisnąć przycisk przez dłużej niż 3 sek. aby zresetować wskaźnik nasycenia filtrów, powtórzyć czynność jeśli to konieczne (np. jeśli nasyczone są oba rodzaje filtrów).

P3 Włącz / Wyłącz „Przewietrzanie”

Co 50 minut nieaktywności włącza się bieg (moc zasysania) 1, na czas 10 minut.

*Aktywacja wskaźnika nasycenia filtra węglowego:

Wskaźnik nasycenia filtra węglowego jest fabrycznie wyłączony, ponieważ okap domyślnie skonfigurowano do pracy jako wyciąg. Aby aktywować funkcję wskaźnika nasycenia filtra węglowego (do pracy okapu jako pochłaniacz), należy wykonać poniższe czynności: Przy uruchomionym okapie, wcisnąć jednocześnie przyciski **P1** i **P2** przez dłużej niż 3 sek., przycisk **P2** zaświeci się światłem stałym przez około 5 sek. aby potwierdzić aktywację funkcji.

Aby wyłączyć funkcję wskaźnika również wciskamy jednocześnie przyciski **P1** i **P2** przez ok. 3 sek, przycisk **P2** będzie migotał ok. 5 sek. aby potwierdzić dezaktywację funkcji.

Sehr geehrte Damen und Herren

Sie sind Nutzer einer Abzugshaube der neuesten Generation geworden. Diese Abzugshaube wurde speziell entwickelt und hergestellt, um Ihre Erwartungen zu erfüllen und wird sicherlich Teil Ihrer modernen Küche sein. Die darin verwendeten innovativen Designlösungen und der Einsatz von modernen Produktionstechnologien gewährleisten hohe Funktionalität und Ästhetik.

Vor der Installation der Abzugshaube lesen Sie bitte diese Anleitung sorgfältig durch. Dadurch vermeiden Sie falsche Installation und Bedienung der Abzugshaube.

Wir wünschen Ihnen Freude und Spaß mit unserer Firmenhaube.

Befolgen Sie bei der Installation des Geräts die Anweisungen aus diesem Handbuch. Der Hersteller haftet nicht für Schäden, welche aus einer Installation resultieren, die nicht den darin enthaltenen Anweisungen entspricht. Die Abzugshaube wurde ausschließlich für den Hausgebrauch entworfen. **Die Abzugshaube kann sich von den Abbildungen in diesem Handbuch unterscheiden, aber die Bedienungs-, Wartungs- und Installationsanweisungen bleiben unverändert.**

! Bitte bewahren Sie dieses Handbuch zum späteren Nachschlagen auf. Wenn das Gerät verkauft oder bewegt wird, stellen Sie sicher, dass die Bedienungsanleitung beigelegt wird. ! Lesen Sie den Inhalt der Bedienungsanleitung sorgfältig durch, welche detaillierte Informationen zur Installation, Nutzung und Pflege des Geräts enthält.

! Nehmen Sie keine elektrischen oder mechanischen Veränderungen am Gerät oder an den Ableitungen vor.

Achtung: Die mit dem Symbol „(*)“ gekennzeichnete Artikel sind nur in ausgewählten Modellen enthalten, andernfalls müssen sie separat erworben werden.



Warnung

Achtung! Schließen Sie das Gerät nicht an das Stromnetz an, bevor die Montage abgeschlossen ist. Vor der Durchführung von Reinigungs- oder Wartungsarbeiten trennen Sie die Abzugshaube von der Stromversorgung, indem Sie den Stecker aus der Steckdose ziehen oder den Hauptschalter ausschalten. Führen Sie sämtliche Montage- und Wartungstätigkeiten mit Schutzhandschuhen durch. Dieses Gerät ist nicht für die Verwendung durch Personen (einschließlich Kinder) mit eingeschränkten körperlichen, sensorischen oder geistigen Fähigkeiten oder ohne Wissen oder Erfahrung in der Verwendung dieser Art von Geräten bestimmt, es sei denn, sie werden durch ein für ihre Sicherheit verantwortliche Person beaufsichtigt oder eingewiesen. Verwenden Sie die Abzugshaube niemals ohne ordnungsgemäß installierte Filter! Die Abzugshaube sollte NIEMALS als Stützebene verwendet werden, es sei denn, dies wurde eindeutig angegeben. Der Raum, in welchem die Abzugshaube zusammen mit anderen Geräten verwendet wird, die Gas oder andere Brennstoffe verbrennen, sollte ausreichend belüftet sein. Angesaugte Luft sollte nicht in einen Kanal geleitet werden, welcher für die Ableitung von Abgasen verwendet wird, die von Gasgeräten oder sonstigen Brennstoffen erzeugt werden. Das Zubereiten

von Speisen unter der Abzugshaube unter Verwendung von offenem Feuer (Flambieren) ist strengstens verboten.

Die Verwendung offener Flamme ist gefährlich für die Filter und führt zu Brandgefahr, daher darf dies unter keinen Umständen erfolgen. Seien Sie beim Braten vorsichtig, um eine Überhitzung des Öls und damit eine Selbstentzündung zu vermeiden. Zugängliche Teile können sehr heiß werden, wenn sie mit Kochgeräten verwendet werden.

Hinsichtlich der für die Ableitung von Rauchgasen erforderlichen technischen und sicherheitstechnischen Maßnahmen sind die Vorschriften der zuständigen örtlichen Behörden strikt einzuhalten.

Die Abzugshaube sollte sowohl innen als auch außen (MINDESTENS EINMAL IM MONAT)

regelmäßig gereinigt werden, wobei die Wartungsanweisungen in diesem Handbuch zu befolgen sind. Die Nichtbeachtung der Regeln für die Reinigung der Abzugshaube und den Austausch und die Reinigung der Filter kann zu Brandgefahr führen.

Um einen Stromschlag zu vermeiden, verwenden oder lassen Sie die Abzugshaube nicht ohne ordnungsgemäß installierte Lampen. Der Hersteller haftet nicht für Schäden oder Brände, welche durch das Gerät verursacht werden, wenn die Anweisungen aus diesem Handbuch nicht befolgt werden. Dieses Gerät ist gemäß der europäischen Richtlinie 2012/19/UE über Elektro- und Elektronik-Altgeräte (WEEE) gekennzeichnet.

Durch die Sicherung ordnungsgemäßer Entsorgung des Geräts tragen Sie dazu bei, das Risiko negativer Auswirkungen des Produkts auf die Umwelt und die menschliche Gesundheit zu verringern, welche durch eine unsachgemäße Entsorgung des Geräts verursacht werden könnten.



Das Symbol  auf dem Gerät oder der Verpackung bedeutet, dass dieses Produkt nicht als sonstiger Kommunalabfall behandelt werden darf. Bringen Sie es daher zur geeigneten Sammelstelle für das Recycling von elektrischen und elektronischen Geräten. Die fachgerechte Entsorgung und Verschrottung hilft, die negativen Auswirkungen von Altgeräten auf Umwelt und Gesundheit zu beseitigen. Für Einzelheiten zur Recyclingfähigkeit dieses Produkts wenden Sie sich bitte an Ihre örtliche Stadtverwaltung, den städtischen Sanitärdienst oder das Geschäft, in welchem Sie das Produkt gekauft haben.

Bedienung

Das Gerät kann als Abzug (Abluft nach außen) oder als Umluft (Dämpfe werden gefiltert und wieder in den Raum abgeführt) eingesetzt werden. Die Haubenmodelle ohne Abluftventilator funktionieren nur als Ablufthaube und müssen an eine Abluftvorrichtung (nicht im Lieferumfang enthalten) angeschlossen werden.

Eine Anschlussanleitung wird dem externen Absaugungsgerät beigelegt. In Fällen, in welchen die Luft in der Küche besonders verschmutzt ist, verwenden Sie die Abzugshaube auf höchster Stufe. Es wird empfohlen, die Abzugshaube 5 Minuten vor dem Kochen von Speisen einzuschalten und nach Ende des Kochvorgangs ca. 15 Minuten eingeschaltet zu lassen.



Haube als Abzug

Die Dämpfe werden durch ein am Anschlussflansch angebrachtes Ableitungsrohr nach außen abgeführt. Der Durchmesser des Druckrohrs muss gleich dem Durchmesser des Anschlussflansches sein.

Achtung! Das Ablaufrohr ist nicht im Lieferumfang des Geräts enthalten und muss zusätzlich erworben werden. Im horizontalen Teil muss das Rohr eine leichte Aufwärtsneigung (ca. 10°) haben, um den Luftstrom nach außen zu vereinfachen. Wenn die Abzugshaube mit Kohlefiltern ausgestattet ist, müssen diese entfernt werden.

Verbinden Sie die Abzugshaube mit dem Lüftungskanal mit einem Abflussrohr mit einem Durchmesser, welcher der Größe des Haubenauslasses entspricht (Anschlussflansch).

Die Verwendung von Rohren mit kleinerem Querschnitt verringert die Saugleistung und erhöht die Geräuschentwicklung der Haube drastisch. Der Hersteller übernimmt daher keine Verantwortung für die Saugleistung oder den Geräuschpegel des installierten Produkts.

! Verwenden Sie ein möglichst kurzes Kabel.

! Vermeiden Sie drastische Änderungen des Leiterquerschnitts.

! Verwenden Sie einen Schlauch mit möglichst glatter Innenfläche.

! Das Material des Kabelkanals muss den geltenden Normen entsprechen. !

Verwenden Sie einen Schlauch mit möglichst wenigen Biegungen (maximaler Biegungswinkel: 90°).



Haube als Umluft

Um die Haube in dieser Version zu verwenden, muss ein Kohlefilter installiert werden.

Er kann beim Händler gekauft werden.

Die angesaugte Luft wird von Fett und Gerüchen gereinigt, bevor sie durch die Gitter an der Oberseite des Schornsteins in den Raum zurückgeführt wird.

Installation der Abzugshaube

Der Mindestabstand zwischen der Oberfläche des Kochgeschirrs auf dem Kochfeld und dem untersten Teil der Abzugshaube sollte bei Elektroherden nicht weniger als 45 cm und bei Gas- oder

Kombiherden nicht weniger als 65 cm betragen. Wird laut der Installationsanleitung des Gaskochers ein größerer Abstand vorgeschrieben, befolgen Sie bitte diese Anweisungen.



Elektrische Verbindung

Die Netzspannung muss der Spannung entsprechen, welche auf dem Schild im Inneren der Haube angegeben ist. Wenn die Abzugshaube mit einem Stecker ausgestattet ist, muss dieser

auch nach Abschluss der Installation an eine Steckdose angeschlossen werden, welche den geltenden Normen entspricht und sich an einer leicht zugänglichen Stelle befindet. Wenn die Abzugshaube nicht mit einem Stecker ausgestattet ist (direkter Anschluss an das Stromnetz) oder der Stecker nicht an einer leicht zugänglichen Stelle ist, muss auch nach der Installation ein genormter zweipoliger Schalter verwendet werden, der bei Überstrom der Kategorie III eine vollständige Trennung vom Netz in Übereinstimmung mit den Installationsregeln ermöglicht.

Achtung! Bevor Sie den Stromkreis der Abzugshaube wieder an die Stromversorgung anschließen und seinen Betrieb überprüfen, vergewissern Sie sich immer, dass das Netzkabel richtig angeschlossen ist. Die Abzugshaube ist mit einem speziellen Netzkabel ausgestattet. Wenn dieses Kabel beschädigt ist, muss es ausgetauscht werden.

Wartung

Achtung! Vor der Durchführung von Reinigungs- oder Wartungsarbeiten trennen Sie die Abzugshaube von der Stromversorgung, indem Sie den Stecker aus der Steckdose ziehen oder den Hauptschalter ausschalten.

Reinigung der Abzugshaube

Die Abzugshaube sollte häufig innen und außen (mindestens so oft wie die Fettfilter) mit einem mit milden Reinigungsmitteln angefeuchteten Tuch gereinigt werden. Verwenden Sie keine Scheuermittel.

VERWENDEN SIE KEIN ALKOHOL!

Achtung: Bei Nichtbeachtung der Anweisungen zur Reinigung des Geräts und zum Filteraustausch besteht Brandgefahr. Es wird daher empfohlen, die gegebenen Anweisungen zu befolgen. Der Hersteller übernimmt keine Verantwortung für Motorschäden oder Brände infolge von Nichtbeachtung der Wartungsvorschriften und obigen Anweisungen.

Fettfilter

Stoppt die Kochfettpartikel. Er muss mindestens einmal im Monat (oder wenn die Verschmutzungsanzeige des Filters Sie zum Austausch auffordert - falls Ihr Abzugshaubenmodell über eine Anzeige verfügt) mit einem nicht aggressiven Reinigungsmittel von Hand oder in einer Spülmaschine bei niedriger Temperatur und mit einem kurzen Waschgang gereinigt werden. Beim Waschen in der Spülmaschine kann sich der Metallfettfilter verfärben, es ändern sich jedoch seine Filtereigenschaften nicht. Um den Fettfilter zu entfernen, ziehen Sie am Federgriff.

Long-life-Filter

Der Filter soll regelmäßig gereinigt werden. Diese Prozedur wird alle zwei Monate empfohlen. Es besteht darin, den Filter in heißem Wasser mit Reinigungsmittel oder in einer Spülmaschine (65-C-Voll-Programm) zu waschen. Drücken Sie nach dem Waschen das Wasser NICHT aus dem



Filter - es könnte beschädigt werden. Um den Filter zu trocknen und wieder zu aktivieren, legen Sie ihn für 15-20 Minuten in ein Backset bei 70 C. Der Filter sollte alle 2 Jahre oder bei sichtbaren mechanischen Beschädigungen ausgetauscht werden.

Long-life-Filter (*) (Kann beim Händler erworben werden).

Der Einsatz eines solchen Filters ist modellabhängig.

Anschlüsse

Wenn die Beleuchtung nicht funktioniert, überprüfen Sie zunächst, ob die Beleuchtung richtig installiert wurde. Wenn die Beleuchtung nach dieser Prüfung immer noch nicht funktioniert, wenden Sie sich bitte an das Service-Center.

Gestensteuerung und Beschreibung der Fernbedienungsfunktionen

Innovatives Gestensteuerungssystem - ermöglicht eine vollständig berührungslose Steuerung des Geräts mit nur einer Handbewegung. Die Abzugshaube ist äußerst intuitiv und funktioniert entsprechend der natürlichen 3 Gesten genügen, damit Ihre Abzugshaube ihre Funktion erfüllt.

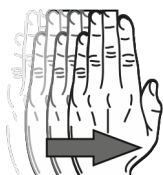

Um die Haube einzuschalten, ziehen Sie Ihre horizontale Sie Ihre Hand von links nach rechts etwa 3-5 cm unter dem Sensor.

Wiederholen Sie den Vorgang, um den Gang zu erhöhen (2).

Ein/Aus:

Um die Haube auszuschalten oder den Geschwindigkeitsmodus zu ändern niedrigeren Geschwindigkeitsmodus zu wechseln, ziehen Sie Ihre Hand von rechts nach links (1). nach links (1).



Boost:

Gang 4 hat eine Boost-Funktion, d.h. nach 5 Minuten Betrieb schaltet die Haube automatisch in den Gang 3 zurück.

LED ein/aus:

Um das Licht ein- oder auszuschalten, halten Sie die Hand für ca. 2 Sekunden oder drücken Sie die Taste (3) auf der Fernbedienung.

Einstellung der Lichtintensität:

Die Intensität kann auch durch Drücken der Tasten (4) und (5) eingestellt werden.



Zeitschaltuhr:

Um diese Funktion zu nutzen, wählen Sie einen Gang (Tasten 1 und 2), und drücken Sie dann die Timer-Taste (6). Die Countdownzeit beträgt 10 Minuten.

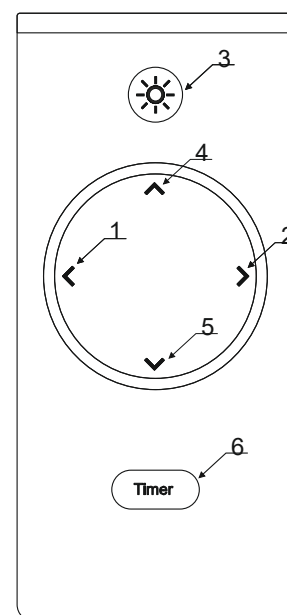

Bedienung der Funkfernbedienung:

Um den Pairing-Modus zu aktivieren, halten Sie die Tasten [1] und [2] bei ausgeschaltetem Motor 1 Sekunde lang gedrückt. Nach dieser Zeit beginnen beide Tasten zu blinken. Der Pairing-Modus dauert 60 Sekunden oder bis zur Kopplung. Drücken Sie während dieser Zeit einfach eine beliebige Taste auf der Fernbedienung. Das Pairing wird dadurch bestätigt, dass die Tasten [1] und [2] 3 Sekunden lang aufleuchten. Außerdem wird durch Drücken einer Taste die entsprechende Reaktion ausgelöst, die dieser Taste zugeordnet ist.

Steuerung - Bedienfeld



Informationssteuerelemente (Symbole):

i1 „EIN/AUS“ der Haube

Hinweis: Nach etwa einer Minute Nichtbenutzung der Haube (Absaugung und Beleuchtung) schaltet sich die

Hintergrundbeleuchtung ein

Dieses Symbol kehrt

automatisch in die AUS-Position zurück **i2 „EIN/AUS“-Beleuchtung**

Die Beleuchtung funktioniert unabhängig vom „AN/AUS“-Status

der Haube. **i3 Aktuell gewählte Sauggeschwindigkeit (Leistung):**

1: Gang (Saugleistung) 1

2: Gang (Saugleistung) 2

3: Gang (Saugleistung) 3

4: Gang, Intensivsauggeschwindigkeit „BOOST“

Nach 5 Minuten der „BOOST“-Funktion schaltet die

Haube wieder

auf Saugleistung 3.

Funktionstasten:

Um zusätzliche Funktionen der Haube zu aktivieren, genügt ein leichtes Berühren und Halten der Taste.

P1 Timer – Verzögerung beim Ausschalten der Haube

Nach ca. 30 Minuten schaltet sich die Dunstabzugshaube automatisch mit der zuvor gewählten Einstellung aus Geschwindigkeit (Gang).

P2 Filtersättigungsanzeige und Reset

Wenn eine Wartung erforderlich ist, leuchtet die Taste automatisch mit Dauerlicht

Fettfilter. Die Taste leuchtet automatisch mit einem blinkenden Licht auf, wenn eine Zubereitung erforderlich ist Wartung des Kohlefilters*. Drücken Sie nach der

Durchführung der Wartungsarbeiten bei ausgeschalteter Haube und aktiver Taste länger als 3 Sek.

drücken. Um die Filtersättigungsanzeige zurückzusetzen, wiederholen Sie den

Vorgang Bei Bedarf Maßnahmen ergreifen (z. B. wenn beide Filtertypen gesättigt sind).

P3 „Belüftung“ aktivieren/deaktivieren

Alle 50 Minuten Inaktivität wird für 10 Minuten Gang (Saugleistung) 1 eingelegt.

***Aktivierung der Kohlefilter-Sättigungsanzeige:**

Die Sättigungsanzeige des Kohlefilters ist werkseitig ausgeschaltet, da die Haube standardmäßig eingestellt ist als Extraktor konfiguriert. Zum Aktivieren der Filtersättigungsanzeigefunktion Carbon (damit die Haube als Absorber fungiert), führen Sie folgende Schritte aus:

Drücken Sie bei eingeschalteter Dunstabzugshaube gleichzeitig die Tasten **P1** und **P2** länger als 3 Sekunden.

Die **P2**-Taste leuchtet etwa 5 Sekunden lang konstant. um die Aktivierung der Funktion zu bestätigen.

Um die Anzeigefunktion auszuschalten, drücken Sie gleichzeitig die Tasten **P1** und **P2** für ca. 2 Sekunden.

Nach ca. 3 Sek. blinkt die **P2**-Taste ca. 5 Sek. um die Deaktivierung der Funktion zu bestätigen.

Dear Sirs

You have become users of the latest generation of cooker hoods. This hood was designed and manufactured specifically to meet your expectations and will certainly form part of a modern fitted kitchen. Its innovative design and use of modern production technology, ensure its high functionality and aesthetics.

Please read the following manual carefully before installing the hood. This avoids incorrect installation and operation of the hood.

We wish you satisfaction and happiness with your choice of the hood of our company.

When installing the device, follow the instructions given in this manual.

The manufacturer shall not be liable for damage resulting from installation not complying with the information contained in the manual. The hood was designed exclusively for domestic use. **The hood may vary in appearance from the hood shown in the drawings in this manual, but the recommendations for operation, maintenance and installation remain unchanged.**

! Keep the user manual so that you can refer to it at any time. In the case of selling the device or moving, ensure that the manual is included.

! Carefully read the contents of the operating manual, which provide precise information on installation, use and care of the device.

! Do not make any electrical or mechanical changes to the device or to the discharging pipes.

Note: Elements marked with the symbol „(*)” are only included in selected models, in other cases, they should be purchased separately.



Warning

Attention! Do not connect the device to the mains before installation is complete.

Before performing any cleaning or maintenance operations, disconnect the hood from the power by removing the plug from the socket or by switching off the main power switch.

Wear protective gloves for all installation and maintenance work.

This device is not intended for use by persons (including children) with limited physical, sensory or mental abilities, and lacking knowledge or experience in the use of such equipment, unless they are supervised or instructed in the use of this device by a responsible person for their safety.

Never use a hood without properly installed filters!

The hood should NEVER be used as a backrest plane unless this option has been clearly indicated. Room in which the hood is used together with other devices burning gas or other fuel should have adequate ventilation. The air drawn in should not be discharged into a duct used for the discharge of flue gases produced by gas devices or other fuels. It is strictly prohibited to prepare food using an open flame under the hood (flambéing).

The use of open flames is hazardous to the filters and poses a risk of fire, so this must not be done under any circumstances. Care should be taken during frying to avoid overheating of the oil and subsequent self-ignition. Accessible parts can become very hot if used together with appliances designed for cooking. As far as the necessary technical and security measures regarding the regulations issued by the competent local authorities must be strictly observed.

The hood should be cleaned frequently, both inside and out (**AT LEAST ONCE A MONTH**), observing the maintenance instructions given in this manual).

Failure to comply with the rules for cleaning the hood and replacing and cleaning the filters causes a fire hazard.

To avoid electric shock, do not use or leave the hood without properly installed bulbs. The manufacturer shall not be held liable for any damages or fires caused by the device and resulting from non-compliance with the instructions given in this manual.

This device is marked in accordance with EU Directive 2012/19/EU on waste electrical and electronic equipment (WEEE).

By ensuring that your device is disposed of correctly, you will contribute to reducing the risk of the product having a negative impact on the environment and human health, which could occur if the device is disposed of incorrectly.



The symbol  on the device or packaging indicates that this product cannot be treated as other municipal waste. Return it to the appropriate collection and recycling centre for electrical and electronic equipment. Proper disposal and scrapping help to eliminate the adverse effects of scrapped equipment on the environment and health. For details of how this appliance can be recycled, please contact your local town hall, town cleaning service or the shop where you purchased the product.

Operation

The device can be used as an extractor (vapour extraction to the outside) or an absorber (vapours are filtered and discharged back into the room). Hood models that do not have an extractor fan, function only as an extractor and must be connected to the extraction device (not included).

Connection instructions are supplied with the external extractor unit.

When the air in the kitchen area is particularly polluted, use the hood set at the highest speed. It is recommended that the hood is put into operation 5 minutes before cooking any food and leaving it on for about 15 minutes after the end of cooking.

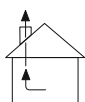

Hood operating as an extractor

Vapours are discharged to the outside through a discharge pipe attached to the connecting flange. The diameter of the discharge pipe must be equal to the diameter of the connecting flange.

Attention! The discharge pipe is not supplied with the unit and must be purchased.

In the horizontal part, the pipe must have a slight upward inclination (about 10°) so as to facilitate the flow of air to the outside. If the hood is fitted with carbon filters, these must be removed.

Connect the hood to the ventilation duct with a discharge pipe of a diameter corresponding to the size of the hood outlet (connecting flange).

The use of smaller cross-section hoses results in a reduction in suction capacity and a drastic increase in the noise level of the hood. The manufacturer therefore takes no responsibility for the suction power or sound level of the installed product.

! Use the shortest possible pipe.

! Use a pipe with as few bends as possible (maximum bend angle: 90°).

! Avoid radical changes to the cross-section of the pipe.

! Use a pipe with the smoothest possible inner surface.

! The pipe material must comply with the applicable standards.



Hood operating as an absorber

A charcoal filter must be installed to use the hood in this version. It can be purchased from the seller. The air drawn in is cleaned of grease and odours before it is returned into the room through the grilles in the upper chimney cover.

Hood installation

Minimum distance between the surface on which vessels are placed on the heating device and the lowest part of the cooker hood shall be not less than 45 cm in the case of electric cookers and not less than 65 cm for gas or mixed type cookers. If a greater distance is specified in the instructions for installing the gas cooker, adjust to such indications.



Electrical connection

The mains voltage must correspond to the voltage indicated on the plate on the internal part of the hood. If the hood is equipped with a plug, it must be plugged into a compliant outlet in accordance with applicable standards and placed in an easily accessible place, even after the completion of the installation. If the hood is not equipped with a plug (direct connection to the mains) or the plug is not located in an easily accessible place, even after installation has been completed, use a standardised two-pole switch to allow complete isolation from the mains supply under category III overcurrent conditions, in accordance with the installation rules.

Attention! Before reconnecting the hood circuit to the power supply and checking for correctness of its operation, you should always make sure that the power cord is correctly installed.

The hood is equipped with a special power cable.

If this cable is damaged, it must be replaced.

Maintenance

Attention! Before performing any cleaning or maintenance operations, disconnect the hood from the power supply by removing the plug from the socket or turning off the main power supply.

Cleaning the hood

The hood should be cleaned frequently inside as well as outside (at least with the same frequency, with which the grease filters are cleaned) using a cloth moistened with mild agents. Abrasives should not be used.

DO NOT USE ALCOHOL!

Note: Failure to comply with the regulations for cleaning the device and changing filters causes a fire hazard. It is therefore advisable to follow the advice given. The manufacturer assumes no responsibility for possible engine damage or fires resulting from noncompliance with the maintenance rules and the aforementioned instructions.

Grease filter

Retains fat particles from cooking. It must be cleaned at least once a month (or when the filter contamination indicator – if Your model of hood has an indicator - it tells you when it needs to be replaced), by means of a nonaggressive cleaning agent, either manually or in the dishwasher at low temperature and on a short washing cycle. When washing in the dishwasher, the metal grease filter may discolour, but it will not change its characteristic filtering features. To remove the grease filter, pull the spring-loaded handle.

Long-life filter

The filter should be cleaned regularly. This procedure is recommended every two months.

It involves washing the filter in hot water with detergent or in the dishwasher (full programme 65 C).

After washing, DO NOT squeeze water out of the filter - this may result in damage to the filter.

To dry and reactivate the filter, place it in the oven set at 70 C for 15-20 minutes.

The filter should be replaced once every 2 years or when mechanical damage is visible.

Long-life-Filter (*) (can be purchased from your dealer).

The use of such a filter depends on the model.

Lighting

If the lights do not work, first check that the lights have been properly installed. If the lighting still does not work after this check, please contact the service center.

Gestures and description of remote control functions

Innovative gesture control system - allows full touchless control of the device with just a hand movement. The cooker hood is extremely intuitive and works according to the 3 gestures, so that your extractor hood fulfills its function.

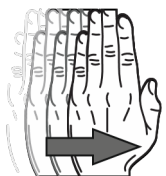

To turn on the cooker hood, drag horizontally your hand from left to right about 3-5 cm below the sensor. Repeat to increase the gear (2).

On/Off:

To turn off the cooker hood or change the speed mode to a lower speed mode, drag your hand from right to the left (1).

Boost:

Gear 4 has a Boost function, which means that after 5 minutes of operation, the hood will automatically return to gear 3.

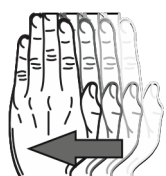

LED On/Off:

To turn the light on or off, hold your hand for about 2 seconds or press the key (3) on the remote control.

Light intensity adjustment:

The intensity can also be adjusted by pressing keys (4) and (5).

Timer:

To use this function, select a gear (keys 1 and 2), and then press the Timer key (6). The countdown time is 10 minutes.

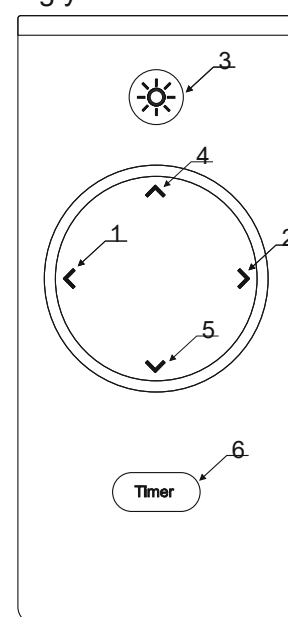

Radio remote control operation:

To activate the pairing mode, hold down the [1] and [2] keys for 1 second while the engine is switched off. After this time, both keys will start blinking. Pairing mode lasts for 60 seconds or until paired. During this time, simply press any key on the remote control. Pairing will be confirmed by the [1] and [2] keys lighting up for 3 seconds. In addition, pressing a key will trigger the corresponding response assigned to that key.

Control panel



Information controls (icons):

i1 "ON/OFF" of the hood

the backlight

position **i2 "ON/OFF" lighting**

The lighting works regardless of the "ON / OFF" status of the hood. **i3 Currently selected suction speed (power):**

1: gear

(suction power) 1

2: gear (suction power) 2

3: gear (suction power) 3

4: gear, intensive suction speed **"BOOST"**

After 5 minutes of the "BOOST" function, the hood returns to suction power 3.

Function buttons:

To activate additional functions of the hood, just lightly touch and hold the button.

P1 Timer - Delay in turning off the hood

After approximately 30 minutes, the hood will turn off automatically at the previously selected setting speed (gear).

P2 Filter saturation indicator and reset

The button will automatically illuminate with a steady light when maintenance is required grease filter.

The button will automatically light up with a flashing light when it needs to be made carbon filter maintenance*.

After performing maintenance, with the hood turned off and the button active, press button for longer than 3 sec. to reset the filter saturation indicator, repeat action if necessary (e.g. if both types of filters are saturated).

P3 Enable/Disable "Air Ventilation"

Every 50 minutes of inactivity, speed (suction power) 1 is engaged for 10 minutes.

***Activation of the carbon filter saturation indicator:**

The carbon filter saturation indicator is turned off at the factory, as the hood is set by default configured to work as an extractor. To activate the filter saturation indicator function carbon (for the hood to function as an absorber), perform the following steps:

With the hood turned on, press the **P1** and **P2** buttons simultaneously for longer than 3 seconds, the **P2** button will glow steadily for approximately 5 seconds. to confirm activation of the function.

To turn off the indicator function, press the **P1** and **P2** buttons simultaneously for approx. 3 sec., the **P2** button will flash for approx. 5 sec. to confirm deactivation of the function.

Milí uživatelé!

Právě jste se stali majiteli spotřebiče nové generace a my Vám k Vaší volbě gratulujeme. Tento odsavač byl vyroben tak, aby dokonale uspokojil Vaše potřeby, naplnil Vaše očekávání a stal se

tak nedílnou součástí Vaší moderní kuchyně. Všechny užití materiály, technologie i výrobní postupy splňují přísná bezpečnostní kritéria a podléhají důslednému systému kontroly tak, abychom Vám mohli zaručit vysokou funkčnost i naprostou bezpečnost tohoto produktu.

Před instalací a zprovozněním odsavače si, prosím, pozorně přečtete tento návod k obsluze a instalaci, abyste se vyvarovali chyb při jeho montáži i pozdějším užívání a provozu.

Přejeme Vám mnoho radosti a spokojenosti z užívání odsavače naší firmy.

Při instalaci přístroje postupujte podle pokynů

uvedených v této příručce. Výrobce nenese zodpovědnost za poškození vzniklá v důsledku instalace v rozporu s informacemi v ní obsaženými. Digestoř je určena pouze pro domácí použití.

Digestoř se může vzhledově lišit od digestoře znázorněné na obrázcích v návodu, ale doporučení pro obsluhu, údržbu a instalaci zůstávají nezměněna.

! Doporučuje se uschování návodu k obsluze, abyste jej mohli v každé chvíli použít.

Pokud spotřebič prodáváte nebo se stěhujete, ujistěte se, že je k němu přiložen návod k obsluze.

! Pečlivě si přečtete obsah návodu, který poskytuje podrobné informace týkající se instalace, používání a péče o zařízení.

! Neprovádějte elektrické nebo mechanické změny zařízení nebo odsávacího potrubí.

Poznámka: Položky označené symbolem „(*)“ jsou součástí pouze vybraných modelů, v zbylých případech je nutné je zakoupit samostatně.



Varování

Pozor! Před dokončením montáže nepřipojujte zařízení k elektrické síti. Před prováděním jakéhokoli čištění nebo údržby odpojte digestoř od zdroje napájení vytažením zástrčky ze zásuvky nebo vypnutím hlavního vypínače. Veškeré montážní činnosti a údržbu provádějte v ochranných rukavicích. Toto zařízení není určeno pro použití osobami (včetně dětí) se sníženými fyzickými, smyslovými nebo duševními schopnostmi nebo nedostatkem zkušeností a znalostí s používáním tohoto typu zařízení, pokud nejsou pod dozorem nebo budou poučeni o používání tohoto zařízení osobou odpovědnou za jejich bezpečnost. Nikdy nepoužívejte digestoř bez správně nainstalovaných filtrů! Digestoř by nikdy neměla být použita jako opěrná plocha, pokud tato možnost není výrazně uvedena. Místnost, ve které se digestoř používá spolu s dalšími zařízeními spalujícími plyn nebo jiné palivo, by měla mít dostatečné větrání. Nasávaný vzduch by neměl být vypouštěn do potrubí používaného k odvodu výfukových plynů produkovaných zařízeními na plyn nebo jiná paliva. Je přísně zakázáno připravovat pod digestoří potraviny pomocí otevřeného ohně (flamování). Použití otevřeného ohně je nebezpečné pro filtry a představuje nebezpečí požáru, proto je tato činnost absolutně zakázána. Při smažení dávejte pozor, aby nedošlo k přehřátí oleje

a následně k samovznícení. Dostupné části se mohou velmi zahřát, pokud se používají ve spojení s kuchyňskými spotřebiči určenými k vaření. Je třeba přísně dodržovat předpisy příslušných místních úřadů ohledně nezbytných technických a bezpečnostních opatření pro odvod spalin. Digestoř by měla být často čištěna jak zvenčí, tak zevnitř (**NEJMÉNĚ JEDNOU ZA MĚSÍC**), v souladu s pokyny pro údržbu uvedenými v této příručce. Nedodržení pravidel čištění digestoře, výměny a čištění filtrů způsobí nebezpečí požáru.

v souladu s pokyny pro údržbu uvedenými v této příručce. Nedodržení pravidel čištění digestoře, výměny a čištění filtrů způsobí nebezpečí požáru.

Aby nedošlo k úrazu elektrickým proudem, nepoužívejte a nenechávejte digestoř bez správně nainstalovaných žárovek. Výrobce nenes odpovědnost za jakékoli škody nebo požár způsobený zařízením v důsledku nedodržení doporučení uvedených v tomto návodu. Toto zařízení je označeno v souladu se směrnicí EU 2012/19/EU o opotřebovaných elektrických a elektronických zařízeních (WEEE). Tím, že zajistíte správnou likvidaci Vašeho zařízení, pomůžete snížit riziko negativních dopadů na životní prostředí a lidské zdraví, které by jinak mohly vzniknout, pokud by bylo



Vaše zařízení zlikvidováno nesprávně.

Symbol na zařízení nebo obalu znamená, že s tímto výrobkem nelze zacházet jako s ostatními komunálními odpady. Je nutné jej vrátit do správného sběrného a recyklačního místa elektrických a elektronických zařízení. Správná utilizace a likvidace pomáhají eliminovat nepříznivé účinky likvidovaného zařízení na životní prostředí a zdraví. Podrobnosti týkající se možnosti recyklace tohoto zařízení Vám sdělí místní úřad, služba pro likvidaci komunálního odpadu nebo obchod, kde jste výrobek zakoupili.

Obsluha

Zařízení lze použít jako odsávač (výpary jsou odváděny ven) nebo jako absorbér (výpary jsou filtrovány a vraceny do místnosti). Modely digestoří, které nemají odtahový ventilátor, fungují pouze jako odsavač a musí být připojeny k odsávacímu zařízení (není součástí dodávky).

Pokyny pro připojení jsou dodávány společně s externím odsávacím zařízením.

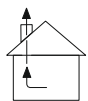

Digestoř fungující jako odtah

Páry jsou odváděny ven přes odsávací ventilační potrubí připevněné k připojovací přírubě. Velikost výtlačného kanálu musí být stejná jako velikost příruby.

Pozor! Odváděcí potrubí není dodáváno v celku se zařízením a je nutné jej zakoupit. Ve vodorovné části musí mít potrubí mírný sklon nahoru (asi 10°), aby se usnadnilo proudění vzduchu ven. Pokud je digestoř vybavena uhlíkovými filtry, je třeba je odstranit.

Použití potrubí menšího průřezu snižuje sací kapacitu a výrazně zvyšuje hlučnost digestoře.

Výrobce proto nenese odpovědnost za sací výkon nebo hladinu hluku nainstalovaného produktu.

- ! Použijte co nejkratší potrubí.
- ! Použijte trubku s co nejmenším počtem ohybů (maximální úhel ohybu: 90°).
- ! Vyhněte se radikálním změnám průřezu potrubí.
- ! Použijte potrubí s co nejhladším vnitřním povrchem.
- ! Materiál potrubí musí splňovat platné normy.



Digestoř fungující jako absorbér

Pro použití digestoře v této verzi je třeba nainstalovat uhlíkový filtr. Můžete jej koupit u prodejce. Chcete-li jej nainstalovat, odklopte sklo a vyjměte filtr. Nasávaný vzduch se zbaví mastnoty a pachů, než se mřížkami v horním komínovém krytu vrátí zpět do místnosti.

Inštalácia odsávača pár

Minimální vzdálenost mezi povrchem, na kterém jsou umístěny nádoby na topném zařízení, a nejnižší částí odsavače par musí být nejméně 45 cm v případě elektrických sporáků a nejméně 65 cm v případě plynových nebo smíšených sporáků. Pokud je v návodu k instalaci plynového sporáku uvedena větší vzdálenost, přizpůsobte se těmito údaji.



Elektrické připojení

Napětí sítě musí odpovídat napětí uvedenému na štítku umístěném na vnitřní straně digestoře. Pokud je digestoř vybavena zástrčkou, měla by být připojena do zásuvky, která odpovídá platným normám a je umístěna na snadno dostupném místě, rovněž po ukončení instalace. Pokud digestoř není vybavena zástrčkou (přímé připojení k elektrické síti) nebo se zástrčka nenachází na snadno přístupném místě, po instalaci by měl být rovněž použit standardizovaný dvoupólový vypínač, který umožní úplné odpojení od sítě v případě nadproudu kategorie III, v souladu s pravidly instalace. Pozor! Před opětovným připojením obvodu digestoře ke zdroji napájení a kontrolou jeho správného fungování se vždy ujistěte, že je napájecí kabel správně nainstalován. Digestoř je vybavena speciálním napájecím kabelem. Pokud je kabel poškozen, musí být vyměněn.

Údržba

Pozor! Před provedením jakýchkoli činností souvisejících s čištěním nebo údržbou odpojte digestoř od napájení tím, že odpojíte zástrčku ze zásuvky a vypnete hlavní vypínač.

Čistenie digestoľa

Odsavač par by se měl často čistit uvnitř i zvenku (minimálně se stejnou frekvencí jako tukové filtry) pomocí hadříku navlhčeného jemnými čisticími prostředky. Nepoužívejte abrazivní prostředky.

NEPOUŽÍVEJTE ALKOHOL!

Upozornění: nedodržení pravidel čištění a výměny filtrů může způsobit nebezpečí požáru.

Doporučujeme proto dodržovat uvedená doporučení. Výrobce nenesе žádnou odpovědnost za případná poškození motoru nebo požáry vzniklé v důsledku nedodržení pravidel údržby a výše uvedených instrukcí. Zadržuje částice tuku pocházející z vaření. Je nutné jej čistit nejméně jednou za měsíc (nebo pokud indikátor znečištění filtrů – pokud má Váš model digestoře indikátor - informuje o nutnosti jeho výměny), pomocí neagresivní čistícího prostředku, ručně nebo v myčce na nádobí, při nízké teplotě a krátkém mycím cyklu.

Během mytí v myčce nádobí může kovový tukový filtr vyblednout, ale jeho charakteristické filtrační vlastnosti se nezmění. Chcete-li tukový filtr vyjmout, zatáhněte za odpruženou rukojeť.

TUKOVÝ FILTR

Zadržuje částice tuku pocházející z vaření.

Je nutné jej čistit nejméně jednou za měsíc (nebo pokud indikátor znečištění filtrů – pokud má Váš model digestoře indikátor - informuje o nutnosti jeho výměny), pomocí neagresivní čistícího prostředku, ručně nebo v myčce na nádobí, při nízké teplotě a krátkém mycím cyklu. Během mytí v myčce nádobí může kovový tukový filtr vyblednout, ale jeho charakteristické filtrační vlastnosti se nezmění. Chcete-li tukový filtr vyjmout, zatáhněte za odpruženou rukojeť.

Filtr long-life

Filtr by se měl pravidelně čistit. Tento postup se doporučuje provádět každé dva měsíce. Jedná se o mytí filtru v horké vodě se saponátem nebo v myčce nádobí (plný program 65 C). Po umytí NEVYMAČKÁVEJTE vodu z filtru – mohlo by dojít k poškození filtru. Chcete-li filtr vysušit a reaktivovat, vložte jej na 15-20 minut do trouby nastavené na 70C. Filtr by měl být vyměněn jednou za 2 roky nebo při viditelném mechanickém poškození.

Long-life-Filter (*) (Lze zakoupit u prodejce)

Použití takového filtru závisí na modelu.

Osvětlení

Pokud světla nefungují, nejprve zkontrolujte, zda byla správně namontována. Pokud osvětlení nefunguje ani po této kontrole, obraťte se na servisní středisko.

Ovládání - gesta a popis funkcí rádiového dálkového ovládání

Inovativní systém ovládání gesty - umožňuje plné bezdotykové ovládání zařízení jednoduchým pohybem ruky. Výtažná digestoř je mimořádně intuitivní a pracuje na základě 3 gest, takže vaše digestoř plní svou funkci.

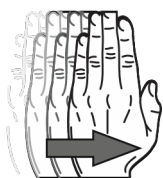

Chcete-li zapnout kapotu, zatáhněte za vodorovný ruku zleva doprava asi 3-5 cm pod snímačem. Pro zvýšení rychlostního stupně (2) postup opakujte.

Zapnutí/vypnutí:

Chcete-li kuklu vypnout nebo změnit rychlostní režim. nižšího rychlostního režimu, přetáhněte ruku zprava doleva (1). směrem doleva (1).



Zvýšení rychlosti:

Rychlostní stupeň 4 má funkci Boost, což znamená, že po 5 minutách provozu se odsavač automaticky vrátí na rychlostní stupeň 3.

Zapnutí/vypnutí LED diody:

Chcete-li světlo zapnout nebo vypnout, podržte ruku přibližně 2 sekundy nebo stiskněte tlačítko (3) na dálkovém ovladači.

Nastavení intenzity světla:

Stisknutím tlačítek (4) a (5) lze rovněž nastavit intenzitu osvětlení.



Časovač:

Chcete-li použít tuto funkci, zvolte rychlostní stupeň (tlačítka 1 a 2), a poté stiskněte tlačítko Časovač (6). Doba odpočítávání je 10 minut.

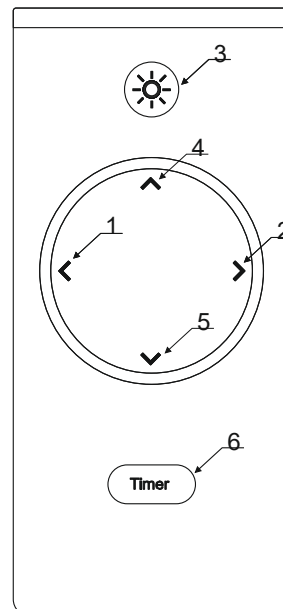

Rádiové dálkové ovládání:

Pro aktivaci režimu párování podržte tlačítka [1] a [2] po dobu 1 sekundy při vypnutém motoru. Po uplynutí této doby začnou obě tlačítka blikat. Režim párování trvá 60 sekund nebo dokud nedojde ke spárování. Během této doby stačí stisknout libovolnou klávesu na dálkovém ovladači. Spárování bude potvrzeno rozsvícením tlačítek [1] a [2] na 3 sekundy. Kromě toho stisknutí klávesy vyvolá odpovídající reakci přiřazenou této klávese.

Ovládání - ovládací panel



Ovládací prvky informací (ikony):

i1 "ON/OFF" digestoře

Poznámka: Po cca minutě nepoužívání digestoře (sání a osvětlení) se zapne podsvícení tato ikona se automaticky vrátí do polohy OFF

i2 "ON/OFF" osvětlení

Osvětlení funguje bez ohledu na stav "ON / OFF"

i3 Aktuálně zvolená rychlost sání (výkon):

1: převod (sací výkon) 1

2: převod (sací výkon) 2

3: převod (sací výkon) 3

4: rychlostní stupeň, rychlost intenzivního sání

"BOOST"
Po 5 minutách funkce "BOOST" se odsavač vrátí na sací výkon 3.

Funkční tlačítka:

Chcete-li aktivovat další funkce digestoře, stačí se lehce dotknout a podržet tlačítko.

P1 Timer - Zpoždění vypnutí digestoře

Přibližně po 30 minutách se digestoř automaticky vypne při dříve zvoleném nastavení rychlost (převodový stupeň).

P2 Indikátor nasycení filtru a reset

Když je potřeba provést údržbu, tlačítko se automaticky rozsvítí nepřerušovaným světlem tukový filtr.

Tlačítko se automaticky rozsvítí blikajícím světlem, když je potřeba jej provést údržba uhlíkového filtru*.

Po provedení údržby s vypnutým odsavačem par a aktivním tlačítkem

stiskněte tlačítko déle než 3 sekundy. pro resetování indikátoru nasycení filtru

opakujte akce v případě potřeby (např. pokud jsou oba typy filtrů nasycené). **P3**

Povolit/zakázat "Větrání vzduchu"

Každých 50 minut nečinnosti se na 10 minut zařadí rychlostní stupeň (sací výkon) 1.

*Aktivace indikátoru nasycení uhlíkového filtru:

Indikátor nasycení uhlíkového filtru je z výroby vypnutý, protože digestoř je standardně nastavena nakonfigurován pro práci jako extraktor. Pro aktivaci funkce indikátoru nasycení filtru uhlíku (aby kapota fungovala jako absorbér), proveďte následující kroky: Při zapnutí digestoři stiskněte současně tlačítka **P1** a **P2** na déle než 3 sekundy, tlačítko **P2** bude svítit nepřetržitě po dobu přibližně 5 sekund. pro potvrzení aktivace funkce.

Pro vypnutí funkce indikátoru stiskněte současně tlačítka **P1** a **P2** na cca.

3 sekundy, bude tlačítko **P2** blikat po dobu cca. 5 sec. pro potvrzení deaktivace funkce.

Milí používatelia!

Práve ste sa stali majiteľmi spotrebiča novej generácie a my Vám k Vášmu výberu blahoželáme. Tento odsávač bol vyrobený tak, aby dokonale uspokojil Vaše potreby, naplnil Vaše očakávania a stal sa tak neoddeliteľnou súčasťou Vašej modernej kuchyne. Všetky použité materiály, technológie aj výrobné postupy spĺňajú prísne bezpečnostné kritériá a podliehajú dôslednému systému kontroly tak, aby sme Vám mohli zaručiť vysokú funkčnosť aj úplnú bezpečnosť tohto produktu.

Pred inštaláciou a sprevádzkovaním odsávača si prosím pozorne prečítajte tento návod na obsluhu a inštaláciu, aby ste sa vyvarovali chýb pri jeho montáži aj neskoršom používaní a prevádzke.

Prajeme Vám mnoho radosti a spokojnosti z používania odsávača našej značky.

Pri inštalácii zariadenia postupujte podľa pokynov uvedených v tomto návode. Výrobca nenesie zodpovednosť za poškodenie vzniknuté v dôsledku inštalácie v rozpore s informáciami v ňom obsiahnutými. Odsávač je určený iba na domáce použitie. **Odsávač sa môže vzhľadovo líšiť od odsávača znázorneného na obrázkoch v návode, ale odporúčania pre obsluhu, údržbu a inštaláciu zostávajú nezmenené.**

! Návod na použitie uschovajte, aby ste ho mohli kedykoľvek použiť. Pokiaľ spotrebič predávate alebo sa sťahujete, uistite sa, že je k nemu priložený návod na obsluhu.

! Pozorne si prečítajte obsah návodu na použitie, ktorý obsahuje presné informácie o inštalácii, používaní a starostlivosti o zariadenie.

! Nevykonávajte žiadne elektrické ani mechanické zmeny na zariadení alebo odsávačom systéme.

Poznámka: Položky označené symbolom „(*)“ sú súčasťou iba vybraných modelov, vo zvyšných prípadoch je nutné ich zakúpiť samostatne.



Varovania

Pozor! Nepripájajte zariadenie k elektrickej sieti pred dokončením montáže.

Pred vykonávaním akéhokoľvek čistenia alebo údržby odpojte odsávač od zdroja napájania vytiahnutím zástrčky zo zásuvky alebo vypnutím hlavného vypínača. Všetky montážne a údržbárske práce vykonávajte v ochranných rukaviciach. Toto zariadenie nie je určené na použitie osobami (vrátane detí) so zníženými fyzickými, zmyslovými alebo duševnými schopnosťami alebo nedostatkom skúseností a znalostí s používaním tohto typu zariadenia, pokiaľ nie sú pod dozorom alebo budú poučení o používaní tohto zariadenia osobou zodpovednou za ich bezpečnosť. Nikdy nepoužívajte odsávač bez správne nainštalovaných filtrov! Odsávač NIKDY nepoužívajte ako podpornú plochu, pokiaľ to nie je jasne uvedené. Miestnosť, v ktorej sa odsávač používa spolu s ďalšími zariadeniami spaľujúcimi plyn alebo iné palivo, by mala mať dostatočné vetranie. Nasávaný vzduch by nemal byť vypúšťaný do potrubia používaného na odvod výfukových plynov produkovaných zariadeniami na plyn alebo iné palivá. Je prísne zakázané pripravovať jedlo pod odsávačom pár pomocou otvoreného ohňa (flambovanie). Použitie otvoreného ohňa je

nebezpečné pre filtre a predstavuje riziko požiaru, preto to nerobte za žiadnych okolností. Pri smažení dávajte pozor, aby nedošlo k prehriatiu oleja a následne k samovznieteniu. Dostupné časti sa môžu veľmi zahriať, pokiaľ sa používajú v spojení s kuchynskými spotrebičmi určenými na varenie. Je potrebné prísne dodržiavať predpisy príslušných miestnych úradov ohľadom nevyhnutných technických a bezpečnostných opatrení pre odvod spalín. Odsávač pár by ste mali často čistiť zvonku aj zvnútra (**MINIMÁLNE RAZ ZA MESIAC**), podľa pokynov na údržbu uvedených v tomto návode. Nedodržanie pravidiel pre čistenie odsávača pár a výmeny a čistenia filtrov predstavuje riziko požiaru. Aby ste predišli úrazu elektrickým prúdom, nenechávajte a nepoužívajte odsávač bez správne nainštalovaných žiaroviek. Výrobca nenesie zodpovednosť za akékoľvek škody alebo požiar spôsobený zariadením v dôsledku nedodržania odporúčaní uvedených v tomto návode.

Toto zariadenie má označenia, ktoré sú v súlade so smernicou EÚ 2012/19/EÚ o odpadoch z elektrických a elektronických zariadení (WEEE). Tým, že zaistíte správnu likvidáciu Vášho zariadenia, pomôžete znížiť riziko negatívnych dopadov na životné prostredie a ľudské zdravie, ktoré by inak mohli vzniknúť, pokiaľ by bolo Vaše zariadenie zlikvidované nesprávne.



Symbol  na zariadení alebo obale znamená, že tento výrobok nie je možné zaradiť do kategórie s ostatným komunálnym odpadom. Mali by ste ho odovzdať na príslušné miesto zberu a recyklácie elektrických a elektronických zariadení. Správna likvidácia a zošrotovanie pomáhajú eliminovať negatívny dopad vyradených zariadení na životné prostredie a ľudské zdravie. Podrobnosti týkajúce sa možnosti recyklácie tohto zariadenia Vám oznámi miestny úrad, služba pre likvidáciu komunálneho odpadu alebo obchod, kde ste výrobok zakúpili.

Obsluha

Zariadenie je možné použiť ako odsávač (výpary sú odvádzané von) alebo ako absorbér (výpary sú filtrované a vrátené do miestnosti). Modely odsávačov, ktoré nemajú odťahový ventilátor, fungujú iba ako odsávač a musia byť pripojené k odsávaciemu zariadeniu (nie je súčasťou dodávky).

Pokyny pre pripojenie sú dodávané spoločne s externým odsávacím zariadením.

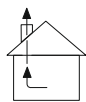

Odsávač pracujúci ako extraktor

Pary sú odvádzané von cez odsávacie ventilačné potrubie pripevnené k pripojovacej prírubke.

Veľkosť výtlačného kanála musí byť rovnaká ako veľkosť príruby.

Pozor! Odvážacie potrubie nie je dodávané v celku so zariadením a je nutné ho zakúpiť. Vo vodorovnej časti musí mať potrubie mierny sklon nahor (asi 10°), aby sa uľahčilo prúdenie vzduchu von. Ak je odsávač vybavený uhlíkovými filtermi, musia sa odstrániť.

Použitie menších rúr s menším priemerom znižuje saciu kapacitu a drasticky zvyšuje hluk odsávača pár. Výrobca preto nezodpovedá za saciu silu alebo hladinu zvuku inštalovaného produktu.

! Použite čo najkratšiu rúru.

- ! Použite rúrku s čo najmenším počtom ohybov (maximálny uhol ohybu: 90°).
- ! Vyhýbajte sa radikálnym zmenám priemeru rúry.
- ! Používajte rúru s čo najhladším vnútorným povrchom.
- ! Materiál rúry a potrubia musí zodpovedať platným normám.



Odsávač pracujúci ako absorbér

Ak chcete využiť túto verziu odsávača, musíte nainštalovať uhlíkový filter. Môžete si ho kúpiť od predajcu. Ak ho chcete nainštalovať, odklopte sklo a vyberte filter. Nasávaný vzduch sa zbaví mastnoty a pachov, než sa mriežkami v hornom komínovom kryte vráti späť do miestnosti.

Inštalácia odsávača pár

Minimálna vzdialenosť medzi povrchom, na ktorom sú umiestnené nádoby na ohrievacom zariadení, a najnižšou časťou odsávača pár nesmie byť menšia ako 45 cm v prípade elektrických sporákov a menšia ako 65 cm v prípade plynových alebo zmiešaných sporákov. Ak je v návode na inštaláciu plynového sporáka uvedená väčšia vzdialenosť, prispôbte sa týmto údajom.



Elektrické pripojenie

Sieťové napätie musí zodpovedať napätiu uvedenému na štítku umiestnenom na vnútornej strane odsávača. Ak je odsávač vybavený zástrčkou, mal by byť pripojený do zásuvky, ktorá zodpovedá platným normám a je umiestnená na ľahko dostupnom mieste, rovnako po ukončení inštalácie. Pokiaľ digestor nie je vybavený zástrčkou (priame pripojenie k elektrickej sieti) alebo sa zástrčka nenachádza na ľahko prístupnom mieste, po inštalácii by mal byť tiež použitý štandardizovaný dvojpólový vypínač, ktorý umožní úplné odpojenie od siete v nadprúdových podmienkach kategórie III podľa inštalčných pravidiel. Pozor! Pred opätovným pripojením obvodu digestora k zdroju napájania a kontrolou jeho správneho fungovania sa vždy uistite, že je napájací kábel správne nainštalovaný. Odsávač je vybavený špeciálnym napájacím káblom.

Ak je kábel poškodený, musí byť vymenený.

Údržba

Upozornenie! Pred akýmkoľvek čistením alebo údržbou odpojte odsávač od napájacieho zdroja vytiahnutím zástrčky zo zásuvky alebo vypnutím hlavného napájania.

Čistenie digestora

Digestor je potrebné čistiť vo vnútri, ale aj zvonku (približne s tou istou frekvenciou s akou sa vykonáva čistenie tukových filtrov) pomocou handričky navlhčenej jemnými čistiacimi prostriedkami. Nepoužívajte abrazívne prostriedky.

NEPOUŽÍVAJTE ALKOHOL!

Poznámka: Nedodržanie predpisov o čistení zariadenia a výmene filtrov predstavuje nebezpečenstvo požiaru. Preto sa odporúča postupovať podľa uvedených pokynov. Výrobca

nezodpovedá za žiadne škody motora alebo požiar v dôsledku nedodržania pravidiel údržby a vyššie uvedených pokynov.

Tukový filter

Zbiera častice vzduchu vznikajúce pri varení.

Filter sa musí čistiť najmenej raz za mesiac (alebo ak indikátor znečistenia filtra – ak má váš model odsávača indikátor – informuje o potrebe výmeny) pomocou neagresívneho čistiaceho prostriedku, ručne alebo v umývačke riadu pri nízkej teplote a krátkom umývacom cykle. Pri umývaní v umývačke riadu sa môže kovový tukový filter odfarbiť, ale neovplyvňuje to jeho charakteristické filtračné vlastnosti.

Aby vybrať tukový filter, treba potiahnuť pružinovú kľučku.

Filter long-life

Filter je potrebné pravidelne čistiť. Tento postup sa odporúča vykonať každé dva mesiace. Je založený na umytí filtra v horúcej vode s čistiacim prostriedkom alebo v umývačke riadu (celý program 65 C). Po umytí NEŽMÝKAJTE vodu z filtra - môže sa tým poškodiť. Aby vysušiť a opätovne filter aktivovať, vložte ho do rúry nahriatej na 70 C na 15-20 minút.

Filter je potrebné vymieňať každé 2 roky alebo ak sú viditeľné mechanické poškodenia.

Long-life-Filter (*) (Dá sa kúpiť u predajcu).

Použitie takéhoto filtra závisí od modelu.

Osvetlenie

Ak svetlá nefungujú, najprv skontrolujte, či boli správne nainštalované. Ak osvetlenie nefunguje ani po tejto kontrole, obráťte sa na servisné stredisko.

Ovládanie - gestá a popis funkcií rádiového diaľkového ovládania

Inovatívny systém ovládania gest - umožňuje úplné bezdotykové ovládanie zariadenia jednoduchým pohybom ruky. Kuchynská digestoň je mimoriadne intuitívna a pracuje na základe 3 gest, takže vaša digestoň splní svoju funkciu.

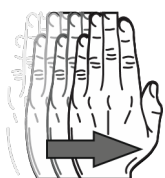

Ak chcete zapnúť odsávač pár, potiahnite horizontálne ruku zľava doprava asi 3-5 cm pod snímač. Opakujte, aby ste zvýšili rýchlosť (2).

Zapnutie/vypnutie:

Ak chcete kuklu vypnúť alebo zmeniť režim rýchlosti režim nižšej rýchlosti, potiahnite ruku sprava doľava (1). doľava (1).

Zvýšenie rýchlosti:



Prevodový stupeň 4 má funkciu Boost, čo znamená, že po 5 minútach prevádzky sa odsávač pár automaticky vráti na prevodový stupeň 3.

Zapnutie/vypnutie LED diódy:

Ak chcete svetlo zapnúť alebo vypnúť, podržte ruku približne 2 sekundy alebo stlačte tlačidlo (3) na diaľkovom ovládači.

Nastavenie intenzity svetla:

Intenzitu osvetlenia môžete nastaviť aj stlačením tlačidiel (4) a (5).



Časovač:

Ak chcete použiť túto funkciu, vyberte prevodový stupeň (tlačidlá 1 a 2), a potom stlačte tlačidlo Časovač (6). Čas odpočítavania je 10 minút.

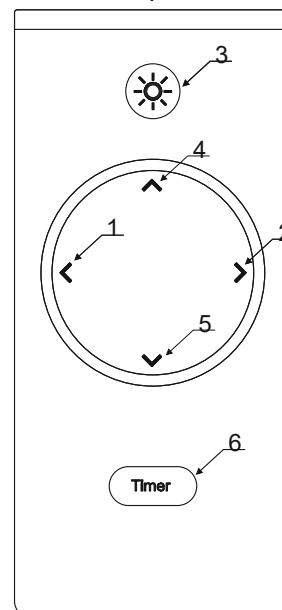

Rádiové diaľkové ovládanie:

Ak chcete aktivovať režim párovania, podržte stlačené tlačidlá [1] a [2] po dobu 1 sekundy, kým je motor vypnutý. Po uplynutí tejto doby začnú obe tlačidlá blikať. Režim párovania trvá 60 sekúnd alebo dotedy, kým nedôjde k spárovaniu. Počas tejto doby stačí stlačiť ľubovoľné tlačidlo na diaľkovom ovládači. Spárovanie sa potvrdí rozsvietením tlačidiel [1] a [2] na 3 sekundy. Okrem toho sa stlačením tlačidla spustí príslušná reakcia priradená k tomuto tlačidlu..

Ovládanie - ovládací panel



Ovládacie prvky informácií (ikony):

i1 "ON/OFF" odsávača pár

Poznámka: Asi po minúte nepoužívania odsávača pár (odsávanie a svietenie) sa zapne podsvietenie táto ikona sa automaticky vráti do polohy OFF

i2 "ON/OFF" osvetlenie

Osvetlenie funguje bez ohľadu na stav „ON / OFF“

i3 Aktuálne zvolená rýchlosť sania (výkon):

1: prevod (sací výkon) 1

2: prevod (sací výkon) 2

3: prevod (sací výkon) 3

4: prevodový stupeň, rýchlosť intenzívneho sania

"BOOST"
Po 5 minútach funkcie „BOOST“ sa odsávač pár vráti na sací výkon 3.

Funkčné tlačidlá:

Ak chcete aktivovať ďalšie funkcie odsávača pár, jednoducho sa dotknite a podržte tlačidlo.

P1 Timer - Oneskorenie vypnutia odsávača pár

Po približne 30 minútach sa odsávač pár automaticky vypne pri predtým zvolenom nastavení rýchlosti (prevodový stupeň).

P2 Indikátor nasýtenia filtra a reset

P3

ho
aktívnom
filtra

Keď je potrebná údržba, tlačidlo sa automaticky rozsvieti neprerušovaným svetlom tukový filter. Tlačidlo sa automaticky rozsvieti blikajúcim svetlom, keď je potrebné vykonať údržbu uhlíkového filtra*. Po vykonaní údržby pri vypnutom digestore a tlačidle stlačte tlačidlo dlhšie ako 3 sekundy. pre resetovanie indikátora nasýtenia filtra zopakujte ak je to potrebné (napr. ak sú oba typy filtrov nasýtené).

P3 Povolit/zakázat' „Vetrание воздуха“

Každých 50 minút nečinnosti sa na 10 minút zaradí prevodový stupeň (sací výkon) 1.

***Aktivácia indikátora nasýtenia uhlíkového filtra:**

Indikátor nasýtenia uhlíkového filtra je z výroby vypnutý, keďže odsávač pár je štandardne nastavený nakonfigurovaný na prácu ako extraktor. Na aktiváciu funkcie indikátora nasýtenia filtra uhlík (aby kapota fungovala ako absorbér), vykonajte nasledujúce kroky: Pri zapnutom digestore stlačte súčasne tlačidlá **P1** a **P2** na dlhšie ako 3 sekundy, tlačidlo **P2** bude trvalo svietiť približne 5 sekúnd. na potvrdenie aktivácie funkcie.

Ak chcete vypnúť funkciu indikátora, stlačte súčasne tlačidlá **P1** a **P2** na cca. 3 sek., tlačidlo **P2** bude blikať cca. 5 sek. na potvrdenie deaktivácie funkcie.

Hyvä käyttäjä!

Olet nyt uusimman sukupolven liesituulettimen käyttäjä. Tämä liesituuletin on suunniteltu ja valmistettu nimenomaan täyttämään odotuksesi sulautumalla osaksi kaunista keittiötäsi. Sen innovatiivinen muotoilu ja moderni tuotantoteknologia takaavat liesituulettimen korkean toiminnallisuuden ja esteettisen ulkonäön.

Lue seuraava ohje huolellisesti ennen kuin asennat liesituulettimen. Tämä estää virheellisen asennuksen ja käytön.

Toivotamme sinulle tyytyväisyyttä ja iloa valitessasi yrityksemme liesituulettimen.

Kun asennat laitetta, noudata tämän käyttöoppaan ohjeita. Valmistaja ei ole vastuussa vahingoista, jotka johtuvat asennuksesta, joka ei noudattanut oppaassa olevia ohjeita. Liesituuletin on suunniteltu yksinomaan kotikäyttöön. **Liesituuletin saattaa ulkonäöltään poiketa tässä oppaassa olevista piirustuksista, mutta ohjeet toimintaan, huoltoon ja asennukseen pysyvät muuttumattomina.**

! Säilytä käyttöopas, jotta voit viitata siihen milloin tahansa. Laitetta myytäessä tai muutettaessa varmista, että käyttöopas on mukana.

! Lue huolellisesti käyttöoppaan sisältö, joka antaa tarkkoja tietoja laitteen asennuksesta, käytöstä ja hoidosta.

! Älä tee sähköisiä tai mekaanisia muutoksia laitteeseen tai poistoputkiin.

Huomautus: Symbolilla (*)” merkityt osat sisältyvät vain tiettyihin malleihin, muissa tapauksissa ne tulee ostaa erikseen.

Varoitus

Huomio! Älä kytke laitetta sähköverkkoon ennen kuin asennus on valmis. Ennen minkäänlaisia puhdistus- tai huoltotoimenpiteitä irrota liesituuletin sähköverkosta poistamalla pistoke pistorasiasta tai sammuttamalla päävirtakytkin. Käytä suojakäsineitä kaikissa asennus- ja huoltotöissä.

Tätä laitetta ei ole tarkoitettu käytettäväksi henkilöiden (mukaan lukien lapset) toimesta, joilla on rajoitettu fyysinen, aistillinen tai henkinen kyky ja jotka eivät omaa riittävää tietoa tai kokemusta kyseisen laitteen käytöstä, elleivät he ole valvotut tai saaneet ohjeita laitteen käytöstä vastuullisen henkilön toimesta turvallisuutensa varmistamiseksi. Älä koskaan käytä liesituuletinta ilman asianmukaisesti asennettuja suodattimia!

Liesituuletinta ei saa nojata eikä sen päälle saa laskea esineitä, ellei tätä vaihtoehtoa ole selvästi ilmoitettu. Tilassa, jossa liesituuletinta käytetään samanaikaisesti muiden kaasua tai muuta polttoainetta käyttävien laitteiden kanssa, on oltava riittävä korvausilmansaanti. Imettyä ilmaa ei saa yhdistää hormiin, jota käytetään kaasulaitteiden tai muiden polttoaineiden tuottamien savukaasujen poistoon. Avotulen käyttö liesituulettimen alla ruoanvalmistuksessa (flambé) on ehdottomasti kielletty.

Avotulen käyttö on vaarallista suodattimille ja aiheuttaa tulipaloriskin, joten sitä ei saa tehdä missään olosuhteissa. Paistamisen aikana on vältettävä öljyn ylikuumenemista ja itsestään syttyvää tilaa. Pinnat, joihin käryt osuvat voivat kuumeta erittäin kuumiksi, jos niitä käytetään yhdessä ruoanvalmistuslaitteiden kanssa. On noudatettava tarvittavia teknisiä ja turvatoimia koskevia määräyksiä, jotka on annettu toimivaltaisten paikallisten viranomaisten antamien säännösten mukaisesti. Liesituuletin on puhdistettava usein sekä sisältä että ulkoa (**VÄHINTÄÄN KERRAN KUUKAUDESSA**), noudattaen tämän käyttöoppaan antamia huolto-ohjeita. Sääntöjen noudattamatta jättäminen liesituulettimen puhdistuksen ja suodattimien vaihdon osalta aiheuttaa tulipaloriskin.

Sähköiskun välttämiseksi älä käytä tai jätä liesituuletinta ilman asianmukaisesti asennettuja lamppeja. Valmistaja ei ole vastuussa laitteen aiheuttamista vaurioista tai tulipaloista, jotka johtuvat tämän käyttöoppaan ohjeiden noudattamatta jättämisestä. Tämä laite on merkitty EU-direktiivin 2012/19/EU mukaisesti sähkö- ja elektroniikkalaiteromulle (WEEE).

Huolehdimme siitä, että laitteesi hävitetään asianmukaisesti, vähennät riskiä, että sillä olisi kielteisiä vaikutuksia ympäristöön ja ihmisten terveyteen, mikä voi tapahtua, jos laite hävitetään väärin.



Symboli  laitteessa tai pakkauksessa osoittaa, että tätä tuotetta ei saa käsitellä muuna kuin kierrätettävänä jätteenä. Palauta tuote asianmukaiseen sähkö- ja kierrätyskeskukseen: elektroniset laitteet. Asianmukainen hävittäminen ja romuttaminen auttavat vähentämään romutettujen laitteiden haitallisia vaikutuksia ympäristölle ja terveydelle. Lisätietoja siitä, miten tämä laite voi olla kierrätetään, saat ottamalla yhteyttä kierrätyskeskukseen.

Käyttö

Laitetta voidaan käyttää hormiin poistavana (höyryn poisto ulos) tai suodattavana (käryt suodatetaan ja palautetaan takaisin huoneeseen). Liesituulettimissa, joissa ei ole poistopuhallinta, toiminto on vain poistona ja se on kytkettävä poistohormiin (ei sisälly toimitukseen). Liitäntäohjeet toimitetaan ulkoisen poistoyksikön mukana. Kun keittiön ilmassa on erityisen paljon epäpuhtauksia, käytä liesituuletinta korkeimmalla nopeudella. On suositeltavaa laittaa liesituuletin päälle 5 minuuttia ennen ruoanlaittoa ja pitää se päällä noin 15 minuuttia ruoanlaiton päättymisen jälkeen.

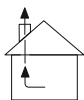

Liesituuletin toimii hormiin poistavana.

Höyryt johdetaan ulos hormin kautta, joka on kiinnitetty moottorin lähtökaulukseen. Hormin halkaisijan on oltava sama kuin moottorin lähtökauluksen halkaisija.

Huomio! Hormia ei toimiteta laitteen mukana, vaan se on hankittava erikseen. Vaakasuorassa osassa hormin on oltava hieman ylöspäin kallistettu (noin 10°), jotta ilman virtaus ulospäin helpottuu. Jos liesituuletin on varustettu aktiivihiihsuodattimilla, ne on poistettava.

Yhdistä liesituuletin hormiin, jonka halkaisija vastaa moottorin lähtökauluksen kokoa. Pienemmän poikkileikkauksen hormien käyttö johtaa imutehon heikkenemiseen ja huomattavaan melutason kasvuun liesituulettimessa. Valmistaja ei siten ota vastuuta asennetun tuotteen imutehosta tai äänitasosta.

! Käytä mahdollisimman lyhyttä hormia.

! Käytä hormia, jossa on mahdollisimman vähän mutkia (maksimikulma: 90°).

! Vältä radikaaleja muutoksia hormin poikkileikkaukseen.

! Käytä hormia, jonka sisäpinta on mahdollisimman sileä.

! Hormin materiaalin on noudatettava voimassa olevia standardeja.

D

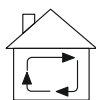

Liesituuletin toimii aktiivihiielen avulla ilmaa puhdistavana

Tässä versiossa liesituulettimen käyttämiseksi on asennettava aktiivihiieluodatin. Sen voi ostaa liesituulettimen myyjältä. Imetty ilma puhdistetaan rasvasta ja hajuista ennen kuin se palautetaan huoneeseen yläosan hormipellin ritilöiden kautta.

Liesituulettimen asennus

Välineiden asettamisen pinnan ja liesituulettimen alimman osan välisen vähimmäisetäisyyden on oltava vähintään 45 cm sähköliesien tapauksessa ja vähintään 65 cm kaasui- tai liesien tapauksessa. Jos kaasulieden asennusohjeissa määritellään suurempi etäisyys, noudata kyseisiä ohjeita.



Sähköliitäntä

Verkkovirran jännitteen on vastattava liesituulettimen sisäosassa olevalla taululla ilmoitettua jännitettä. Jos liesituuletin on varustettu pistokkeella, se on liitettävä asianmukaiseen pistorasiaan voimassa olevien standardien mukaisesti ja sijoitettava helposti saavutettavaan paikkaan myös asennuksen jälkeen. Jos liesituuletin ei ole varustettu pistokkeella (suora liitäntä verkkoon) tai pistoke ei ole helposti saavutettavissa myöskään asennuksen jälkeen, käytä turvakytkintä, joka mahdollistaa täydellisen eristyksen verkkovirrasta asennussääntöjen mukaisesti.

Huomio! Ennen kuin liität liesituulettimen sähköverkkoon ja tarkistat sen toimivuuden, varmista aina, että virtajohto on asennettu oikein.

Liesituuletin on varustettu erityisellä virtajohdolla.

Jos tämä kaapeli on vaurioitunut, se on vaihdettava.

Huolto

Huomio! Ennen kuin suoritat mitään puhdistus- tai huoltotoimenpiteitä, irrota liesituuletin virtalähteestä poistamalla pistoke pistorasiasta tai sammuttamalla päävirtakatkaisimesta, turvakytkimestä tai sulakkeesta.

Liesituulettimen puhdistus

Liesituulettimen sisä- ja ulkopuoli tulisi puhdistaa säännöllisesti (vähintään yhtä usein kuin rasvasuodattimet puhdistetaan) kostutetulla liinalla, jossa on mietoa pesuainetta. Hankaavia aineita ei tule käyttää.

ÄLÄ KÄYTÄ ALKOHOLIA!

Huomautus: Laitteen puhdistusta ja suodattimien vaihtoa koskevien sääntöjen noudattamatta jättäminen aiheuttaa palovaaran. On siksi suositeltavaa noudattaa annettuja neuvoja. Valmistaja ei ota vastuuta mahdollisista moottorivaurioista tai tulipaloista, jotka johtuvat huolto-ohjeiden ja edellä mainittujen ohjeiden noudattamatta jättämisestä.

Rasvasuodatin

Suodattaa ruoanlaiton rasvahiukkasia. Sitä on puhdistettava vähintään kerran kuukaudessa (tai kun suodattimen puhdistustarpeen osoitin – jos liesituulettimessa on sellainen – kertoo sen tarpeellisuudesta). Käytä astianpesuainetta tai pese astianpesukoneessa matalassa lämpötilassa ja lyhyellä pesusykliillä. Astianpesukoneessa pesun aikana metallinen rasvasuodatin saattaa värjäytyä, mutta se ei muuta sen suodatusominaisuuksia. Rasvasuodattimen poistamiseksi vedä jousikuormitettua kahvaa.

Long-life aktiivihiilisuodatin

Suodatin tulee puhdistaa säännöllisesti. Tätä menettelyä suositellaan kahden kuukauden välein. Suodatin pestään kuumassa vedessä pesuaineella tai astianpesukoneessa 65 asteessa. ÄLÄ purista vettä suodattimesta pesun jälkeen - tämä voi vahingoittaa suodatinta. Kuivaa ja aktivoi suodatin uudelleen laittamalla se uuniin 70 asteeseen 15-20 minuutiksi. Suodatin tulee vaihtaa 2 vuoden välein tai kun mekaanisia vaurioita on havaittavissa. Long-life aktiivihiilisuodattimen voit hankkia jälleenmyyjältä. Tällaisen suodattimen käyttö riippuu liesituulettimen mallista.

Valaistus

Jos valot eivät toimi, tarkista ensin, että valot on asennettu oikein. Jos valaistus ei silti toimi tämän tarkistuksen jälkeen, ota yhteyttä myyjään.

Liesituulettimen ohjaukseen käytettävän käsiliikkeen (eleohjaus) ja kaukosäätimen toimintojen kuvaus

Innovatiivinen eleohjausjärjestelmä mahdollistaa laitteen perustoimintojen ohjauksen siihen koskematta kolmella käden liikkeellä.

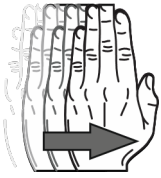

Käynnistys/nopeuden lisäys:

Käynnistääksesi tuulettimen, vedä kättä vaakasuorassa vasemmalta oikealle noin 3-5 cm anturin alapuolella. Nopeutta lisätään 0→1 →2 →3→4 toistamalla liike tai näppäimestä 2) kaukosäätimessä.

Nopeuden vähentäminen/sammutus:

Pientääksesi nopeutta 4→3 →2→1→0, vedä kättä vaakasuorassa oikealta vasemmalle noin 3-5 cm anturin alapuolella. 4-nopeus (Intensiivinopeus) palautuu 3-nopeudeksi 5 minuutin jälkeen.

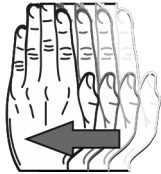

Valo päälle/pois:

Valo laitetaan päälle/pois pitämällä kättä noin 2 sekuntia anturin alapuolellatai näppäimestä 3) kaukosäätimessä

Valon voimakkuuden säätö:

Valon voimakkuutta säädetään painamalla kaukosäätimestä näppäimiä 4) ja 5).

Ajastin:

Painamalla kaukosäätimen ajastinnäppäintä 6) moottorin käydessä, ajastintoiminto kytkeytyy päälle ja sammuttaa laitteen 30 minuutin kuluttua.

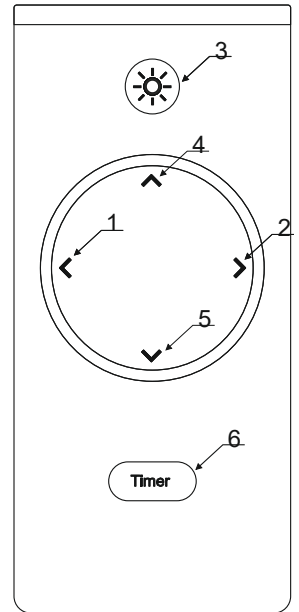

Kaukosäätimen käyttö:

Paina ohjauspaneelin 1-ja 2 näppäimiä saman aikaisesti 1 sekunnin ajan moottorin ollessa sammutettuna. Tämän jälkeen molemmat näppäimet alkavat vilkkua. Paina 60 sekunnin aikana mitä tahansa kaukosäätimen näppäintä, jolloin 1-ja 2 näppäimien valot syttyvät 3 sekunnin ajaksi, osoittaen pariliitoksen muodostuneen.

Ohjauspaneeli



Näyttökuvakkeet:

i1 virta päällä "ON/OFF" tila

Huomautus: Kun liesituuletinta ei ole käytetty noin minuuttiin, tämä valo sammuu.

i2 valot päällä "ON/OFF"

Valot toimivat riippumatta "ON/OFF" tilasta.

i3 Osoittaa valitun nopeuden

1-nopeus

2-nopeus

3-nopeus

4-nopeus (intensiivinopeus) palaa 3 nopeudelle 5 minuutin kuluttua.

Toimintopainikkeet:

Voit aktivoida liesituulettimen lisätoiminnot painamalla painiketta ja pitämällä sitä pohjassa.

P1 Ajastin

Noin 30 minuutin kuluttua painamisesta liesituuletin sammuu.

P2 Rasvasuodattimen puhdistustarpeen osoitin

Painikkeen valo syttyy kun **rasvasuodatin täytyy** puhdistaa.

Painikkeen valo alkaa vilkkumaan, kun **hiilisuodatin täytyy** huoltaa= aktivoida/vaihtaa.

Nollaa osoitin painamalla huollon jälkeen P2 painiketta yli kolme sekuntia.

Jos molempien suodattimien osoitin on syttynyt, täyty nollaus tehdä kaksi kertaa peräkkäin.

P3 Tuuletustoiminto ON/OFF

Käynnistää 1-nopeuden 10 minuutiksi joka 50. minuutti

Hiilisuodattimen puhdistustarpeen/vaihtamisen osoittimen aktivointi:

Tehdasasetus on poissa päältä. Aktivointi: käynnistä 1-nopeus paina sitten **P1** JA

P2 samanaikaisesti yli kolme sekuntia, jolloin **P2** painikkeen valo syttyy viiden sekunnin ajaksi

palamaan osoittaen aktivoinnin menneen päälle. Toiminto voidaan ottaa pois päältä painamalla **P1**

JA **P2** samanaikaisesti yli kolme sekuntia, jolloin **P2** painikkeen valo vilkkuu viisi sekuntia.



Hej användare!

Ni har blivit användare av den senaste generationens köksfläktar. Denna fläkt har designats och tillverkats specifikt för att uppfylla era förväntningar och kommer utan tvekan att bli en del av ett modernt utrustat kök. Dess innovativa design och användning av modern produktions-teknik säkerställer dess höga funktionalitet och estetik.

Vänligen läs igenom följande manual noggrant innan du installerar fläkten. Detta förhindrar felaktig installation och drift av fläkten.

Vi önskar er nöje och glädje med ert val av fläkt från vårt företag.

S V

Vid installation av enheten, följ anvisningarna som ges i denna manual. Tillverkaren ansvarar inte för skador som uppstår till följd av installation som inte överensstämmer med informationen i manualen. Fläkten är utformad uteslutande för hushållsbruk. **Fläkten kan variera i utseende från den fläkt som visas i ritningarna i denna manual, men rekommendationerna för drift, underhåll och installation förblir oförändrade.**

- ! Behåll användarmanualen så att du kan hänvisa till den när som helst. Vid försäljning av enheten eller vid flytt, se till att manualen medföljer.
- ! Läs noggrant igenom innehållet i bruksanvisningen, som ger exakt information om installation, användning och skötsel av enheten.
- ! Gör inga elektriska eller mekaniska ändringar på enheten eller på avloppsrören.

Observera: Element markerade med symbolen "(*)" ingår endast i utvalda modeller, i andra fall måste de köpas separat.



Varning

Observera! Anslut inte enheten till elnätet innan installationen är klar.

Innan du utför några rengörings- eller underhållsåtgärder, koppla bort fläkten från strömkällan genom att ta bort kontakten från vägguttaget eller genom att stänga av huvudströmbrytaren. Använd skyddshandskar vid alla installations- och underhållsarbeten.

Den här enheten är inte avsedd för användning av personer (inklusive barn) med begränsade fysiska, sensoriska eller mentala förmågor och brist på kunskap eller erfarenhet av användning av sådan utrustning, om de inte övervakas eller instrueras i användningen av denna enhet av en ansvarig person för deras säkerhet.

Använd aldrig en fläkt utan korrekt installerade filter!

Fläkten bör ALDRIG användas som stödplan om detta alternativ inte tydligt har angetts. Rum där fläkten används tillsammans med andra enheter som bränner gas eller annan bränsle bör ha tillräcklig ventilation. Den inluft som dras in får inte ledas ut i ett rör som används för att leda bort

rökgaser från gasanordningar eller annat bränsle. Det är strikt förbjudet att förbereda mat med öppen låga under fläkten (flambering).

Användning av öppen låga är farligt för filtren och utgör en brandrisk, så detta får under inga omständigheter göras. Var försiktig vid stekning för att undvika överhettning av oljan och efterföljande självantändning. Åtkomliga delar kan bli mycket varma om de används tillsammans med apparater avsedda för matlagning. Nödvändiga tekniska och säkerhetsåtgärder enligt de regler som utfärdats av behöriga lokala myndigheter måste strikt iakttas.

Fläkten bör rengöras regelbundet, både inuti och utanpå (**MINST EN GÅNG I MÅNADEN**), med hänsyn till underhållsanvisningarna som ges i denna manual).

Utebliven efterlevnad av reglerna för rengöring av fläkten och utbyte samt rengöring av filtren innebär en brandrisk.

⊙

D

För att undvika elektriska stötar, använd inte eller lämna fläkten utan korrekt installerade lampor. Tillverkaren kan inte hållas ansvarig för eventuella skador eller bränder orsakade av enheten och som uppstår på grund av att anvisningarna i denna manual inte följs.

Denna enhet är märkt i enlighet med EU-direktiv 2012/19/EU om elektrisk och elektronisk utrustning (WEEE).

Genom att se till att din enhet avyttras korrekt kommer du att bidra till att minska risken för att produkten får en negativ påverkan på miljön och människors hälsa, vilket kan inträffa om enheten avyttras felaktigt.



Symbolen  på enheten eller förpackningen indikerar att denna produkt inte kan behandlas som annat kommunalt avfall. Returnera den till rätt insamlings- och återvinningscenter för elektrisk och elektronisk utrustning. Korrekt avfallshantering och skrotning bidrar till att eliminera de skadliga effekterna av skrotad utrustning på miljön och hälsan. För information om hur denna apparat kan återvinnas, kontakta ditt lokala stadshus, städtjänst eller den butik där du köpte produkten.

Drift

Enheten kan användas som ett utsug (ångutsugning ut till luften) eller en absorberare (ångor filtreras och släpps tillbaka in i rummet). Huvarmodeller som inte har en utsugfläkt fungerar endast som ett utsug och måste anslutas till utsugsenheten (ej inkluderad). Anslutningsinstruktioner medföljer den externa utsugsenheten. När luften i köksområdet är särskilt förorenad, använd kåpan inställd på högsta hastighet. Det rekommenderas att känna kåpan i drift 5 minuter innan matlagning och låta den vara på i cirka 15 minuter efter matlagningens slut.



Kåpa i funktion som ett utsug

Ångor avleds ut till luften genom ett avledningsrör som är ansluten till anslutningsflänsen.

Diameter på avledningsröret måste vara lika med diametern på anslutningsflänsen.

Varning! Avledningsröret medföljer inte enheten och måste köpas separat.

I den horisontella delen måste röret ha en lätt uppåtgående lutning (cirka 10°) för att underlätta luftflödet utåt. Om kåpan är utrustad med kolfilter måste dessa tas bort.

Anslut kåpan till ventilationskanalen med ett avledningsrör med en diameter som motsvarar storleken på kåputsprånget (anslutningsflänsen).

Användning av mindre tvärsnittsrör leder till minskad sugkapacitet och drastisk ökning av ljudnivån från kåpan.

Tillverkaren tar därför inget ansvar för sugkraften eller ljudnivån hos den installerade produkten.

! Använd kortast möjliga rör.

! Använd ett rör med så få böjar som möjligt (maximal böjvinkel: 90°).

! Undvik radikala förändringar av rörets tvärsnitt.

! Använd ett rör med så slät inre yta som möjligt.

! Rörmaterialet måste uppfylla gällande standarder.

S V

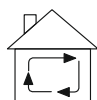

Kåpa i funktion som en absorber

För att använda kåpan i den här versionen måste en kolfilter installeras. Det kan köpas från säljaren. Den inluft som dras in rengörs från fett och lukter innan den återvänds till rummet genom galler i den övre skorstensöverdraget.

Installation av köksfläkt

Minsta avståndet mellan ytan där kärl placeras på värmeelementet och den lägsta delen av köksfläkten får inte vara mindre än 45 cm vid elektriska spisar och inte mindre än 65 cm för gas- eller blandspisar. Om ett större avstånd anges i instruktionerna för installation av gas spisen, justera enligt sådana anvisningar.



Elektrisk anslutning

Nätspänningen måste överensstämma med spänningen som anges på plattan på den inre delen av kåpan. Om kåpan är utrustad med en kontakt måste den anslutas till ett kompatibelt uttag enligt gällande standarder och placeras på en lättillgänglig plats, även efter att installationen är klar. Om kåpan inte är utrustad med en kontakt (direkt anslutning till nätet) eller kontakten inte är belägen på en lättillgänglig plats, även efter att installationen är klar, använd en standardiserad tvåpolig

brytare för att möjliggöra fullständig frånkoppling från nätströmmen under kategori III överspänningsförhållanden, enligt installationsreglerna.

Varning! Innan du återansluter kåpans krets till strömförsörjningen och kontrollerar dess korrekta drift, bör du alltid se till att nätsladden är korrekt installerad.

Kåpan är utrustad med en särskild nätkabel.

Om den här kabeln är skadad måste den bytas ut.

Underhåll

Varning! Innan du utför några rengörings- eller underhållsåtgärder, koppla bort kåpan från strömförsörjningen genom att ta bort kontakten från vägguttaget eller stänga av huvudströmbrytaren.

Rengöring av köksfläkten

Köksfläkten bör rengöras regelbundet både invändigt och utvändigt (minst med samma frekvens som fettfiltren rengörs) med en trasa fuktad med milda rengöringsmedel. Slippapper bör inte användas.

ANVÄND INTE ALKOHOLO!

Observera: Att inte följa reglerna för rengöring av enheten och byta filter innebär en brandrisk. Det är därför lämpligt att följa de givna råden. Tillverkaren tar inget ansvar för eventuella motorskador eller bränder som uppstår på grund av att underhållsreglerna och de ovan nämnda instruktionerna inte följs.

⊗

D

Fettfilter

Behåller fett partiklar från matlagning. Det måste rengöras minst en gång i månaden (eller när filterföreningensindikatorn - om din kåpmodell har en indikator - den informerar dig när den behöver bytas ut), med hjälp av ett icke-aggressivt rengöringsmedel, antingen manuellt eller i diskmaskinen vid låg temperatur och på en kort tvättcykel. När du diskar i diskmaskinen kan det metalliska fettfiltret ändra färg, men det kommer inte att påverka dess karakteristiska filtreringsfunktioner.

För att ta bort fettfiltret drar du i den fjäderbelastade handtaget.

Långlivat filter

Filtret bör rengöras regelbundet. Denna procedur rekommenderas varannan månad.

Den innebär att man tvättar filtret i hett vatten med tvättmedel eller i diskmaskinen (fullt program 65 C). Efter tvätt, TRYCK INTE ut vatten från filtret - detta kan resultera i skador på filtret.

För att torka och återaktivera filtret, placera det i ugnen inställd på 70 C i 15-20 minuter.

Filtret bör bytas ut en gång vartannat år eller när mekaniska skador är synliga.

Långlivat filter (*) (kan köpas från din återförsäljare).



Användningen av ett sådant filter beror på modellen.

Belysning

Om ljusen inte fungerar, kontrollera först att ljusen har installerats korrekt. Om belysningen fortfarande inte fungerar efter denna kontroll, vänligen kontakta servicecentret.

Beskrivning av köksfläkten geststyrning (rörelsekontroll) och fjärrkontrollens funktioner

Innovativ geststyrning möjliggör fullständig beröringsfri kontroll av enheten endast med en handrörelse. Köksfläkten är väldigt lätt att använda och den fungerar med 3 enkla handrörelser, för att kontrollera funktionaliteterna.

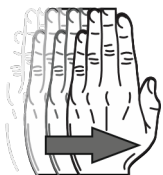

På/Ökning av effekten:

För att starta köksfläkten, dra din hand vågrätt från vänster till höger ca 3-5 cm under sensorn. Effekten ökas 0 -> 1 -> 2 -> 3 -> 4 genom att upprepa rörelsen eller alternativt från knapp (2) i fjärrkontrollen. Effektläge 4 har en Boost-funktion, vilket innebär att köksfläkten efter 5 minuters maximal intensitet automatiskt återgår till effektläge 3.

Minskning av effekten /Av:

För att minska på effekten 4 -> 3 -> 2 -> 1 -> 0 eller för att stänga av fläkten (0), dra din hand vågrätt från höger till vänster ca 3-5 cm under sensorn eller alternativt från knapp (1) i fjärrkontrollen.

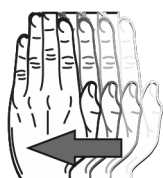

Belysning På/Av:

För att tända eller släcka ljuset, håll handen i ca 2 sekunder under fläktens sensor eller alternativt tryck på belysningsknappen (3) i fjärrkontrollen.

Justering av ljusintensitet:

Ljusstyrkan kan också justeras genom att trycka på knapparna (4) och (5) i fjärrkontrollen.



Timer:

För att använda denna funktion, välj ett effektläge (knapparna 1 och 2), och tryck sedan på timerknappen (6). Då går timerfunktionen på och därefter kommer timern att automatiskt stänga av fläkten efter 30 minuter.

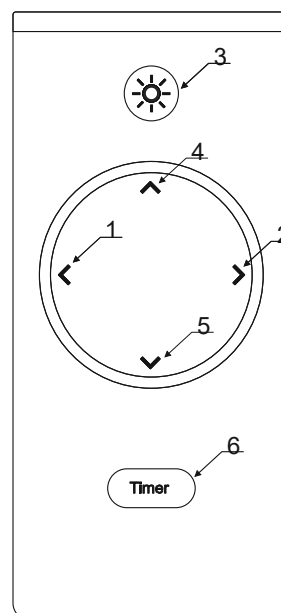

Användning av fjärrkontrollen:

För att aktivera parkopplingsläget håll köksfläktens knappar (1) och (2) nedtryckta i 1 sekund då motorn är avstängd. Därefter börjar båda knapparna blinka. Parkopplingsläget varar maximalt i 60 sekunder men avbryts då parkopplingen gjorts. Under denna tid tryck på en valfri knapp på fjärrkontrollen så att parkopplingen aktiveras. En lyckad parkoppling bekräftas genom att knapparna (1) och (2) tänds för 3 sekunder. Nu är fjärrkontrollen färdig att användas.

Kontrollpanel



Informationskontroller (ikoner):

i1 "ON/OFF" köksfläkten

Obs: Om köksfläkten inte används (sug och belysning) under ca 1 minut, kommer denna ikon att släckas automatiskt.

i2 "TÄND/SLÄCK" belysningen

Belysningen fungerar oberoende av köksfläktens "ON / OFF"-position.

i3 Det valda effektläget (nivån):

- 1: effektläge 1
- 2: effektläge 2
- 3: effektläge 3
- 4: effektläge, 4 "BOOST"

Efter 5 minuter av maximal intensitet "BOOST", återgår köksfläkten automatiskt till effektläge 3.

Funktionsknappar:

För att aktivera övriga funktioner i köksfläkten, tryck lätt på den valda knappen och håll den intryckt.

P1 Timer - Fördröjning av att stänga av köksfläkten

Efter ca 30 minuter stängs köksfläkten av automatiskt från det tidigare valda effektläget.

P2 Indikator för behov av rengöring av filter

Ljuset på knappen tänds automatiskt då **fettfiltret** skall bytas eller rengöras. Ljuset börjar automatiskt att blinka då **kolfiltret** skall servas = aktiveras/bytas. Efter att köksfläktens filter har servats, nolla indikatorn genom att trycka på P2-knappen i mer än 3 sekunder. Om båda filtrens indikator har alarmera skall nollningen göras två gånger efter varandra.

P3 ON/OFF "Luftningsfunktion"

Fläkten startar automatiskt effektläge 1 för 10 minuter var 50. minut.

Aktivering av kolfiltrets indikator för behov av rengöring/byte:

Fabriksinställningarna är bortkopplade. Aktivering: Starta effektläge 1 och tryck därefter samtidigt på P1- och P2-knapparna i mer än 3 sekunder så att P2 knappens ljus tänds för 5 sekunder, vilket indikerar att aktiveringen startats. Funktionen kan stoppas genom att trycka samtidigt på P1- och P2-knapparna i mer än 3 sekunder så att P2 knappens ljus blinkar i 5 sekunder.

לקוחות נכבדים

קולט אדים הזה תוכנן. הפכתם למשתמשים של הדור האחרון של קולטי אדים במיוחד כדי לענות על הציפיות שלכם ובוודאי יהווה חלק מציד המטבח המודרני.

העיצוב החדשני שלו והשימוש בטכנולוגיית ייצור מודרנית, מבטיחים את רמתפונקציונליות ואסתטיקה שלו.

לפני התקנת הקולט קראו את המדריך הבא בעיון. הדבר ימנע התקנה ותפעול לקויים.

אנו מאחלים לכם שביעות רצון ואושר עם בחירתכם בהקולט של החברה שלנו.

בעת התקנת המכשיר, פעלו על פי ההוראות המפורטות במדריך זה.

היצרן לא יישא באחריות לנזק הנובע מהתקנה שלא תואמת את המידע הכלול במדריך. הקולט מיועד אך ורק לשימוש ביתי. הוא עשוי להשתנות במראה מהקולט המוצג באיורים במדריך זה, אך ההמלצות לתפעול, תחזוקה והתקנה נותרות ללא שינוי.

שמרו את המדריך למשתמש כך שתוכלו לעיין בו בכל עת. במקרה של

מכירת המכשיר או העברתו לצד ג', תנו לו גם את המדריך.

קראו בעיון את התוכן של מדריך ההפעלה, המספק מידע מדויק על

ההתקנה, השימוש והטיפול במכשיר.

אין לבצע שינויים חשמליים או מכניים במכשיר או בצינורות הפליטה.

הערה: פריטים המסומנים בסמל "*" כלולים רק בדגמים מסוימים ובמקרים אחרים, יש לרכוש אותם בנפרד.

אזהרות



שימו לב! אל תחברו את המכשיר לרשת החשמל לפני השלמת ההתקנה.

! לפני ביצוע פעולות ניקוי או תחזוקה כלשהן, נתקו את הקולט מהחשמל על

ידישליפת התקע מהשקע או על ידי כיבוי מתג ההפעלה הראשי.

! השתמשו כפפות מגן לכל עבודות ההתקנה והתחזוקה.

! מכשיר זה אינו מיועד לשימוש על ידי אנשים (כולל ילדים) עם יכולות פיזיות, חושיות או נפשיות מוגבלות וחסרי ידע או ניסיון בשימוש בציד כזה, אלא אם כן הם נתונים לפיקוח או הדרכה אודות השימוש במכשיר זה על ידי אדם אחראי לביטחונם.

! לעולם אל תשתמשו בהקולט בלי מסננים מותקנים כהלכה!

אין להשתמש בהקולט כמשענת, אלא אם אפשרות זו צוינה בבירור. בחדר

שבוהקולט מותקן עם מכשירים אחרים המופעלים בגז או בדלק אחר חייב

להיותמאוורר נאות. אין להזרים את האוויר שהקולט יונק לתוך צינור

המשמשלהזרמת גזי פליטה המיוצרים על ידי מכשירי גז או דלקים אחרים. חל

איסורמוחלט להכין מזון באמצעות להבה פתוחה מתחת להקולט (סכנת

שרפה). השימוש בלהבות פתוחות מסוכן למסננים ומהווה סכנת שריפה ולכן

אסורלעשות זאת בשום פנים ואופן. יש להיזהר במהלך הטיגון כדי למנוע

התחממותיתר של השמן והצתה עצמית כתוצאה מכך. רכיבים נגישים עלולים

להתחמםמאוד אם משתמשים בהם יחד עם מכשירים המיועדים לבישול. יש

להקפיד עלהאמצעים הטכניים והבטיחותיים הדרושים בנוגע לתקנות שתוקנו על

ידיהרשויות המקומיות המוסמכות.

! יש לנקות את הקולט לעיתים קרובות, הן מבפנים והן מבחוץ (לפחות

פעםבחדש), תוך הקפדה על הוראות הטיפול המפורטות במדריך זה.)

אי עמידה בכללי ניקוי הקולט והחלפת וניקוי המסננים עלולה לגרום לסכנת שריפה. כדי למנוע התחשמלות, אין להשתמש או להשאיר את הקולט בלי נורותמותקנות כהלכה. היצרן לא יישא באחריות לכל נזק או שריפה שנגרמו על ידיהמכשיר כתוצאה מאי ציות להוראות המפורטות במדריך זה. מכשיר זה מסומןבהתאם להנחיית האיחוד האירופי EU/2102/91 נבנושא פסולת ציוד חשמליואלקטרוני (WEEE).

! על ידי הבטחת השלכה נכונה של המכשיר שלכם, תתרמו להפחתת הסיכון שלהמוצר להשפיע לרעה על הסביבה ובריאות האדם, שעלולה להתרחש אםהמכשיר יסולק באופן שגוי.



הסימול _____ על המוצר או על האריזה (איור מימין) משמעו שהמוצר לא יטופלכאשפה ביתית רגילה. במקום זאת יש להעביר אותו לנקודת איסוף לצורךמחזור הרכיבים החשמליים והאלקטרוניים. הקפדה על הוראות המחזור תבטיחאת שמירת איכות הסביבה. אי הקפדה על מילוי ההוראות תפגע באיכותהסביבה ובבריאות האנשים בסביבתכם. לפרטים נוספים בנושא המחזורהתקשרו לרשויות המתאימות או לחנות בה רכשתם את המוצר.

הפעלה

ניתן להשתמש במכשיר בגרסת לפליטה (פליטת האדים החוצה או בגרסת סינון(אדים מסוננים וחוזרים מסוננים לחדר). דגמי קולט אדים שאין בהם מאורר יניקה, מתפקדים לפליטה בלבד ויש לחבר אותם למכשיר השואב (לא כלול). הוראות החיבור מסופקות עם יחידת היניקה החיצונית. כשהאוויר באזור המטבח מלוכלך במיוחד, השתמשו ביחידת יניקה כשהיא מכוונתלמהירות הגבוהה ביותר. מומלץ להפעיל את הקולט 5 דקות לפני תחילת הבישולולהשאירו פועל במשך כ-51 דקות אחרי סיום הבישול.

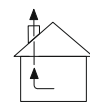

הקולט הפועל בגרסת פליטה דרך צינור פליטה המחובר לאוגן החיבור.

קוטר צינור הפליטה חייב להיות שווה לקוטר האוגן החיבור.

שימו לב! צינור הפליטה אינו מסופק עם היחידה ויש לרכוש אותו בנפרד. את החלקהאופקי של הצינור יש להתקין בנטייה קלה כלפי מעלה (כ-01 מעלות) כדי להקל עלזרימת האוויר החוצה. אם יחידת היניקה מצוידת במסנני פחם, יש להסיר אותם.

חברו את יחידת הפליטה לתעלת האוורור באמצעות צינור פליטה בקוטר המתאיםלגודל יציאת יחידת הפליטה (אוגן החיבור). השימוש בצינורות עם קטרים קטנים יותר יגרום להפחתת כושר היניקה ולעלייהמשמעותית ברמת הרעש של הקולט.

מסיבה זו היצרן אינו לוקח אחריות על עוצמת היניקה או רמת הרעש של המוצר המותקן. השתמשו בצינור הקצר ביותר האפשרי.

! השתמשו בצינור עם כמה שפחות עיקולים (זווית כיפוף מקסימלית 90°

! הימנעו משינויים קיצוניים בקוטר הצינור.

! השתמשו בצינור עם המשטח הפנימי החלק ביותר האפשרי.

! חומר הצינור חייב לעמוד בתקנים בתוקף.

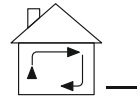

הקולט פועל בגרסת סינון

כדי להשתמש בהקולט בגרסה סינון יש להתקין מסנן פחם. ניתן לרכוש בחנות. האוויר הנשאב מסונן משומנים וריחות לפני שהוא מוחזר לחדר.

התקנת הקולט

מרחק מינימלי בין המשטח עליו מונחים כלים על מכשיר החימום לבין החלק התחתון ביותר של הקולט יהיה לא פחות מ 54 ס"מ במקרה של כיריים חשמליות ולא פחות מ 56 ס"מ עבור כיריים מסוג גז או מעורב. אם מצוין מרחק גדול יותר בהוראות להתקנת הכיריים הגז, התאימו את המרחק למידות כאלה.

חיבור חשמלי

מתח החשמל חייב להתאים למתח המצוין על הלוחית בחלק הפנימי של הקולט. אם הקולט מצויד בתקע, יש לחבר אותו לשקע תואם בהתאם לתקנות בארץ. הקפידושיהיה נגיש בקלות, גם אחרי השלמת ההתקנה. אם הקולט לא מצויד בתקע (חיבורי שיר לרשת החשמל) או בתקע שאינו ממוקם במקום נגיש בקלות, גם לאחר השלמת ההתקנה, השתמשו במתג דו-קוטבי תקני כדי לאפשר בידוד מוחלט מאספקת החשמל בתנאי זרם יתר בקטגוריה III. בהתאם לכללי ההתקנה

שימו לב! לפני חיבור מחדש של הקולט לחשמל ובדיקת תקינות, יש לודא שכבלהזינה מותקן כהלכה.

הקולט מצויד בכבל זינה מיוחד. אם הכבל פגום, יש להחליפו.

טיפול

שימו לב! לפני ביצוע פעולות ניקוי או טיפול כלשהן, נתקו את הקולט משקע החשמל על ידי שליפת התקע מהשקע או כיבוי נתיך החשמל הראשי.

ניקוי הקולט

יש לנקות את הקולט בתדירות גבוהה גם מבפנים וגם מבחוץ (לפחות באותהתדירות שבה מנקים את מסנני השומן) עם מטלית לחה ונוזל עדין לניקוי כלים.

אין להשתמש באלכוהול!

הערה: אי עמידה בתקנות ניקוי המכשיר והחלפת מסננים תגרום לסכנת שריפה. לכן מומלץ לפעול על פי ההמלצות שניתנו. היצרן והיבואן לא יישאו באחריות לנזקאפשרי למנוע או שריפות הנובעות מאי ציות לכללי הטיפול וההוראות הנ"ל.

מסנן שומן

קולט את חלקיקי השומן. יש לנקות אותו לפחות פעם בחודש (או כשמחווון זיהום המסנן – [אם לדגם הקולט שלכם יש מחווון] – מסמן מתי צריך להחליף אותו), באמצעות חומר ניקוי עדין, ידנית או במדיח הכלים בטמפרטורה נמוכה ובמחזור הדחה קצר. בזמן ההדחה במדיח, מסנן השומן המתכתי עלול להדיף ריחות, אבל זהלא ישנה את תכונות הסינון האופייניות לו. כדי להסיר את מסנן השומן, משכו בידי הקפיצית.

מסנן בעל חיי שרות ארוכים

יש לנקות את המסנן באופן קבוע. מומלץ לבצע את ההליך לפחות כל חודשיים.

זה כולל שטיפת המסנן במים חמים עם חומר ניקוי או במדיח כלים (תוכנית מלאה 65°C).

לאחר ההדחה, אין לסחוט מים מהמסנן - הדבר עלול לגרום נזק למסנן. כדי לייבוש ולהפעיל מחדש את המסנן, הכניסו אותו לתנור המכוון לטמפ' של 70°C למשך 51-02 דקות.

יש להחליף את המסנן אחת לשנתיים או כשניתן לראות נזק מכני. מסנן עם חיי שרות ארוכים (*) (ניתן לרכוש אצל המשווק שלכם.) השימוש במסנן כזה תלוי בדגם.

תאורה

אם התאורה אינה פועלת, בדקו תחילה שהיא הותקנה כראוי. אם התאורה עדיין לאפועלת אחרי בדיקה זו, פנו למרכז השירות.

תפעול - בקרת מחוות - תיאור פונקציות שלט הרדיו

מערכת בקרת מחוות חדשנית - מאפשרת שליטה מלאה ללא מגע המכשיר רק על ידי הזזת היד. מכסה המנוע אינטואיטיבי במיוחד ופועל בהתאם לתנועה הטבעית של היד. מספיקות רק 3 מחוות כדי שמכסה המנוע שלך ימלא את תפקידו במלואו.

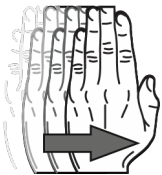

כדי להפעיל את מכסה המנוע, משוך אותו אופקית משמאל לימין כ-5-3 ס"מ מתחת לחיישן.

חזור כדי להעלות הילוך. 2)

דולק כבוי:

כדי לכבות את מכסה המנוע או לשנות את מצב המהירות לתחתון, גרור את ידך מצד ימין משמאל. 1)

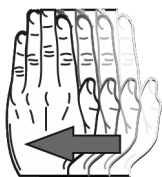

להגביר:

כלומר לאחר 5 דקות. Boost יש את פונקציית Gear 4 - פעולה, מכסה המנוע יחזור אוטומטית להילוך 3.

הדלקה/כיבוי: DEL

כדי להדליק או לכבות את התאורה, החזק את היד למשך כ-2 שניות או לחץ על המקש (3) בשלט הרחוק.

התאמת עוצמת האור:

ניתן לכוונן את העוצמה גם על ידי לחיצה על המקשים (4) ו- (5).

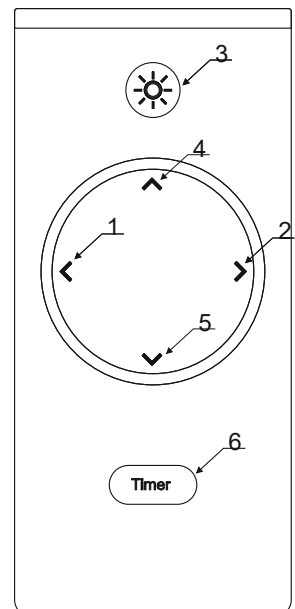

שעבן עָצָר:

כדי להשתמש בפונקציה זו, בחר הילוך (מקשים 1 ו-2), ולאחר מכן הקש על מקש הטיימר (6). זמן הספירה לאחור הוא 01 דקות.

תפעול שלט רדיו:

כדי לאפשר מצב צימוד, החזק את המקשים [1] ו-[2] לחוץ למשך שנייה אחת בזמן שהמנוע כבוי. לאחר זמן זה, שני המקשים יתחילו להבהב. מצב ההתאמה נמשך 60 שניות או עד ההתאמה. במהלך הזמן הזה, פשוט לחץ על מקש כלשהו בשלט הרחוק.

ההתאמה תאושר על ידי המקשים [1] ו-[2] שידלקו למשך 3 שניות. בנוסף, לחיצה על מקש תפעיל את התגובה המתאימה שהוקצתה למקש זה.

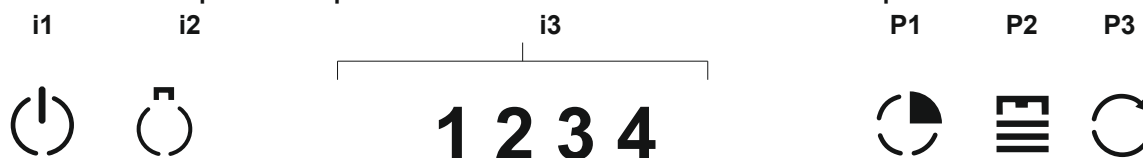

בקורות מידע
(סמלים): של מכסה
המנוע i1 "FFO/NO"

הערה: לאחר כדקה של אי שימוש במכסה המנוע (שאיבה ותאורה), התאורה האחורית תפעיל סמל זה חוזר אוטומטית למצב כבוי. "ON/OFF" i2 ותאורת של מכסה המנוע. "ON / OFF" התאורה פועלת ללא קשר למצב מהירות היניקה שנבחרה כעת (הספק: i3)

1 1: הילוך (כוח יניקה)

2 2: הילוך (כוח יניקה)

3 3: הילוך (כוח יניקה)

"BOOST": הילוך, מהירות יניקה אינטנסיבית

מכסה המנוע חוזר לעוצמת יניקה 3. "BOOST" לאחר 5 דקות של פונקציית כפתורי פונקציה:

כדי להפעיל פונקציות נוספות של מכסה המנוע, פשוט גע בקלילות והחזק את הכפתור. עיכוב בכיבוי מכסה המנוע - P1 טיימר

לאחר כ-03 דקות, מכסה המנוע ייכבה אוטומטית בשעה הקודמת מהירות ההגדרה שנבחרה (הילוך). מחוון רוויה מסנן ואיפוס 2P

הכפתור יאיר אוטומטית באור קבוע כאשר נדרשת תחזוקה מסנן שומן.

הכפתור יידלק אוטומטית עם אור מהבהב כשצריך לעשות אותות חזוקת מסנן פחמן.*

לאחר ביצוע תחזוקה, כאשר מכסה המנוע כבוי והלחצן פעיל, לחץ על הכפתור למשך יותר מ-3 שניות. כדי לאפס את מחוון הרוויה של המסנן, חזור על הפעולה במידת הצורך (למשל אם שני סוגי המסננים רוויים). הפעל/השבת את "אורור אוויר 3P" כל 05 דקות של חוסר פעילות, מהירות (עוצמת יניקה) 1 מופעלת למשך 01 דקות.

הפעלת מחוון הרוויה של מסנן הפחמן*:

מחוון הרוויה של מסנן הפחמן כבוי במפעל, מכיוון שמכסה המנוע מוגדר כברירת מחדל מוגדר לעבוד כמחלץ. להפעלת פונקציית מחוון הרוויה של המסנן פחמן (כדי

שהמנדף יתפקד כבולם), בצע את השלבים הבאים:

בו-זמנית למשך יותר מ-3 שניות, P2 - P1 כאשר מכסה המנוע פועל, לחץ על הלחצנים יאיר באופן עקבי למשך כ-5 שניות. כדי לאשר את הפעלת הפונקציה. P2 כפתור בו-



זמנית למשך כ. P2- P1 כדי לכבות את פונקציית המחווון, לחץ על הלחצנים יהבהב למשך כ. 5 שניות כדי לאשר את ביטול הפונקציה. 3P2 שניות, כפתור

Armas klient

Teist on saanud uusima põlvkonna õhupuhastaja kasutaja. See seade on disainitud ja toodetud spetsiaalselt Teie ootustele vastama ning saab kindlasti olema osa kaasaegsest köögikomplektist. Selle uuenduslik disain ja kaasaegse tootmistehnoloogia kasutamine tagavad toote kõrge funktsionaalsuse ning esteetika.

Enne õhupuhastaja paigaldamist lugege hoolikalt läbi alljärgnev juhend. See aitab vältida seadme valesti paigaldamist ja kasutamist.

Soovime Teile rahulolu ning õnne meie toote valiku üle.

Seadme paigaldamisel järgige käesolevas juhendis antud juhiseid.

Tootja ei vastuta kahjustuste eest, mis on tekkinud antud juhiseiga vastuollu minevate paigaldus- või hooldusmeetmete tagajärjel. Õhupuhastaja on mõeldud eranditult koduseks kasutamiseks.

Teie seadme välimus võib erineda juhendis toodud joonistel kuvatust, kuid selle kasutamise, hoolduse ja paigaldamise soovitused jäävad samaks.

- ! Hoidke kasutusjuhend alles, et saaksite seda igal ajal lugeda. Seadme müügi või transpordi korral veenduge, et juhend on kaasas.
- ! Lugege hoolikalt kasutusjuhendi sisu, mis sisaldab täpset teavet seadme paigaldamise, kasutamise ja hooldamise kohta.
- ! Ärge tehke seadmes ega tühjendustorudes elektrilisi ega mehaanilisi muudatusi.

Märkus: Sümboliga „(*)“ tähistatud elemendid sisalduvad ainult valitud mudelites, muudel juhtudel tuleb need osta eraldi.



Hoiatus

Tähelepanu! Ärge ühendage seadet vooluvõrku enne, kui paigaldamine on lõpetatud.

Enne mistahes puhastus- või hooldustoimingute tegemist ühendage õhupuhasti vooluvõrgust lahti, eemaldades pistiku pistikupesast või lülitades välja pealüliti.

Kõigi paigaldus- ja hooldustööde puhul kandke kaitsekindaid.

See seade ei ole mõeldud kasutamiseks isikutele (sh lastele), kellel on piiratud füüsiline, sensoorne või vaimsed võimed ning teadmiste või kogemuste puudumine selliste seadmete kasutamisel, välja arvatud juhul, kui nad on nende ohutuse tagamiseks vastutava isiku järelevalve all. Ärge kunagi kasutage õhupuhastit ilma korralikult paigaldatud filtriteta!

Seadet ei tohi KUNAGI kasutada seljatoe tasapinnana, välja arvatud juhul, kui see valik on selgelt välja toodud. Ruum, kus õhupuhastit kasutatakse koos teiste gaasi või muud kütust põletavate seadmetega, peab olema piisava ventilatsiooniga. Sissetõmmatud õhku ei tohi juhtida samasse

õhukanalisse, kuhu on suunatud gaasiseadmete või muude kütuste tekitatud suitsugaaside väljajuhtimine. Seadme all on lahtise leegi kasutamine rangelt keelatud (flambeerimine). Lahtise tule kasutamine on filtritele ohtlik ja tuleohtlik, seega ei tohi seda teha mitte mingil juhul. Praadimisel tuleb olla ettevaatlik, et vältida õli ülekuumenemist ja sellest tulenevat isesüttimisohtu. Ligipääsetavad osad võivad muutuda väga kuumaks, kui neid kasutatakse koos toiduvalmistamiseseadmetega. Vajalike tehniliste ja turvameetmete osas tuleb rangelt järgida kohalike pädevate ametiasutuste välja antud eeskirju.

Õhupuhastit tuleb sageli puhastada nii seest kui väljast (**VÄHEMALT KORD KUUS**), järgides käesolevas juhendis antud hooldusjuhiseid.

Seadme puhastamise, filtrite vahetamise ja puhastamise reeglite mitte järgimine tekitab tuleohtu. Elektrilöögi vältimiseks ärge kasutage ega jätke õhupuhastit järelevalveta ilma korralikult paigaldatud valguspirnideta.

Tootja ei vastuta seadme poolt põhjustatud kahjude või tulekahjude eest, mis on tekkinud antud juhisega vastuollu minevate paigaldus- või hooldusmeetmete tagajärjel. See seade on märgistatud vastavalt EL-i direktiivile 2012/19/EL elektri- ja elektrijäätmete seadmed (WEEE).

Seadme õigesti utiliseerimisega aitate vähendada selle negatiivset mõju keskkonnale ning inimeste tervisele, mis võib juhtuda kui seade valesti utiliseeritakse.



Seadmel  või pakendil olev sümbol viitab, et seda toodet ei saa käsitleda muu olmejäätmena. Viige seade vastavasse elektroonikaseadmete jäätmejaama või taaskasutuskeskusesse. Nõuetekohane kõrvaldamine ning demonteerimine aitavad kõrvaldada kahjulikke mõjusid keskkonnale ja tervisele. Lisateavet seadme utiliseerimise kohta saate kohaliku munitsipaalorgani kaudu või seadme ostupunktist.

Seadme töö

Seadet saab kasutada ekstraktorina (auru eemaldamine väljapoole) või absorbeerijana (aurud filtreeritakse ja lastakse tagasi tupp). Õhupuhastaja mudelid, millel pole väljatõmbeventilaatorit, toimivad ainult ekstraktorina ning need tuleb ühendada väljatõmbeseadmega (ei kuulu komplekti). Ühendusjuhised on välise väljatõmbeseadmega kaasas.

Kui õhk köögis on eriti saastunud, kasutage õhupuhastit suurimal kiirusel. Soovituslik on seade sisse lülitada umbes 5 minutit enne toidu valmistamisega alustamist ning jätta toimima kuni 15 minutit peale toidu valmistamise lõppu.

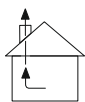

Seadme töö ekstraktorina

Aurud juhatakse väljapoole läbi ühendusääriku külge kinnitatud väljalasketoru. Väljalasketoru läbimõõt peab olema võrdne ühendusääriku läbimõõduga.

Tähelepanu! Väljalasketoru ei ole seadmega kaasas ja see tuleb osta eraldi.

Horisontaalses osas peab toru olema kergelt ülespoole kaldu (umbes 10°), et hõlbustada õhu liikumist väljapoole. Kui õhupuhasti on varustatud söefiltritega, tuleb need eemaldada. Ühendage õhupuhasti ventilatsioonikanal väljalasketoruga, mille läbimõõt vastab seadme väljalaskeava suurusele (ühendusäärik). Väiksema ristlõikega voolikute kasutamine toob kaasa imemisvõimsuse vähenemise ja drastilise seadme mürataseme tõusu. Sellest tulenevalt ei vastuta tootja paigaldatud toote imemisvõimsuse ega mürataseme eest.

- ! Kasutage võimalikult lühikest toru.
- ! Kasutage võimalikult väikese paindega toru (maksimaalne paindenurk: 90°).
- ! Vältige radikaalseid muudatusi toru ristlõikele.
- ! Kasutage võimalikult sileda sisepinnaga toru.
- ! Toru materjal peab vastama kehtivatele standarditele.

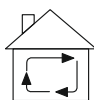

Seadme töö absorbeerijana

Selles versioonis õhupuhasti kasutamiseks tuleb paigaldada söefilter. Söefiltreid saab osta antud toote ostupunktist. Sissetõmmatud õhk puhastatakse rasvast ja lõhnadest, enne kui see tuppa tagasi suunatakse läbi ülemise korstnakatte võrede.

Seadme paigaldus

Minimaalne vahemaa pliidiplaadi ja õhupuhasti alumise osa vahel peab olema elektripliitide puhul vähemalt 45 cm ja mitte alla 65 cm gaasi- või segatüüpi pliitide puhul. Kui pliidiplaadi juhises on ette nähtud suurem vahemaa õhupuhastajaga, tuleb seade paigaldada vastavalt pliidiplaadi juhistele.



Elektriühendus

Võrgupinge peab vastama pingele, mis on näidatud õhupuhasti sisemuses oleval sedelil. Kui õhupuhasti on varustatud pistikuga, tuleb see vastavalt nõuetele ühendada sobivasse pistikupessa vastavalt kehtivatele standarditele ja asetada kergesti ligipääsetavasse kohta ka peale paigaldamist.

Kui õhupuhasti ei ole varustatud pistikuga (otseühendus vooluvõrku) või pistik ei asu kergesti ligipääsetavas kohas pärast paigaldamist, kasutage standardiseeritud kahepooluselist lülitit, et võimaldada täielikku isolatsiooni vooluvõrgust III kategooria liigvoolu tingimustes vastavalt paigaldusreeglitele.

Tähelepanu! Enne õhupuhasti vooluvõrku ühendamist ja selle toimimise kontrollimist, peaksite alati veenduma, et toitejuhe on õigesti paigaldatud.

Õhupuhasti on varustatud spetsiaalse toitekaabliga.

Kui see kaabel on kahjustatud, tuleb see välja vahetada.

Hoodus

Tähelepanu! Enne mis tahes puhastus- või hooldustoimingute tegemist ühendage õhupuhasti vooluvõrgust lahti, eemaldades pistik pistikupesast või lülitades välja peamise toiteallika.

Puhastamine

Õhupuhastust tuleks sageli puhastada nii seest kui ka väljast (vähemalt sama sagedusega, millega rasvafiltreid puhastatakse) pehmete vahendite ja niisutatud lapiga. Abrasiivseid aineid ei tohi kasutada.

ÄRGE KASUTAGE ALKOHOLI!

Märkus: Seadme puhastamise ja filtrite vahetamise eeskirjade eiramine põhjustab tuleohtu.

Seetõttu on soovitatav järgida antud nõuandeid. Tootja ei vastuta võimalike mootorikahjustuste või tulekahjude eest, mis on põhjustatud hooldusreeglite ja eelnimetatud juhiste mittejärgimisest.

Rasvafilter

Püüab kinni toiduvalmistamisel tekkinud rasvaosakesed. Seda tuleb puhastada vähemalt kord kuus (või kui filtri saastumise indikaator annab sellest märku – kui teie õhupuhasti mudelil on indikaator annab see teada, millal filtrit tuleb puhastada), mitteagressiivse puhastusvahendiga, kas käsitsi või nõudepesumasinas madalal temperatuuril ja lühikese pesutsükliga. Nõudepesumasinas pestes võib metallist rasvafilter värvi muuta, kuid see ei muuda sellele iseloomulikke filtreerimisomadusi. Rasvafiltri eemaldamiseks tõmmake vedruga käepidemest.

Pikaealine filter

Filtrit tuleb regulaarselt puhastada. Seda protseduuri soovitatakse teha iga kahe kuu tagant. See hõlmab filtri pesemist kuumas vees pesuainega või nõudepesumasinas (täisprogramm 65 °C).

Pärast pesemist ÄRGE pigistage filtrist vett välja – see võib filtrit kahjustada.

Filtri kuivatamiseks ja taasaktiveerimiseks asetage see 15-20 minutiks 70 °C juures ahju.

Filtrit tuleks vahetada kord 2 aasta jooksul või siis, kui on näha mehaanilisi vigastusi.

Pika elueaga filter (*) (saab osta edasimüüjalt).

Sellise filtri kasutamine sõltub mudelist.

Valgustus

Kui tuled ei tööta, kontrolli esmalt, kas tuled on korralikult paigaldatud. Kui valgustus ka pärast seda ei tööta, võtke ühendust teeninduskeskusega.

Žestid ja kaugjuhtimispuldi funktsioonide kirjeldus

Uuenduslik žestide baasil põhinev juhtimissüsteem – võimaldab seadet täielikult puutevabalt juhtida vaid käeliigutusega. Õhupuhasti on äärmiselt intuitiivne ja töötab vastavalt 3 žestile, et Teie õhupuhasti täidaks oma funktsiooni.

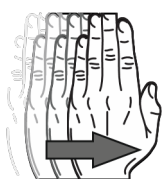

Õhupuhasti sisselülitamiseks liigutage kätt horisontaalselt vasakult paremale umbes 3-5 cm sensorist allpool. Sel viisil lülitub võimsusaste kõrgemale käigule (2).

Sisse/välja mootor:

Seadme väljalülitamiseks või kiiruse vähendamiseks, liigutage kätt paremalt küljelt vasakule (1).



Mootori väljalülitamiseks vajutage ja hoidke all (1) 2 sekundit.

Neljanda käigu sisselülitamiseks vajutage ja hoidke nuppu (2) 2 sekundit all.

Võimendi ehk boost:

Võimsusaste 4 on võimendusfunktsioon, mis tähendab, et pärast 5 minutit lülitub õhupuhasti automaatselt tagasi võimsustasemele 3.

LED sees/väljas:

Valgustuse sisse- või väljalülitamiseks hoidke kätt stabiilselt sensori all u. 2 sekundit või vajutage kaugjuhtimispuldi nuppu (3).

Valguse hämardamine:



Valguse intensiivsust saab reguleerida nuppude (4) ja (5) vajutamisega.

Taimer:

Selle funktsiooni kasutamiseks valige võimsustase (nupud 1 ja 2) ja seejärel vajutage nuppu Taimer (6). Taimer kestus on 10 minutit. Funktsioonist annab märku vilkuv LED.

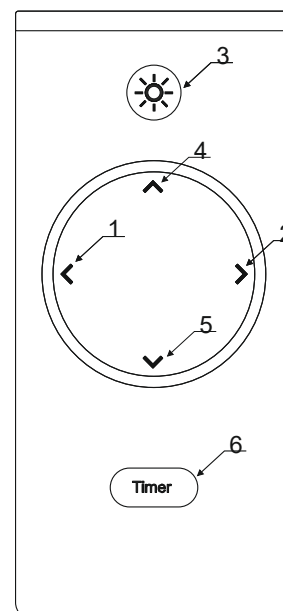

Kaugjuhtimispuldi kasutamine

Sidumisrežiimi aktiveerimiseks hoidke klahve (1) ja (2) 1 sekund all, kuni mootor on välja lülitatud. Selle aja möödudes hakkavad mõlemad klahvid vilkuma. Sidumisrežiim kestab 60 sekundit või kuni sidumiseni. Selle aja jooksul vajutage lihtsalt kaugjuhtimispuldil mistahes klahvi.

Sidumine kinnitatakse klahvide (1) ja (2) süttimisega 3 sekundiks. Klahvile vajutamine aktiveerib antud klahvile määratud toimingu.

Kontrollpaneel



Info juhtelemendid (ikoonid):

i1 "sisse/välja" õhupuhasti lülitus

Märkus: Kui õhupuhastit ei kasutata umbes minuti jooksul (imemine ja valgustus), lülitub selle ikooni taustavalgus sisse ja naaseb automaatselt asendisse „väljas“.

i2 "sisse/välja" valgustus

Valgustus töötab sõltumata õhupuhasti „sisse / välja“

olekust. **i3 Hetkel valitud imemiskiirus (võimsus):** 1: käik

(imemisvõimsus) 1

2: käik (imemisvõimsus) 2

3: käik (imemisvõimsus) 3

4: käik, intensiivne imemiskiirus "BOOST"

Pärast 5-minutilist funktsiooni "BOOST" lülitub õhupuhasti tagasi imemisvõimsusele 3.

Funktsiooninupud:

Õhupuhasti lisafunktsioonide aktiveerimiseks puudutage lihtsalt nuppu ja hoidke seda all.

P1 Taimer – õhupuhasti väljalülitamise viivitus. Umbes 30 minuti pärast lülitub õhupuhasti eelnevalt valitud kiirusel (käigul) automaatselt välja.

P2 Filtri küllastuse indikaator ja lähtestamine. Kui rasvafiltrit on vaja hooldada, süttib nupp automaatselt püsiva valgusega. Nupp süttib automaatselt vilkuva tulega, kui on vaja söefiltrit hooldada*. Pärast hooldust, kui õhupuhasti on välja lülitatud ja nupp aktiivne, vajutage nuppu kauem kui 3 sekundit. Filtri küllastuse indikaatori lähtestamiseks korrake toimingut vajadusel (nt kui mõlemat tüüpi filtrid on küllastunud).

P3 "Õhuventilatsiooni" lubamine/keelamine Iga 50-minutilise tegevusetuse järel lülitatakse kiirus (imemisvõimsus) 10 minutiks sisse.

***Söefiltri küllastusnäidiku aktiveerimine**

Süsinikufiltri küllastusnäidik on tehases välja lülitatud, kuna õhupuhasti on vaikimisi seadistatud töötama ekstraktorina. Filtri küllastusnäidiku aktiveerimiseks (selleks, et õhupuhasti toimiks absorbeerijana), toimige järgmiselt:

Kui õhupuhasti on sisse lülitatud, vajutage nuppe P1 ja P2 samaaegselt kauem kui 3 sekundit, nupp P2 põleb ühtlaselt umbes 5 sekundit kinnitades funktsiooni aktiveerimist. Näidiku funktsiooni väljalülitamiseks vajutage samaaegselt nuppe P1 ja P2 umbes. 3 sekundi jooksul vilgub nupp P2 u. 5 sek. kinnitamaks funktsiooni deaktiveerimist.



PL: Kontakt serwisowy

EN: Service contact

DE: Servicekontakt

CZ: Servisní kontakt

SK: Servisný kontakt

FL: Palveluyhteys **SV:**

Servicekontakt **HE:**

איש קשר לשירות

ET: Teenuse kontakt

HU: szerviz kapcsolattartó

Op

eris Kft.

szerviz@o

peris.hu

+36-63-

950-603

Polska:

Ciarko Spółka z ograniczoną
odpowiedzialnością Sp. K.
ul. Okulickiego 10

38-500 Sanok, Polska

NIP 6852210122

Serwis gwarancyjny i pogwarancyjny
oraz sprzedaż części zamiennych:

e-mail: serwis@ciarko.pl

tel: +48 13 46 53 534

Österreich:

Exklusiver Vertriebspartner der Marke

Ciarko Design für Österreich:

AXORA GmbH

Fürstenstraße 18

4052 Ansfelden

Österreich Garantie und

Nachgarantieservice: e-mail:

support@axora.at Tel. 0043 660

3027320

Slovenská republika:

Výhradný distribútor značky

Ciarko Design pre Slovensko:

ELEKTRO STORE SK, s.r.o.

Horná 116, 022 01 Čadca,

Slovenská republika

Záručný a pozáručný servis:

tel.: +421 915 473 787 email:

hlaseni.reklamaci@elmax.cz

Predaj náhradných dielov:

tel: +421 915 473 787

email: servis@elmax.cz

www.ciarkodesign.sk

Hungary:

7272

Česká republika:

Výhradní distributor značky Ciarko

Design pro Českou republiku:

ELMAX STORE, a.s.

Topolová 777/2,

735 42 Těrlicko,

Česká republika

Záruční a pozáruční servis:

tel.: +420 599 529 251 email:

hlaseni.reklamaci@elmax.cz

Prodej náhradních dílů:

tel: +420 599 529 250

email: servis@elmax.cz

www.ciarkodesign.cz

Republika Hrvatska: Ekskluzivni
prodajni partner marke Ciarko Design
za Republika Hrvatska:

AXORA GmbH

Fürstenstrasse 18 4052 Ansfelden

Austrija Jamstveni i

postjamstveni servis:

email: support@axora.at

Tel 0043 660 3027320

Finland:

Oy Lapetek Ab,

Office: Hermannin Rantatie 2B, B9,

00580 Helsinki, Finland

Warehouse: Kankiraudantie 1, 00700

Helsinki, Finland

Tel.+358 9 2511 030

ישראל: שירות

מרום

הצורף 3, חולון

Tel: 074-7221020

Estonia/Latvia: Kui vajate tehnilist abi või
lisateavet meie toodete kohta, võtke
ühendust maaletoojaga:
Greentek Hulgikaubandus OÜ. Tallinn,
Laulupeo 2. tel. 602 2400, email:
info@greentek.ee