

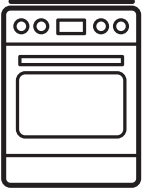

Electrolux



electrolux.com/register



LKI64001NW

FI Käyttöohje | Liesi



Tervetuloa Electroluxiin! Kiitos, että olet valinnut tämän laitteen.



Saadaksesi käyttöön liittyviä neuvoja, esitteitä, vianmääritysohjeita sekä huolto- ja korjausohjeita:

www.electrolux.com/support

Oikeus muutoksiin pidätetään.

SISÄLTÖ

1. TURVALLISUUSTIEDOT.....	2
2. TURVALLISUUSOHJEET.....	5
3. ASENNUS.....	7
4. TUOTEKUVAUS.....	9
5. ENNEN ENSIKÄYTTÖÄ.....	9
6. KEITTOTASO - PÄIVITTÄINEN KÄYTTÖ.....	11
7. KEITTOTASO - VIHJEITÄ JA VINKKEJÄ.....	16
8. KEITTOTASO - HOITO JA PUHDISTUS.....	18
9. UUNI - PÄIVITTÄINEN KÄYTTÖ.....	18
10. UUNI - NEUVOJA JA VINKKEJÄ.....	20
11. UUNI - HOITO JA PUHDISTUS.....	32
12. VIANMÄÄRITYS.....	35
13. ENERGIA TEHOKKUUS.....	37
14. YMPÄRISTÖNSUOJELU.....	39

1. ⚠ TURVALLISUUSTIEDOT

Lue laitteen mukana toimitetut ohjeet ennen laitteen asennusta ja käyttöä. Valmistaja ei ota vastuuta henkilövahingoista tai vahingoista, jotka aiheutuvat virheellisestä asennuksesta tai käytöstä. Säilytä ohjeita aina varmassa ja helppopääsyisessä paikassa tulevia käyttökertoja varten.

1.1 Lasten ja taitamattomien henkilöiden turvallisuus

- 8-vuotiaat ja sitä vanhemmat lapset sekä henkilöt, joilla on fyysisiä, aisteihin liittyviä tai henkisiä rajoitteita tai puutteellinen kokemus tai tuntemus, voivat käyttää tätä laitetta vain, jos heitä valvotaan tai ohjataan laitteen turvallisessa käytössä ja jos he ymmärtävät käyttöön liittyvät vaarat. Tuote on pidettävä alle 8-vuotiaiden lasten ja erittäin laajoista ja monimutkaisista toiminnallisista

rajoitteista kärsivien henkilöiden ulottumattomissa, ellei heitä valvota jatkuvasti.

- Lapsia on valvottava, etteivät he ryhdy leikkimään laitteella.
- Kaikki pakkaukset tulee pitää lasten ulottumattomissa ja hävittää asianmukaisesti.
- VAROITUS: Uuni ja sen esilläolevat osat kuumentuvat käytön aikana. Pidä lapset ja lemmikkieläimet poissa laitteen lähetyviltä sen ollessa toiminnassa tai jäähtymässä.
- Jos laitteessa on lapsilukko, sitä on käytettävä.
- Lapset eivät saa puhdistaa laitetta tai suorittaa siihen kohdistuvia käyttäjän huoltotoimenpiteitä ilman valvontaa.

1.2 Yleinen turvallisuus

- Tämä laite on tarkoitettu ainoastaan ruoanlaittoon.
- Tämä laite on tarkoitettu yhden kotitalouden käyttöön sisätiloissa.
- Tätä laitetta voidaan käyttää toimistoissa, hotellihuoneissa, aamiaismajoituspaikoissa, maatilamajoituspaikoissa ja muissa samantyyppisissä majoitustiloissa, joissa kyseinen käyttö ei ylitä (keskimääräisiä) kotitalouskäytön tasoja.
- Laitteen asennuksen ja virtajohdon vaihtamisen saa suorittaa vain alan ammattilainen.
- Tämä laite on tarkoitettu käytettäväksi korkeintaan 2 000 metriä merenpinnan yläpuolella.
- Tätä laitetta ei ole tarkoitettu käytettäväksi laivoissa, veneissä tai aluksissa.
- Laitetta ei saa asentaa kalusteoven taakse, jotta se ei ylikuumenisi.
- Älä asenna laitetta millekään alustalle.
- Älä käytä laitetta ulkopuolisen ajastimen tai erillisen kauko-ohjauksen avulla.
- VAROITUS: Rasvalla tai öljyllä kypsentyminen ilman valvontaa voi olla vaarallista, ja se voi aiheuttaa tulipalon.

- Älä koskaan käytä vettä ruoanvalmistuksen aiheuttaman tulipalon sammuttamiseen. Kytke laite pois päältä ja peitä liekit esim. sammutuspeitteellä tai kannella.
- HUOMIO: Ruoan kypsymistä tulee valvoa jatkuvasti. Lyhyen jakson ruoan kypsymistä tulee valvoa jatkuvasti.
- VAROITUS: Tulipalon vaara: Älä säilytä esineitä keittotason pinnoilla.
- Laitteen puhdistuksessa ei saa käyttää höyrupesuria.
- Älä käytä hankausaineita tai teräviä metallikaapimia lasiluukun tai keittotason saranoitujen kansiin lasin puhdistamisessa, sillä ne voivat naarmuttaa pintaa, mistä voi olla seurauksena lasin särkyminen.
- Metalliesineitä, kuten veitsiä, haarukoita, lusikoita ja kansiä ei saa asettaa keittotason pinnalle, koska ne voivat kuumentua.
- Jos keraaminen/lasipinta on vaurioitunut, katkaise virta laitteesta ja irrota pistoke pistorasiasta. Jos laite on liitetty sähköverkkoon suoraan kytkentäkoteloa käyttäen, irrota sulake virran katkaisemiseksi laitteesta. Ota yhteyttä valtuutettuun huoltopalveluun kummassakin tapauksessa.
- Älä luota keittoastian tunnistimeen, vaan kytke keittotason vastus pois päältä sen säätimellä.
- VAROITUS: Uuni ja sen esilläolevat osat kuumentuvat käytön aikana. Varo koskettamasta uunin lämmitysvastuksia.
- Käytä suojakäsineitä poistaessasi varusteita tai uunivuokia tai asettaessasi niitä laitteen sisälle.
- Irrota pistoke pistorasiasta ennen kuin aloitat huoltotoimenpiteet.
- VAROITUS: Varmista, että laite on kytketty pois päältä ennen kuin ryhdyt vaihtamaan lamppua välttääksesi sähköiskun vaaran.
- Jos virtajohto vaurioituu, sen saa vaihtaa vain valmistaja, valtuutettu huoltoliike tai vastaava ammattitaitoinen henkilö, jotta vältetään sähkövaaroilta.

- Ole varovainen koskettaessasi säilytyslaatikkoa. Se voi kuumentua.
- Poista hyllytuet vetämällä ensin hyllytuen etuosa ja sitten takaosa irti sivuseinistä. Asenna hyllytuet päinvastaisessa järjestyksessä.
- **VAROITUS:** Käytä ainoastaan kodinkoneen valmistajan suunnittelemaa keittotason suoja, laitteen valmistajan käyttöohjeessa määritettyjä suoja tai keittotason mukana toimitettuja suoja. Virheellisten suojien käyttö voi aiheuttaa onnettomuuksia.

2. TURVALLISUUSOHJEET

2.1 Asennus

VAROITUS!

Laitteen asennuksen ja liitännät saa suorittaa vain ammattitaitoinen henkilö.

- Poista kaikki pakkausmateriaalit.
- Vaurioitunutta laitetta ei saa asentaa tai käyttää.
- Noudata koneen mukana toimitettuja asennusohjeita.
- Siirrä laitetta aina varoen, sillä se on raskas. Käytä aina suojakäsineitä ja suojaavia jalkineita.
- Älä koskaan vedä laitetta sen kahvasta kiinni pitäen.
- Keittiön kaapin ja asennuspaikan on oltava saman kokoiset.
- Noudata mainittuja vähimmäisetäisyyksiä muihin laitteisiin ja kalusteisiin.
- Asenna laite turvalliseen ja sopivaan paikkaan, joka täyttää asennusvaatimukset.
- Laitteen osat ovat jännitteenalaisia. Sulje laite kalusteella estääksesi pääsyn vaarallisiin osiin.
- Laitteen sivujen on oltava saman korkuisten laitteiden tai kalusteiden vieressä.
- Älä asenna laitetta oven viereen tai ikkunan alapuolelle. Tällöin keittoastioiden putoaminen laitteesta vältetään oven tai ikkunan avaamisen yhteydessä.

- Varmista, että asennat sen vakaasti laitteen kallistumisen estämiseksi. Lue ohjeet Asennus-luvusta.

2.2 Sähköliitännät

VAROITUS!

Tulipalon ja sähköiskun vaara.

- Kaikki sähköliitännät tulee antaa.
- Laite on kytkettävä maadoitettuun pistorasiaan.
- Varmista, että arvokilvessä olevat parametrit ovat verkkovirtalähteen sähköarvojen mukaisia.
- Kytke pistoke maadoitettuun pistorasiaan.
- Älä käytä jakorasioita tai jatkojohtoja.
- Älä anna virtajohtojen koskettaa laitteen luukkua tai päästä niitä luukun tai laitteen alapuolella olevan asennustilan lähelle, varsinkaan laitteen ollessa toiminnassa tai luukun ollessa kuuma.
- Jännitteenalaisen ja eristettyjen osien suojat tulee asentaa niin, ettei niiden irrotus onnistu ilman työkaluja.
- Kytke pistoke pistorasiaan vasta asennuksen jälkeen. Varmista, että laitteen verkkovirtakytkentä on ulottuvilla laitteen asennuksen jälkeen.
- Jos pistoke on löysästi kiinni virtajohdossa, älä kiinnitä sitä pistorasiaan.
- Älä vedä virtajohdosta pistoketta irrottaessasi. Vedä aina pistokkeesta.

- Käytä vain asianmukaisia eristyslaitteita: suojakytkimet, sulakkeet (ruuvattavat sulakkeet on irrotettava kannasta), vikavirtakytkimet ja kontaktorit.
- Sähköasennuksessa on oltava erotin, joka mahdollistaa laitteen irrottamisen sähköverkosta kaikista navoista. Erottimen kontaktiaukon leveys on oltava vähintään 3 mm.
- Sulje laitteen luukku kokonaan ennen pistokkeen liittämistä pistorasiaan.

2.3 Käyttö

VAROITUS!

Loukkaantumisen ja palovamman vaara.
Sähköiskun vaara.

- Älä muuta laitteen teknisiä ominaisuuksia.
- Varmista, että tuuletusaukoissa ei ole tukoksia.
- Laitetta ei saa jättää päälle valvomatta.
- Kytke laite pois päältä jokaisen käyttökerran jälkeen.
- Noudata varovaisuutta avatessasi laitteen luukun laitteen ollessa toiminnassa. Laitteesta voi purkautua ulos kuumaa ilmaa.
- Älä käytä laitetta, jos kätesi ovat märät tai laitteen ollessa kosketuksessa veteen.
- Älä käytä laitetta työtasona tai tavaroiden säilytystasona.
- Sydämentahdistimia käyttävien henkilöiden on säilytettävä vähintään 30 cm:n turvaetäisyys induktiokeittoalueisiin laitteen ollessa toiminnassa.
- Älä käytä alumiinifoliota tai muita materiaaleja keittotason ja keittoastian välissä, ellei tämän laitteen valmistaja ole toisin ohjeistanut.
- Käytä vain valmistajan tälle laitteelle suosittelemia varusteita.
- Käytä aina säilöntätarkoituksiin hyväksytyjä lasiastioita ja -purkkeja.

VAROITUS!

Tulipalon ja räjähdysvaara.

- Kuumentuneesta rasvasta voi syntyä syttyviä höyryjä. Pidä liekit tai kuumat esineet kaukana rasvoista ja öljyistä ruoanvalmistuksen aikana.

- Kuumat höyryt voivat aikaansaada syttymisen.
- Käytetty öljy, joka voi sisältää ruokajäämiä, voi aiheuttaa tulipalon alhaisemmassa lämpötilassa kuin ensimmäistä kertaa käytetty öljy.
- Älä aseta helposti syttyviä tuotteita tai helposti syttyvien aineiden kanssa kosketuksissa olleita tuotteita laitteeseen, laitteen päälle tai sen lähelle.
- Älä päästä kipinöitä tai avotulta kosketukseen laitteen kanssa avatessasi sen luukun.
- Avaa laitteen luukku varovaisuutta noudattaen. Alkoholi- ja aineosien käyttämisen tuloksena voi muodostua alkoholin ja ilman seoksia.

VAROITUS!

Laitteen vaurioitumisen vaara.

- Estä emalipinnan vaurioituminen tai haalistuminen:
 - Älä aseta ruoanlaittovälineitä tai muita esineitä laitteeseen siten, että ne olisivat suorassa kosketuksessa laitteen pohjan kanssa.
 - Älä aseta alumiinifoliota siten, että se olisi suorassa kosketuksessa uunin pohjan kanssa.
 - Älä laita vettä suoraan kuumaan laitteeseen.
 - Älä säilytä kosteita astioita tai ruokia laitteessa lopetettuasi ruoanlaiton.
 - Noudata varovaisuutta poistaessasi tai asentaessasi lisäosia.
- Uunin emalipintojen tai ruostumattoman teräksen värimuutokset eivät vaikuta laitteen toimintaan.
- Käytä syvää pannua kosteita kakkuja paistaessasi. Hedelmämehut voivat jättää pysyviä tahroja.
- Älä aseta kuumia keittoastioita käyttöpaneelin päällä.
- Älä anna keittoastian kiehua kuiviin.
- Varo, etteivät esineet ja keittoastiat pääse putoamaan laitteen päälle. Laitteen pinta voi vaurioitua.
- Älä käynnistä keittoalueita tyhjiällä keittoastioilla tai ilman, että keittoalueella on keittoastia.
- Valuraudasta tai alumiinista valmistetut keittoastiat tai keittoastiat, joiden pohjassa on vaurioita, voivat aiheuttaa naarmuja.

Näitä astioita on kohotettava, kun niitä halutaan siirtää eri kohtaan keittotasolla.

2.4 Hoito ja puhdistus

VAROITUS!

Henkilövahinkojen, tulipalon tai laitteen vaurioitumisen vaara.

- Kytke laite pois toiminnasta ennen huoltotoimenpiteiden aloittamista. Irrota pistoke pistorasiasta.
- Tarkista, että laite on kylmä. Vaarana on lasilevyjen rikkoutuminen.
- Vaihda välittömästi vaurioituneet luukun lasipaneelit. Ota yhteyttä valtuutettuun huoltoliikkeeseen.
- Ole varovainen irrottaessasi luukku. Luukku on painava!
- Laitteeseen jäänyt rasva tai ruoka voi aiheuttaa tulipalon.
- Puhdista laite säännöllisesti, jotta pintamateriaali pysyisi hyväkuntoisena.
- Varmista, että uunin sisäosa ja luukku pyyhitätään kuiviksi jokaisen käyttökerran jälkeen. Laitteen aikana muodostunut höyry tiivistyy uunin sisäseiniin ja se voi aiheuttaa korroosiota. Tiivistymistä voi vähentää käyttämällä laitetta 10 minuuttia ennen ruokien kypsentämistä.
- Puhdista laite kostealla pehmeällä liinalla. Käytä ainoastaan neutraaleja pesuaineita. Älä käytä hankaavia tuotteita, hankaavia sienii, liuotteita tai metalliesineitä.
- Jos käytät uuninpuhdistussuihketta, noudata tuotepakkauksessa olevia turvallisuusohjeita.
- Älä puhdista katalyyttistä emalia (jos olemassa) pesuaineella.

3. ASENNUS

VAROITUS!

Lue turvallisuutta koskevat luvut.

3.1 Tekniset tiedot

Mitat

Korkeus 850 - 936 mm

2.5 Sisävalaistus

VAROITUS!

Sähköiskun vaara.

- Lisätietoa tämän tuotteen sisällä olevista lampuista sekä erikseen myytävistä varalampuista: Kyseiset lamput on suunniteltu kestäämään kodinkoneissa vaativia fyysisiä olosuhteita (esim. lämpötila, värinä, kosteus) tai ne antavat tietoa laitteen toimintatilasta. Niitä ei ole tarkoitettu muihin käyttötarkoituksiin eivätkä ne sovi huoneiden valaisemiseen.
- Tämä tuote sisältää valonlähteen, jonka energiatehokkuusluokka on G.
- Käytä ainoastaan ominaisuuksiltaan samanlaisia lampuja.

2.6 Huolto

- Laitteen korjaukseen liittyvissä asioissa tulee ottaa yhteyttä valtuutettuun huoltopalveluun.
- Ainoastaan alkuperäisiä varaosia saa käyttää.

2.7 Hävittäminen

VAROITUS!

Loukkaantumisen tai tukehtumisen vaara.

- Kysy tietoja laitteen oikeaoppisesta hävittämisestä paikalliselta viranomaiselta.
- Irrota pistoke pistorasiasta.
- Leikkaa virtajohto laitteen läheltä ja hävitä se.

Mitat

Leveys 596 mm

Syvyys 600 mm

3.2 Sähköasennus

⚠ VAROITUS!

Valmistaja ei ole vastuussa, jos et noudata turvallisuusluvuissa esitettyjä turvallisuusohjeita.

Laitteen mukana toimitetaan päävirtajohto ilman pääpistoketta.

⚠ VAROITUS!

Virtajohto ei saa olla kosketuksessa kuvaan merkityn laitteen osan kanssa.

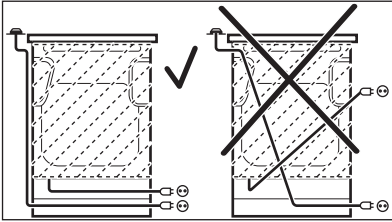

3.3 Kaatumiseste

⚠ HUOMIO!

Asenna kaatumiseste, jotta laite ei kaadu väärän kuormituksen seurauksena. Kaatumiseste toimii vain, kun laite on asetettu oikeaan kohtaan. Laitteessa on kuvien mukaiset symbolit (mallikohtainen), joka muistuttaa kaatumisesteen asentamisesta.

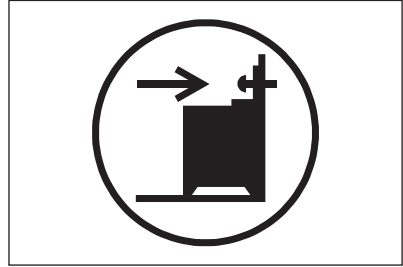

Varmista, että asennat kaatumisesteen oikealle korkeudelle.

Katso lisätietoa laitteen asennuksesta erillisestä asennusoppaasta.

4. TUOTEKUVAUS

4.1 Yleiskatsaus

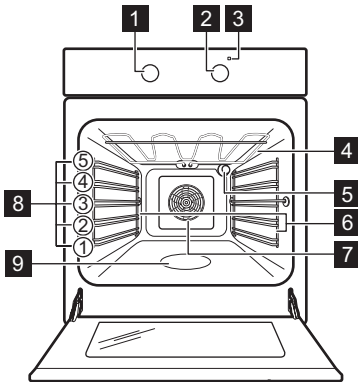

- 1 Uunitoimintojen säätönappi
- 2 Ohjausnappi (lämpötilan valitsemiseen)
- 3 Lämpötilan merkkivalo / symboli
- 4 Lämpövastus
- 5 Lamppu
- 6 Hyllykannatin, irrotettava
- 7 Puhallin
- 8 Hyllytasot
- 9 Lokero – vesipuhdistussäiliö

4.2 Keittotason osat

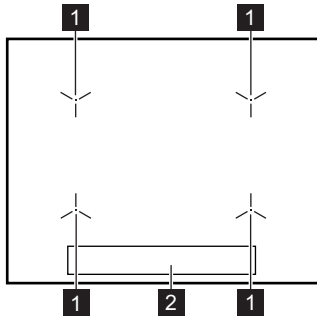

- 1 Induktiokeittoalue

- 2 Käyttöpaneeli

4.3 Varusteet

- **Paistoritilä**
Ruoanlaittovälineille, kakkuvuokat, paistit.
- **Paistolevy**
Kakuille ja kekseille.
- **Grilli / uunipannu**
Leivinpelliksi ja uunipannuksi tai pannuksi rasvan keräämiseen.
- **Säilytyslokero**
Säilytyslaatikko on uunin lokeron alapuolella.

5. ENNEN ENSIKÄYTTÖÄ

VAROITUS!

Lue turvallisuutta koskevat luvut.

5.1 Alkupuhdistus

Poista kaikki varusteet ja irrotettavat uunipeltien kannattimet uunista.

i

Lue ohjeet kohdasta "Hoito ja puhdistus".



Puhdista uuni ja lisävarusteet ennen ensimmäistä käyttökertaa. Aseta varusteet ja irrotettavat kannattimet takaisin alkuperäiseen asentoon.

5.2 Kosketuspainikkeiden käyttö

Kytke toiminto päälle painamalla ja pitämällä alhaalla näytön valittua symbolia vähintään yhden sekunnin ajan.

5.3 Esikuumennus

Esikuumenna tyhjä uuni ennen ensimmäistä käyttökertaa.

1. Aseta toiminto . Aseta maksimilämpötila.
2. Anna uunin käydä yhden tunnin ajan.
3. Aseta toiminto . Aseta maksimilämpötila.
4. Anna uunin käydä 15 minuuttia.
5. Aseta toiminto . Aseta maksimilämpötila.
6. Anna uunin käydä 15 minuuttia.
7. Sammuta uuni ja odota, että se jäähtyy. Varusteet voivat kuumentua tavallista enemmän. Uunista voi tulla hajua ja savua. Tarkista, että huoneen ilmastointi on riittävä.

5.4 Luukun avaaminen ja sulkeminen mekaanisen lukituksen ollessa päällä

Luukun mekaaninen lukitus on oletusasetuksena käytössä.

Avaa luukku siirtämällä lukkoa oikealle.

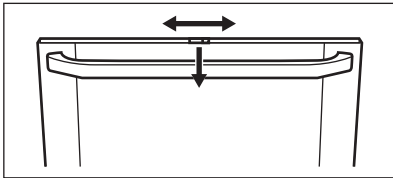

Sulje luukku lukitusvipua painamatta.

5.5 Mekaanisen uunin lukituksen kytkeminen pois päältä - pääuunissa

1. Paina luukun reunalistaa B molemmalta puolelta. Tiiviste irtaoo.

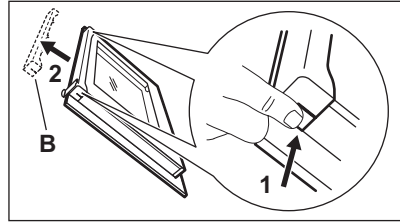

2. Irrota luukun reunalista vetämällä sitä ylöspäin.
3. Irrota lukitusvipu 1, siirrä sitä oikealle 2 ja kiinnitä se takaisin paikalleen.

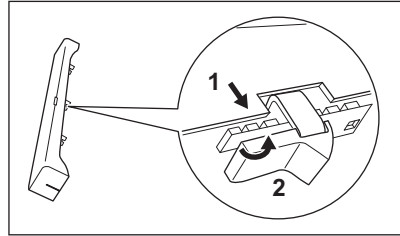

4. Pitele luukun reunalistaa B molemmalta puolelta ja aseta se luukun sisäreunaan. Aseta luukun reunalista luukun yläreunaan.

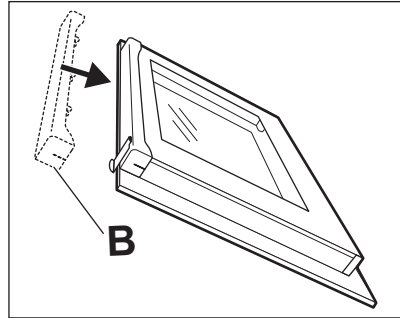

Mekaanisen uunin lukituksen kytkeminen toimintaan

Suorita edellä mainitut toimenpiteet uudelleen ja siirrä vipu takaisin vasemmalle.



Kun laite kytketään pois toiminnasta, luukun mekaaninen lukitus ei poistu käytöstä.

6. KEITTOTASO - PÄIVITTÄINEN KÄYTTÖ





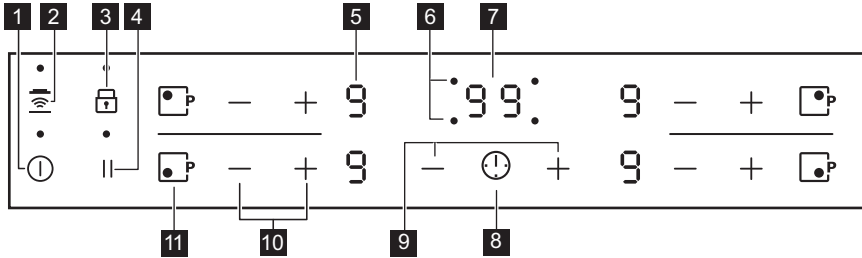

VAROITUS!

Lue turvallisuutta koskevat luvut.

6.1 Keittotason käyttöpaneeli



Laitetta käytetään kosketuspainikkeilla. Näytöt, merkivalot ja äänimerkit ilmaisevat, mitkä toiminnot ovat käytössä.

Kosketus-painike	Toiminto	Kuvaus
1 	Päällä / Pois päältä	Keittotason kytkeminen päälle ja pois päältä.
2 	Hob²Hood	Toiminnon manuaalisen tilan kytkeminen päälle ja pois päältä.
3 	Lukko / Lapsilukko	Käyttöpaneelin lukitseminen/lukituksen poistaminen.
4 	Tauko	Toiminnon kytkeminen päälle ja pois päältä.
5 -	Tehotason näyttö	Tehotason näyttäminen.
6 -	Keittoalueiden ajastimen ilmaisimet	Aika-asetusta koskevan keittoalueen osoittaminen.
7 -	Ajastimen näyttö	Ajan osoittaminen minuutteina.
8 	-	Keittoalueen valitseminen.
9 + / -	-	Ajan lisääminen tai vähentäminen.
10 + / -	-	Tehotason säätäminen.
11 	PowerBoost	Toiminnon kytkeminen toimintaan.

6.2 Tehotasojen näytöt

Näyttö	Kuvaus
	Keittoalue on kytketty pois toiminnasta.
	Keittoalue on toiminnassa.
	Tauko on kytketty päälle.
	Automaattinen kuumentaminen on kytketty päälle.
	PowerBoost on kytketty päälle.
	Toimintahäiriö.
	OptiHeat Control (3-vaiheinen jäännöslämmön merkkivalo): edelleen toiminnassa / lämpimänä pito / jälkilämpö.
	Lukko / Lapsilukko on kytketty päälle.
	Keittoastia on sopimaton tai liian pieni, tai keittoalueella ei ole astiaa.
	Automaattinen virrankatkaisu on kytketty päälle.

6.3 OptiHeat Control (3-vaiheinen jäännöslämmön merkkivalo)

VAROITUS!

Jälkilämmön aiheuttama palovammojen vaara on olemassa niin kauan kuin merkkivalo on näkyvässä.

Induktiokeittoalueet tuottavat kypsennykseen tarvittavan lämmön suoraan keittoastian pohjaan. Lasikeramiikka kuumenee keittoastian lämmöllä.

Merkkivalot syttyy, kun keittoalue on kuuma. Merkkivalot ilmoittavat käytössä olevien keittoalueiden jälkilämmön tason:

- jatka kypsennystä,

- lämpimänä pito,

- jälkilämpö.

Merkkivalo voi myös ilmestyä:

- viereisille keittoalueille vaikka et olisi niitä käyttämässä,
- kun kuumia keittoastioita asetetaan kylmälle keittoalueelle,

- kun keittotaso on kytketty pois päältä, mutta keittoalue on edelleen kuuma.

Merkkivalo sammuu, kun keittoalue on jäähtynyt.

6.4 Kytkeminen toimintaan ja pois toiminnasta



Keittotaso kytketään toimintaan ja pois toiminnasta koskettamalla painiketta sekunnin ajan.

6.5 Automaattinen virrankatkaisu

Toiminto katkaisee virran automaattisesti keittotasosta seuraavissa tilanteissa:

- Kaikki keittoalueet on kytketty pois toiminnasta.
- Et aseta tehotasoa kytkettyäsi keittotason toimintaan.
- Käyttöpaneelin päälle on roiskunut jotakin tai sen päälle on asetettu jotakin (pannu, liina, jne.) yli 10 sekunnin ajaksi. Keittotasosta kuuluu äänimerkki ja se kytkeytyy pois toiminnasta. Ota esine pois tai pyyhi käyttöpaneeli.
- Keittoalue ylikuumenee (esimerkiksi kun neste kiehuu kuiviin painstinpannalla). Anna





keittoalueen jäähtyä ennen kuin käytät keittoaluetta uudelleen.

- Keittoastia on vääranlainen. Symboli  syttyy ja keittoalue kytkeytyy automaattisesti pois toiminnasta 2 minuutin kuluttua.
- Keittoaluetta ei kytketä pois toiminnasta eikä tehotasoa muuteta. Jonkin ajan kuluttua merkkivalo  syttyy ja laite kytkeytyy pois toiminnasta.

Tehotason ja keittotason sammumisajan suhde:

Tehotaso	Keittotason pois kytkeytymisaika
1 - 2	6 tuntia
3 - 4	5 tuntia
5	4 tuntia
6 - 9	1,5 tunti

6.6 Tehotaso

Tehotasoa nostetaan koskettamalla painiketta . Tehotasoa lasketaan koskettamalla painiketta . Keittoalue kytketään pois toiminnasta koskettamalla samanaikaisesti painikkeita  ja .

6.7 Automaattinen kuumentaminen

Jos tämä toiminto kytketään toimintaan, haluttu tehotaso voidaan saavuttaa nopeammin. Toiminto asettaa korkeimman tehotason joksikin aikaa, ja laskee tehotason sen jälkeen oikeaan asetukseen.





Toiminnon toimintaan kytkeminen edellyttää, että keittoalue on kylmä.

Kytke toiminto toimintaan

keittoalueeseen: kosketa  ( syttyy).

Kosketa heti painiketta  ( syttyy).

Kosketa heti -painiketta, kunnes oikea tehotaso tulee näkyviin. Kolmen sekunnin kuluttua syttyy .

Toiminnon kytkeminen pois toiminnasta: kosketa painiketta .

6.8 PowerBoost

Kyseinen toiminto lisää induktiokeittoalueiden käytettävissä olevaa tehoa. Toiminto voidaan kytkeä toimintaan induktiokeittoalueelle vain rajoitetuksi ajaksi. Tämän jälkeen induktiokeittoalue kytkeytyy automaattisesti takaisin korkeimmalle tehotasolle.

Kytke toiminto toimintaan

keittoalueeseen: kosketa  ( syttyy).

Toiminnon kytkeminen pois toiminnasta: kosketa painiketta  tai .

6.9 Ajastin

Ajanlaskuajastin



Voit käyttää tätä toimintoa keittoalueen toiminta-ajan asettamiseen yhtä käyttökertaa varten.

Aseta ensin keittoalueen tehotaso ja sen jälkeen toiminto.

Keittoalueen asettaminen: kosketa

painiketta  toistuvasti, kunnes vaaditun keittoalueen merkkivalo syttyy.



Toiminnon kytkeminen toimintaan tai ajan

muuttaminen: kosketa ajastimen  tai  -painiketta ja aseta aika (00 - 99 minuuttia). Kun keittoalueen merkkivalo alkaa vilkkumaan hitaasti, ajan laskenta on käynnissä.

Jäljellä olevan ajan tarkistaminen: aseta

keittoalue painikkeella . Keittoalueen merkkivalo alkaa vilkkumaan nopeasti. Jäljellä oleva aika näkyy näytössä.

Toiminnon kytkeminen pois toiminnasta:

asetta keittoalue painikkeella  ja kosketa painiketta . Jäljellä oleva aika laskee takaisin arvoon 00. Keittoalueen merkkivalo sammuu.



Kun aika on kulunut loppuun, laitteesta kuuluu äänimerkki ja näytössä vilkkuu 00. Keittoalue kytkeytyy pois toiminnasta.



Äänimerkin deaktivoiminen: kosketa painiketta .

Hälytinajastin

Voit käyttää tätä toimintoa **Hälytinajastin**-toimintona keittotason ollessa toiminnassa ja keittoalueiden ollessa pois toiminnasta.



Tehotason näytössä näkyy .

Toiminnon kytkeminen toimintaan: kosketa painiketta . Aseta aika koskettamalla

ajastimen painiketta  tai . Kun aika on kulunut loppuun, laitteesta kuuluu äänimerkki ja näytössä vilkkuu **00**.

Äänimerkin deaktivoiminen: kosketa painiketta .

Toiminnon kytkeminen pois toiminnasta:

kosketa painiketta  ja sen jälkeen painiketta . Jäljellä oleva aika laskee takaisin arvoon 00.



Toiminnolla ei ole vaikutusta keittoalueiden toimintaan.

6.10 Tauko

Tämä toiminto kytkee kaikki toiminnassa olevat keittoalueet alhaisimmalle tehotasolle.

Kaikki muut käyttöpaneelin symbolit lukittuvat toiminnon ollessa toiminnassa.

Toiminto ei pysäytä ajastintoimintoja.

1. Kytke toiminto päälle painamalla painiketta .

 kytkeytyy päälle. Tehotaso laskee arvoon 1.

2. Kytke toiminto pois päältä painamalla .

Aiempi tehoasetus tulee näkyviin.

6.11 Lukko

Voit lukita käyttöpaneelin keittoalueiden toimiessa. Lukitseminen estää tehotason muuttamisen vahingossa.

Aseta ensin tehotaso.

Toiminnon kytkeminen toimintaan: kosketa painiketta .  syttyy neljän sekunnin ajaksi. Ajastin toimii edelleen.

Toiminnon kytkeminen pois toiminnasta:





kosketa painiketta . Edellinen tehotaso kytkeytyy päälle.







Kun sammutat keittotason, myös tämä toiminto sammuu.

6.12 Lapsilukko

Toiminto estää keittotason käyttämisen vahingossa.





Toiminnon kytkeminen toimintaan: kytke keittotaso toimintaan painikkeella . Älä valitse tehotasoa. Kosketa painiketta  neljän sekunnin ajan.  syttyy. Kytke keittotaso pois toiminnasta painikkeella .

Toiminnon kytkeminen pois toiminnasta:

kytke keittotaso toimintaan painikkeella . Älä valitse tehotasoa. Kosketa painiketta  neljän sekunnin ajan.  syttyy. Kytke keittotaso pois toiminnasta painikkeella .

Voit ohittaa toiminnon vain yhtä

keittoaikaa koskien: kytke keittotaso

toimintaan painikkeella .  syttyy. Kosketa painiketta  neljän sekunnin ajan. **Aseta tehotaso 10 sekunnin kuluessa.** Nyt voit käyttää keittotasoa. Kun kytket keittotason pois päältä painikkeella , toiminto on edelleen kytkettyä.

6.13 Hob²Hood

Kyseessä on pitkälle kehittynyt automaattitoiminto, joka yhdistää keittotason erityiseen liesituulettimeen. Sekä keittotasossa että liesituulettimessa on infrapunasignaalin viestin. Puhaltimen nopeus säätyy automaattisesti tila-asetuksen ja keittotasolla olevan kuumimman keittoastian lämpötilan mukaan. Voit käyttää puhallinta myös keittotasosta manuaalisesti.



Useimmissa liesituulettimissa kaukosäätöjärjestelmä on alun perin pois päältä. Kytke se päälle ennen toiminnon käyttämistä. Lisätietoa on saatavilla liesituulettimen käyttöohjeista.

Toiminnon automaattinen käyttö

Voit käyttää toimintoa automaattisesti asettamalla automaattisen tilan H1–H6. Keittotason oletusasetus on H5. Liesituuletin reagoi jokaiseen keittotason käyttötapahtumaan. Keittotaso tunnistaa keittoastian lämpötilan automaattisesti ja säätää puhaltimen nopeuden.

Automaattitilat

	Auto- maatti- nen valo	Kiehutta- minen ¹⁾	Rasvassa paistami- nen ²⁾
H0-tila	Pois päältä	Pois päältä	Pois päältä
H1-tila	Päällä	Pois päältä	Pois päältä
H2-tila ³⁾	Päällä	Puhallinno- peus 1	Puhallinno- peus 1
H3-tila	Päällä	Pois päältä	Puhallinno- peus 1
H4-tila	Päällä	Puhallinno- peus 1	Puhallinno- peus 1
H5-tila	Päällä	Puhallinno- peus 1	Puhallinno- peus 2
H6-tila	Päällä	Puhallinno- peus 2	Puhallinno- peus 3

¹⁾ Keittotaso tunnistaa kiehtuttamisen ja säätää puhaltimen nopeuden automaattitilan mukaisesti.

²⁾ Keittotaso tunnistaa rasvassa paistamisen ja säätää puhaltimen nopeuden automaattitilan mukaisesti.

³⁾ Kyseinen tila kytkee puhaltimen ja valon päälle, se ei ole lämpötilasta riippuvainen.

Automaattitilan muuttaminen

1. Kytke laite pois päältä.
2. Paina 3 sekuntia. Näyttö kykeytyy päälle ja sammuu.
3. Paina 3 sekunnin ajan, kunnes tai syttyy.
4. Paina muutaman kerran, kunnes syttyy.

5. Painamalla ajastimen painiketta voit valita automaattitilan.



Käyttääksesi liesituuletinta suoraan sen paneelista kytke toiminnon automaattitila pois päältä.



Kun olet lopettanut ruoanlaiton ja kytkenyt keittotason pois päältä, puhallin saattaa toimia vielä jonkin aikaa. Tämän jälkeen järjestelmä kytkee puhaltimen pois päältä automaattisesti, eikä puhallinta voida kytkeä vahingossa päälle seuraavan 30 sekunnin aikana.

Puhaltimen nopeuden säätö käsin

Voit käyttää tätä toimintoa myös käsin ohjattuna. Tällöin on kosketettava painiketta keittotason ollessa päällä. Tämä kytkee toiminnon automaattitilan pois päältä ja mahdollistaa puhaltimen nopeuden

käsisäädön. Painiketta painaessa lisää puhaltimen nopeutta yhdellä asteella. Kun saavutat tehotason ja painat painiketta uudelleen, puhaltimen nopeudeksi säätyy 0 ja liesituulettimen puhallin kytketty pois päältä. Voit kytkeä puhaltimen uudelleen päälle nopeudella 1 koskettamalla painiketta .



Voit kytkeä toiminnon automaattitilan päälle kytkemällä keittotason pois päältä ja uudelleen päälle.

Valon kytkeminen päälle

Voit asettaa keittotason kytkemään valon päälle automaattisesti aina kun kytket keittotason päälle. Aseta tällöin automaattitilaksi H1–H6.



Liesituulettimen valo kytketty pois päältä 2 minuuttia sen jälkeen kun keittotaso on kytketty pois päältä.

6.14 Tehonhallinta -toiminto

- Kaikki keittoalueet on liitetty yhteen vaiheeseen. Katso kuva.
- Vaiheessa on maksimisähkökuormitus.

- Toiminto jakaa virran eri keittoalueisiin.
- Toiminto kytkeytyy toimintaan, kun keittoalueiden kokonaissähköuormitus ylittyy.
- Toiminto laskee muiden keittoalueiden tehoa.
- Alhaisemman tehon omaavien alueiden tehotasonäyttö muuttuu kahdella tasolla.

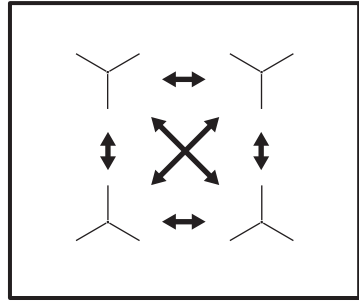

7. KEITTOTASO - VIHJEITÄ JA VINKKEJÄ

VAROITUS!

Lue turvallisuutta koskevat luvut.

7.1 Ruoanlaittovälineet



Induktiokaittasojen voimakas sähkömagneettinen kenttä kuumentaa keittoastiat erittäin nopeasti.



Induktiokaittasoilla tulee käyttää niille soveltuvia keittoastioita.

Keittoastioiden materiaali

- **soveltuvat:** valurauta, teräs, emaloitu teräs, ruostumaton teräs, monikerroksinen pohja (valmistajan oikealla merkinnällä).
- **ei sovellu:** alumiini, kupari, messinki, lasi, keramiikka, posliini.

Keittoastia soveltuu käytettäväksi induktiokeittotasolla, jos:

- vesi kiehuu hyvin nopeasti korkeimmalla tehotasolla
- magneetti vetää keittoastian pohjaa puoleensa.



Keittoastian pohjan tulee olla mahdollisimman paksu ja tasainen. Varmista, että keittoastioiden pohjat ovat puhtaat ja kuivat ennen niiden asettamista keittotasolle.

Keittoastian mitat

Induktiokaittasot mukautuvat automaattisesti keittoastian pohjan kokoon.

Keittoalueen tehokkuus on suhteessa keittoastian halkaisijaan. Keittoastia, jonka halkaisija on minimiarvoa pienempi, saa vain osan keittoalueen tehosta.

7.2 Ruoanlaittovälineiden vähimmäishalkaisija

Keittoalue	Ruoanlaittovälineiden halkaisija (mm)	Teho (W)
Vasen takana	125 - 140	1400/2500
Oikea takana	145 - 180	1800/2800
Oikea edessä	145 - 180	1800/2800
Vasen edessä	180 - 210	2300/3600

7.3 Äänet käytön aikana

Jos kuulet:

- Halkeilevaa ääntä: keittoastia on valmistettu useasta materiaalista (monikerroksinen rakenne).
- Vihellysääntä: käytät keittoaluetta korkealla tehotasolla ja keittoastia on valmistettu useasta eri materiaalista (monikerroksinen rakenne).

- Huminaa: käytät korkeaa tehotasoa.
- napsahdusääniä: sähköpiirin kytkeytyminen.
- sihinää, kuplimista: tuuletin toimii.

Äänet ovat normaaleja eivätkä ne osoita mitään toimintahäiriötä.

7.4 Öko Timer (Eko-ajastin)

Energian säästämiseksi keittoalueen vastus kytkeytyy pois toiminnasta ennen kuin ajanlaskenta-automatiikan äänimerkki kuuluu. Toiminta-ajan erotus riippuu tehotasosta ja kypsennysajasta.

7.5 Yksinkertaistettu kypsennysopas

Keittoalueen tehotason ja virrankulutuksen riippuvuussuhde ei ole lineaarinen.

Virrankulutus ei kasva suhteellisesti suurempaan tehotasoon siirryttäessä. Tämä tarkoittaa, että keskusiuurella tehotasolla toimiva keittoalue kuluttaa vähemmän kuin puolet maksimitason vaatimasta energiasta.



Taulukon tiedot ovat vain suuntaa antavia.

Tehoasetus	Käytä -toimenpidettä seuraaviin:	Aika (min)	Vinkkejä
1	Pidä kypsennetty ruoka lämpimänä.	tarvittaessa	Aseta keittoastian päälle kansi.
1 - 2	Hollandaise-kastike; sulanut: voi, suklaa, gelatiini.	5 - 25	Sekoita tasaisin väliajoin.
2	Kiinteytät: kuohkeat munakkaat, keitetyt kananmunat.	10 - 40	Kypsennä kansi päällä.
2 - 3	Riisin ja maitopohjaisten ruokien hauduttaminen, valmiiden ruokien lämmitäminen.	25 - 50	Lisää vähintään kaksinkertainen määrä nestettä riisin suhteen, sekoita maitoruokia kypsennyksen puolivälissä.
3 - 4	Haudutetut vihannekset, kala, liha.	20 - 45	Lisää muutama ruokalusikallinen vettä. Tarkista veden määrä kypsennyksen aikana.
4 - 5	Höyrytetyt perunat ja muut vihannekset.	20 - 60	Lisää keittoastian pohjalle 1–2 cm vettä. Tarkista veden taso kypsennyksen aikana. Pidä kansi keittoastian päällä.
4 - 5	Kypsennä suuria määriä ruokaa, pataruokia ja keittoja.	60 - 150	Enintään 3 l nesteitä ja ainekset.
6 - 7	Kevyt paistaminen: leike, vasikanliha cordon bleu, kotletit, nakit, rissoleet, makkarat, maksa, rasvan ja jauhон sekoitus, kananmunat, pannukakut, munkit.	tarvittaessa	Käännä tarvittaessa.
7 - 8	Perusteellinen paistaminen, röstiperunat, sisäfileepihvit, pihvit.	5 - 15	Käännä tarvittaessa.
9	Keitetty vesi, keitetty pasta, paistettu liha (goulash, lihapata), uppopaistetut ranskalaiset.		
	Keitä suuria määriä vettä. PowerBoost on kytkeytynyt päälle.		

8. KEITTOTASO - HOITO JA PUHDISTUS

VAROITUS!

Lue turvallisuutta koskevat luvut.

8.1 Yleistietoa

- Puhdista keittolevy jokaisen käytön jälkeen.
- Tarkista aina, että keittoastian pohja on puhdas.
- Pinnan naarmut tai tummat tahrat eivät vaikuta keittotason toimintaan.
- Käytä keittotason pintaan sopivaa erityistä puhdistusainetta.
- Käytä aina lasipintaisille keittotasaille suositeltua kaavinta. Käytä kaavinta ainoastaan lisätyökäluna lasin puhdistamiseen tavallisen puhdistuksen jälkeen.

VAROITUS!

Älä käytä veitsiä tai muita teräviä metallityökaluja lasipinnan puhdistamiseen.

8.2 Keittotason puhdistaminen

- **Poista välittömästi:** sulanut muovi, tuorekelmu, sokeri ja sokeripitoinen ruoka. Muutoin epäpuhtaudet voivat vahingoittaa keittotasoa. Varo palovammoja. Käytä keittotason erityistä kaavinta viistosti lasipintaa vasten ja liikuta kaavinta pintaa pitkin.
- **Poista sitten, kun keittotaso on jäähtynyt riittävästi:** kalkkirenkaat, vesirenkaat, rasvatahrat, kirkkaat metalliset värimuutokset. Puhdista keittotaso kostealla liinalla ja miedolla puhdistusaineella. Pyyhi keittotaso puhdistuksen jälkeen kuivaksi pehmeällä liinalla.
- **Poista kirkkaat metalliset värimuutokset:** käytä vettä ja viinietikan liuosta ja puhdista lasipinta liinalla.

9. UUNI - PÄIVITTÄINEN KÄYTTÖ



VAROITUS!







Lue turvallisuutta koskevat luvut.

9.1 Uunin toiminnot

VAROITUS!

Lokeroon ei saa kaataa nesteitä ennen ruoanlaittoa tai sen aikana. Laite voi vahingoittua.

Symboli	Uunitoiminto	Sovellus
	Pois päältä -asento	Uuni on kytketty pois päältä.
	Maksimigrilli	Litteiden ruokien suuren määrä grillaukseen ja leivän paahittamiseen.
	Ylä-/alalämpö / Vesipuhdistus	Kypsentäminen ja paistaminen yhdellä tasolla. Katso lisätietoja kohdasta "Hoito ja puhdistus": Vesipuhdistus

Symboli	Uunitoiminto	Sovellus
	Kuuma ilma	Korkeintaan kahden kannatintason käyttäminen samanaikaisesti ja ruokien kuivaus. Lämpötila asetettava 20–40 °C matalammaksi kuin toiminnossa Ylä-/alalämpö.
	Piirakka / Pizza	Ruonan paistamiseen yhdessä ritiläasemassa voimakkaamman ruskistumisen ja rapean pohjan saamiseksi.
	Ruskistus	Paistettaessa suurempia lihankappaleita tai linnunlihaa yhdellä tasolla. Gratinointi ja ruskistus.
	Kuivaus	Siivutettujen hedelmien, vihannesten ja sienten kuivaus.
	Tehogrilli	Isokojen, luisten liha- tai lintupaistien paistamiseen yhdessä ritiläasennossa. Myös gratinointiin ja ruskistamiseen.
	Kostea kiertoilma	Tämän toiminnon avulla määritettiin energiatehokkuusluokka ekologista suunnittelua koskevien asetusten mukaisesti (vastamaan standardeja EU 65/2014 ja EU 66/2014). Testit seuraavan mukaisesti: IEC/EN 60350-1. Uunin luukun on oltava kiinni ruoanlaiton aikana, jotta toiminto ei keskeytyisi ja uunin energiatehokkuus olisi mahdollisimman suuri. Kun käytät tätä toimintoa, uunin sisälämpötila voi poiketa lämpötila-asetuksesta. Lämmitysteho voi laskea. Katso yleisiä energian säästämiseen liittyviä suosituksia luvusta "Energiatehokkuus", kohdasta Energiansäästö. Tämä toiminto säästää energiaa ruoanlaiton aikana. Katso valmistusohjeet luvusta "Neuvoja ja vinkkejä", Kostea kiertoilma. Kun tämä toiminto on käytössä, lamppu sammuu automaattisesti.
	Toimintolukitus	Uunitoimintojen lukitsemiseksi.

9.2 Uunin kytkeminen toimintaan ja pois toiminnasta



Laitteen säätimien symbolit, merkkivalot ja lamput ovat mallikohtaisia:

- Merkkivalo syttyy uunin kuumenemisen aikana.
- Lamppu syttyy uunin toiminnan aikana.
- Symboli osoittaa, säätääkö valitsin jotakin keittoaluetta, uunin toimintoja vai lämpötilaa.

1. Käännä uunin toimintojen väännin haluamasi toiminnon kohdalle.
2. Käännä lämpötilan väännin haluamasi lämpötilan kohdalle.

3. Uuni kytketään pois toiminnasta kääntämällä uunin toimintojen väännin ja lämpötilan väännin Off-asentoon.

9.3 Uunin lukitseminen

Uunin toimintojen nupissa on sisäänrakennettu toimintolukitus.



Toimintolukitus ei kytkä pois päältä lieden päävirtaa.

Käännä nuppi symbolin  kohdalle. Nuppi tulee ulos noin 2 mm.

Uunin lukituksen avaaminen: Paina nuppia ja käännä se haluamaasi asentoon.

9.4 Jäähdytyspuhallin

Kun uuni on toiminnassa, jäähdytyspuhallin kytkeytyy automaattisesti toimintaan uunin pintojen pitämiseksi viileinä. Kun kytket uunin pois toiminnasta, jäähdytyspuhallin pysähtyy.

9.5 Uunin varusteiden sijoittaminen paikoilleen

Uunipannu:

Työnnä uunipannu hyllykannattimen ohjauksiskojen väliin.

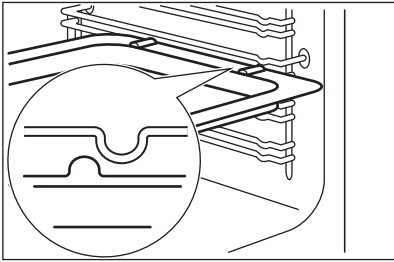

Paistoritilä:

Työnnä taso hyllykannattimen ohjauksiskojen väliin.

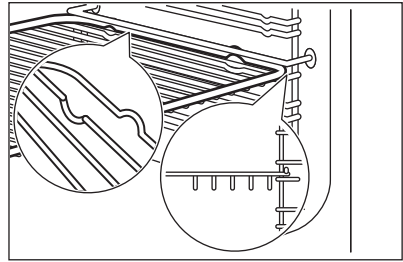

- Jokaisessa varusteessa on pieniä lovia vasemman ja oikean sivun yläreunassa turvallisuutta lisäämässä. Nämä lovet toimivat myös kaatumisen estämisessä.
- Ritilän korkea reunus on laite, joka estää keittoastioiden luisumisen.

10. UUNI - NEUVOJA JA VINKKEJÄ

VAROITUS!

Lue turvallisuutta koskevat luvut.



Taulukoissa mainitut lämpötilat ja paistoaajat ovat ainoastaan suuntaa antavia. Lämpötila ja paistoaika riippuvat reseptistä sekä käytettyjen aineiden laadusta ja määrästä.

10.1 Paistaminen

Käytä alhaisempaa lämpötilaa ensimmäisellä paistokerralla.

10.2 Leivontavinkkejä

Jos paistat useammalla kuin yhdellä kannatintasolla, voit pidentää paistoaikaa 10 – 15 minuuttia.

Eri kannatintasoilla olevat leivonnaiset voivat ruskistua epätasaisesti. Lämpötila-asetusta ei tarvitse muuttaa, jos ruskistuminen on epätasaista. Erot tasaantuvat paistumisen jatkuessa.

Uunissa olevat pellit voivat vääntyä paistamisen aikana. Jäähdyessään uunipellit palautuvat kuitenkin alkuperäiseen muotoonsa.

Leivontatulos	Mahdollinen syy	Korjaustoimenpide
Kakun pohja ei ole riittävän kypsä.	Kannatintaso on virheellinen.	Laita kakku alemmalle kannatintasolle.

Leivontatulos	Mahdollinen syy	Korjaustoimenpide
Kakku laskeutuu, se on taikimainen tai liian kostea.	Uunin lämpötila on liian korkea.	Käytä seuraavalla kerralla hiukan alhaisempaa lämpötilaa.
	Liian korkea paistolämpötila ja liian lyhyt paistoaika.	Aseta seuraavalla kerralla pitempi paistoaika ja alhaisempi lämpötila.
Kakku on liian kuiva.	Uunin lämpötila on liian matala.	Käytä seuraavalla kerralla hiukan korkeampaa lämpötilaa.
	Liian pitkä paistoaika.	Aseta seuraavalla kerralla lyhyempi paistoaika.
Kakku kypsyy epätasaisesti.	Liian korkea paistolämpötila ja liian lyhyt paistoaika.	Aseta seuraavalla kerralla pitempi paistoaika ja alhaisempi lämpötila.
	Kakkutaikina ei ole jakautunut tasanaisesti.	Levitä kakkutaikina seuraavalla kerralla tasanaisesti leivinpeltiin.
Kakku ei paistu reseptissä ilmoitetussa paistoaajassa.	Uunin lämpötila on liian matala.	Käytä seuraavalla kerralla hiukan korkeampaa lämpötilaa.

10.3 Kuumailmapaisto

Ruokalaji	Lämpötila (°C)	Aika (min)	Kannatintaso
Sämpylät	175 - 185	15 - 20	2 + 4
Kokojuväsämpylät	165 - 180	20 - 30	2 + 4
Täytetyt voileivät	170 - 180	15 - 20	2 + 4
Vuokaleipä	170 - 190	30 - 40	1 + 4
Suolarinkilät	160 - 170	15 - 20	2 + 4
Vehnäleipä / Pyöreä leipä	170 - 180	35 - 45	2 + 4
Kokojuvälimppu	160 - 170	35 - 45	2 + 4
Ruisleipä, sekoitus	250	-	2 + 4
- paistaminen	160 - 170	60 - 70	2 + 4
Patonki	180 - 200	20 - 30	2 + 4
Pannukakku	150 - 160	50 - 60	3
Hedelmäkotelo	140 - 150	70 - 80	3
Muffinssit	160 - 170	15 - 25	2 + 4
Hillosämpylä	190 - 210	6 - 15	3
Pullat	185 - 195	8 - 15	2 + 4
Pitkä leipä	170 - 180	25 - 35	2 + 4
Piparkakku	160 - 170	8 - 15	2 + 4
Kakku lautasella	150 - 160	30 - 40	2 + 4
Sokerikakku / Madeira-kakut	150 - 160	50 - 60	2

Ruokalaji	Lämpötila (°C)	Aika (min)	Kannatintaso
Marengit	90 - 110	90 - 120	2 + 4
Marenkipohjat	90 - 110	90 - 120	2 + 4
Pikkuleivät	150 - 160	10 - 20	2 + 4
Voitaikina	155 - 165	30 - 40	2 + 4
Hedelmäpiiraat, murotaikina	150 - 160	esipaisto, pohjat 10 - 15	2 + 4
Hedelmäpiiraat, murotaikina	150 - 160	viimeistely 35 - 45	2 + 4
Hedelmäpiiraat, muroleivonnaiset	170 - 180	30 - 40	2 + 4

10.4 Kuumailmatoiminto

Ruokalaji	Lämpötila (°C)	Aika (min)	Kannatintaso
Kala, keittäminen	150 - 160	1)	2 + 4
Kala, rasvassa paistaminen	165 - 175	1)	2 + 4
Lihamureke	165 - 175	60 - 70	2 + 4
Lihapullat tanskalaisittain	165 - 175	35 - 45	2 + 4
Maksapasteija	165 - 175	65 - 75	2 + 4
Perunapaistos	170 - 190	55 - 65	2 + 4
Lasagne, kotitekoinen	170 - 190	60 - 70	2 + 4
Lasagne, pakaste	170 - 190	30 - 45 ²⁾	2 + 4
Pastagratiini	165 - 175	40 - 50	2 + 4
Ranskalaiset perunat, pakastetut	180 - 200	30 - 45 ²⁾	2 + 4
Piiraat, kotitekoiset - esipaisto, sämpylä	165 - 175	15 - 20	2 + 4
Piiraat, kotitekoiset - viimeistely	165 - 175	30 - 40	2 + 4
Piiraat, pakastetut	170 - 190	25 - 35 ²⁾	2 + 4

1) Kalaa keitetessä tai rasvassa paistettaessa, kypsennysaikaan vaikuttaa kalan paksuus. Kala on valmis kun sen liha muuttuu valkoiseksi. Testin voi suorittaa pistämällä haarukan kalaan. Jos kalan liha irtoaa vaivatta sen ruodoista, kala on kypsää.

2) Kypsennettäessä kahdella tasolla (kaksinkertainen annos), aikaa kuluu noin 30 % enemmän kuin mitä pakkauksessa on ilmoitettu. Mikäli ilmoitettu ajantarve on 30 minuuttia, ruoan valmiiksi saamiseen kuluu noin 30+10 = 40 minuuttia.

10.5 Ylä- ja alälämpö, paisto

Ruokalaji	Lämpötila (°C)	Aika (min)	Kannatintaso
Sämpylät	200 - 225	8 - 12	3 - 4
Kokojuväsämpylät	190 - 200	20 - 25	3 - 4
Täytetyt voileivät	200 - 225	10 - 12	3 - 4
Ciabatta-sämpylät	210 - 230	10 - 20	3 - 4
Foccacia	220 - 230	15 - 20	3 - 4
Pita-leipä	250	5 - 15	3 - 4
Suolarinkilät	180 - 200	12 - 15	3 - 4
Vehnäleipä	190 - 210	25 - 40	1 - 2
Ciabatta	210 - 220	15 - 25	1 - 2
Kokojuvälimppu	180 - 200	35 - 45	1 - 2
Ruisleivän paistaminen	180 - 200	55 - 65	1
- paistaminen	190	55 - 65	1
Patonki	220 - 230	15 - 30	3 - 4
Pannukakku	170 - 180	50 - 60	2 - 3
Kakku lautasella	170 - 180	35 - 45	3 - 4
Sokerikakku / Madeira-kakut	170 - 180	40 - 50	1 - 2
Voileipäkakku, sämpylä	200 - 225	8 - 12	3 - 4
Marengit	90 - 110	90 - 120	3 - 4
Marenkipohjat	90 - 110	90 - 120	3 - 4
Pikkuleivät	160 - 180	6 - 15	3 - 4
Voitaikina	170 - 190	30 - 45	3 - 4
Kääretortut	190 - 210	10 - 12	3 - 4
Hedelmäpiiraat, murotaikina	175 - 200	esipaistettu, sämpylä 10 - 15	3 - 4
Hedelmäpiiraat, murotaikina	170 - 180	viimeistely 35 - 45	3 - 4
Hedelmäpiiraat, muroleivonnaiset	190 - 200	25 - 35	3 - 4
Marsipaani maustekakku	210 - 230	10 - 12	2

10.6 Ylä- ja alälämpö

Ruokalaji	Lämpötila (°C)	Aika (min)	Kannatintaso
Kala, keittäminen	160 - 170	_1)	3

Ruokalaji	Lämpötila (°C)	Aika (min)	Kannatintaso
Kala, rasvassa paistaminen	180 - 200	_1)	3
Lihamureke	175 - 200	45 - 60	3
Lihapullat tanskalaisittain	175 - 200	30 - 45	3
Maksapasteija	180 - 200	50 - 60	3
Gratiini	180 - 200	50 - 60	3
Perunapaistos	190 - 210	55 - 65	3
Lasagne, kotitekoinen	190 - 210	50 - 60	3
Lasagne, pakaste	175 - 200	30 - 45²⁾	3
Pastagratiini	180 - 200	30 - 40	3
Ranskalaiset perunat, pakastetut	225 - 250	20 - 30²⁾	3
Piiraat, kotitekoiset - esipaisto, sämpylä	190 - 210	15 - 25	3
Tarts, home made - finishing	190 - 210	20 - 30	3
Piiraat, kotitekoiset - viimeistely	200 - 225	20 - 30²⁾	3

1) Kalaa keitetäessä tai rasvassa paistettaessa, kypsennysaikaan vaikuttaa kalan paksuus. Kala on valmis kun sen liha muuttuu valkoiseksi. Testin voi suorittaa pistämällä haarukan kalaan. Jos kalan liha irtoaa vaivatta sen ruodoista, kala on kypsää.

2) Kypsennettäessä kahdella tasolla (kaksinkertainen annos), aikaa kuluu noin 30 % enemmän kuin mitä pakkauksessa on ilmoitettu. Mikäli ilmoitettu ajantarve on 30 minuuttia, ruoan valmiiksi saamiseen kuluu noin 30+10 = 40 minuuttia.

10.7 Pizzapöytä

Ruokalaji	Lämpötila (°C)	Aika (min)	Kannatintaso
Ciabatta-sämpylät	200 - 220	10 - 20	2
Foccacia	220 - 230	10 - 20	2
Ciabatta	190 - 200	15 - 25	2
Hedelmäpiiraat, murotaikina	170 - 180	35 - 45	2
Hedelmäpiiraat, muroleivonnaiset	175 - 200	25 - 35	2
Pizza, kotitekoinen (paksu - runsaasti täytettä)	180 - 200	25 - 35	1
Pizza, kotitekoinen (ohut pohja)	200 - 230¹⁾	15 - 20	1
Pizza, pakaste	190 - 200	15 - 20	3
Piiraat, kotitekoiset - esipaisto, sämpylä	175 - 200	35 - 45	3
Piiraat, kotitekoiset - viimeistely	175 - 200	35 - 45	3

Ruokalaji	Lämpötila (°C)	Aika (min)	Kannatintaso
Piiraat, pakastetut	190 - 210	15 - 25	3

1) Esikuumenna uuni

10.8 Kostea kiertoilma

Leipä ja pizza

Ruokalaji	Lämpötila (°C)	Aika (min)	Kannatintaso
Pullat	180	25 - 35	3
Pakastepizza 350 g	190	25 - 35	3

Leivonnaiset leivinpellillä

Ruokalaji	Lämpötila (°C)	Aika (min)	Kannatintaso
Kääretorttu	180	20 - 30	3
Brownie	180	30 - 40	3

Vuokakakku

Ruokalaji	Lämpötila (°C)	Aika (min)	Kannatintaso
Kohokas	200	30 - 40	3
Torttupohja	180	20 - 30	3
Täytekakkupohja	150	25 - 35	3

Kala

Ruokalaji	Lämpötila (°C)	Aika (min)	Kannatintaso
Kalat pusseissa, 300 g	180	25 - 35	3
Kokonainen kala, 200 g	180	25 - 35	3
Kalafilee, 300 g	180	25 - 35	3

Liha

Ruokalaji	Lämpötila (°C)	Aika (min)	Kannatintaso
Liha pussissa, 250 g	200	25 - 35	3
Lihavartaat, 500 g	200	30 - 40	3

Pienet leivonnaiset

Ruokalaji	Lämpötila (°C)	Aika (min)	Kannatintaso
Pikkuleivät	180	25 - 35	3
Macaronit	160	25 - 35	3
Muffinssit	180	25 - 35	3
Suolakeksit	170	20 - 30	3

Ruokalaji	Lämpötila (°C)	Aika (min)	Kannatintaso
Murotaikinapikkuleivät	150	25 - 35	3
Leivonnaiset	170	15 - 25	3

Kasvisruoat

Ruokalaji	Lämpötila (°C)	Aika (min)	Kannatintaso
Vihannessekoitus pussissa, 400 g	180	25 - 35	3
Munakas	200	20 - 30	3
Vihannekset leivinpellillä, 700 g	180	25 - 35	3

10.9 Vinkkejä paistamiseen

Käytä lämmönkestäviä uunivuokia.

Paista vähärasvaista lihaa peitettynä (voit käyttää alumiinifoliota).

Paista suuret lihapalat suoraan leivinpellillä.

Kaada hiukan nestettä paistoastiaan, jotta valuva rasva ei pala.

Käännä paistia, kun paistoajasta on kulunut 1/2 - 2/3.

Paista liha tai kala suurina (vähintään 1 kg:n) palasina.

Jos käytettäväksi suositellaan tasoa ensimmäistä tasoa, aseta ruoka suoraan leivinpellille.

Valele paistien päälle niistä tulevia nesteitä useita kertoja paistamisen aikana.

10.10 Kuumailmatoiminto

Naudanliha

Ruokalaji	Lämpötila (°C)	Aika (min/kg)	Kannatintaso
Paahtopaisti ¹⁾	125	80 - 120	2 - 3
Reisipaisti - ruskistus	200	yhteensä 10	2 - 3
Reisipaisti - paisto	150	50 - 60	2 - 3
Paahtopaisti	160	90 - 120	1 - 2

¹⁾ Muut. Voidaan viimeistellä ruskistamalla pinta grillin alapuolella tai ylä-/alalämmöllä lämpötilassa 250 °C. Jos paistolämpömittaria käytetään, poista se ennen grillausta.

Vasikanliha

Ruokalaji	Lämpötila (°C)	Aika (min/kg)	Kannatintaso
Naudanfilee ¹⁾	160	60 - 70	2 - 3

¹⁾ Muut. Voidaan viimeistellä ruskistamalla pinta grillin alapuolella tai ylä-/alalämmöllä lämpötilassa 250 °C. Jos paistolämpömittaria käytetään, poista se ennen grillausta.

Lammas

Ruokalaji	Lämpötila (°C)	Aika (min/kg)	Kannatinta-so
Koipi / lapa / selkä	160	80 - 100	2

Porsaanliha

Ruokalaji	Lämpötila (°C)	Aika (min/kg)	Kannatinta-so
Porsaanpaisti ¹⁾	175	60 - 70	2 - 3
Porsaankylkipaisti ¹⁾	175	60	2 - 3
Niskapaistit	160	90 - 120	2 - 3
Kinkku	150	60 - 100	1 - 2

¹⁾ Muut. Voidaan viimeistellä ruskistamalla pinta grillin alapuolella tai ylä-/alalämmöllä lämpötilassa 250 °C. Jos paistolämpömittaria käytetään, poista se ennen grillausta.

Lintupaisti

Ruokalaji	Lämpötila (°C)	Aika (min/kg)	Kannatinta-so
Kana, paloiteltu	180	55 - 65	2 - 3
Ankka ¹⁾	150	55 - 65	2 - 3
Ankka, hidas kypsennys ¹⁾	130	yhteensä noin 5 tuntia	2 - 3
Kalkkunapaisti, täytetty	150	50 - 60	1 - 2
Kalkkunarinta	175	70 - 80	2 - 3

¹⁾ Muut. Voidaan viimeistellä ruskistamalla pinta grillin alapuolella tai ylä-/alalämmöllä lämpötilassa 250 °C. Jos paistolämpömittaria käytetään, poista se ennen grillausta.

10.11 Ylä- ja alalämpö

Naudanliha

Ruokalaji	Lämpötila (°C)	Aika (min/kg)	Kannatinta-so
Paahtopaisti ¹⁾	125	80 - 120	2 - 3
Takapaisti - ruskistus	225	Yhteensä 10	2 - 3
Takapaisti - paahto	160	50 - 60	2 - 3
Paahtopaisti	180	90 - 120	1 - 3

¹⁾ Muu Voidaan ruskistaa paahtamisen jälkeen grillin alla tai ylä-/alalämmöllä 250 °C asetuksella. Jos käytät lihamittaria, poista se ennen grillaamista.

Vasikanliha

Ruokalaji	Lämpötila (°C)	Aika (min/kg)	Kannatintaso
Naudanfilee ¹⁾	180	60 - 70	2

¹⁾ Muu Voidaan ruskistaa paahtamisen jälkeen grillin alla tai ylä-/alalämmöllä 250 °C asetuksella. Jos käytät lihamittaria, poista se ennen grillaamista.

Lampaanliha

Ruokalaji	Lämpötila (°C)	Aika (min/kg)	Kannatintaso
Koipi / Lapa / Kylkipaisti	180	80 - 100	2

Sianliha

Ruokalaji	Lämpötila (°C)	Aika (min/kg)	Kannatintaso
Porsaanpaisti ¹⁾	200	60 - 70	3
Porsaankylkipaisti ¹⁾	200	60	3
Niskafileet	180	90 - 120	3
Kinkku	160	60 - 100	2

¹⁾ Muu Voidaan ruskistaa paahtamisen jälkeen grillin alla tai ylä-/alalämmöllä 250 °C asetuksella. Jos käytät lihamittaria, poista se ennen grillaamista.

Linnunliha

Ruokalaji	Lämpötila (°C)	Aika (min/kg)	Kannatintaso
Kana, paloiteltuna	200	55 - 65	2
Ankka ¹⁾	160	55 - 65	2
Ankka, hidas kypsennys ¹⁾	130	yhteensä noin 5 tuntia	2
Kalkkunapaisti, täytetty	160	50 - 60	2
Kalkkunanrintapala	200	70 - 80	2
Kana, kokonainen	220	60 - 90	2

¹⁾ Muu Voidaan ruskistaa paahtamisen jälkeen grillin alla tai ylä-/alalämmöllä 250 °C asetuksella. Jos käytät lihamittaria, poista se ennen grillaamista.

10.12 Paahto tehogrillaten

Naudanliha

Ruokalaji	Määrä	Lämpötila (°C)	Aika (min)	Kannatintaso
Paahtopaisti tai filee, puolikypsä	per cm paksuutta	190 - 200 ¹⁾	5 - 6	1
Paahtopaisti tai filee: puolikypsä	per cm paksuutta	180 - 190	6 - 8	1

Ruokalaji	Määrä	Lämpötila (°C)	Aika (min)	Kannatinta-so
Paahtopaisti tai filee: kypsä	per cm paksuutta	170 - 180	8 - 10	1

1) Esikuumenna uuni.

Sianliha

Ruokalaji	Määrä	Lämpötila (°C)	Aika (min)	Kannatinta-so
Lapa, niska, kinkku	1–1,5 kg	160 - 180	90 - 120	1
Kyljys, siankyliki	1–1,5 kg	170 - 180	60 - 90	1
Lihamureke	750 g - 1 kg	160 - 170	50 - 60	1
Porsaan potka, esikypsennetty	750 g - 1 kg	150 - 170	90 - 120	1

Vasikanliha

Ruokalaji	Määrä	Lämpötila (°C)	Aika (min)	Kannatinta-so
Vasikanpaisti	1 kg	160 - 180	90 - 120	1
Vasikan reisaipaisti	1,5–2 kg	160 - 180	120 - 150	1

Lampaanliha

Ruokalaji	Määrä	Lämpötila (°C)	Aika (min)	Kannatinta-so
Lammaspaisti, lampaanviulu	1–1,5 kg	150 - 170	100 - 120	1
Lampaanselkä	1–1,5 kg	160 - 180	40 - 60	1

Linnunliha

Ruokalaji	Määrä	Lämpötila (°C)	Aika (min)	Kannatinta-so
Linnunliha, paloina	200–250 g kpl	200 - 220	30 - 50	1
Ankka	1,5–2 kg	180 - 200	80 - 100	1
Hanhi	3,5–5 kg	160 - 180	120 - 180	1
Kalkkuna	2,5–3,5 kg	160 - 180	120 - 180	1
Kalkkuna	4–6 kg	140 - 160	150 - 240	1
Kana, kokonainen	1–1,5 kg	180 - 200	60 - 90	2

10.13 Ruskistus

Ruokalaji	Lämpötila (°C)	Aika (min)	Lisävarusteet	Kannatinta-so
Lasagna, 1 neliönmuotoinen uuni- vuoka ritilällä	190 - 210	50 - 60	Ritilä	1
Kinkkupiiras, 1 vuoka (ø 24 cm) ri- tilällä	190 - 210	50 - 60	Ritilä	1
Pizza, kotitekoinen	220 - 240	25 - 35	Leivinpelti	1
Juustokakku leivinpellillä	170 - 190	55 - 65	Leivinpelti	1
Perunapaistos, 1 uunivuoka (ø 22 cm) ritilällä	180 - 190	70 - 80	Ritilä	2
Tomaattipaistos (puoliksi leikatut 1)	190 - 210	45 - 55	Leivinpelti	2
Munakoisopaistos (siivutettu)2)	190 - 210	30 - 40	Ritilä	3
Maustettu pekoni (kokonainen, noin 1,5 kg, suolattu)	210	120 - 130	Ritilä	4
Maustettu pekoni (kokonainen, noin 1,5 kg, suolattu)	210	120 - 130	Leivinpelti	3
Kalafileeapaistos (noin 0,5–1 kg)	180 - 200	15 - 25	Leivinpelti	3

1) Esikuumenna uuni.

2) Esikuumenna uuni.

10.14 Grillaus, yleinen

VAROITUS!

Uunin luukku on pidettävä suljettuna grillaamisen aikana.

- **Grillaa aina lämpötilan suurimmalla asetuksella.**
- Aseta ritilä kannatintasolle grillaustaulukon suositusten mukaisesti.
- Jos käytettäväksi suositellaan ensimmäistä kannatintasoa, aseta ruoka suoraan leivinpelleille.

- Aseta ensimmäiselle kannatintasolle aina syvä pannu rasvan keräämiseksi.
- Grillaa vain ohuita liha- tai kalapaloja.

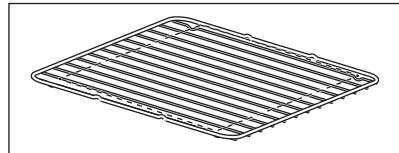

Grillausalue on tason keskellä.

10.15 Maksigrilli

Ruokalaji	Lämpötila (°C)	Aika (min)		Kannatin-taso
		1. puoli	2. puoli	
Jauhelihapihvit	maksimi 1)	9 - 15	8 - 13	4

Ruokalaji	Lämpötila (°C)	Aika (min)		Kannatin- taso
		1. puoli	2. puoli	
Porsaanfilee	maksimi	10 - 12	6 - 10	4
Makkarat	maksimi	10 - 12	6 - 8	4
Naudanfilepihvit, vasikanlihapihvit	maksimi	7 - 10	6 - 8	4
Paahtoleipä	maksimi 1)	1 - 4	1 - 4	4 - 5
Täytetyt paahtoleivät	maksimi	6 - 8	-	4

1) Esikumenna uuni

10.16 Kuivaus

Vuoraa leivinpellit leivinpaperilla.

Parhaiden tuloksien saavuttaminen: kytke laite pois päältä, kun vaaditusta ajasta on

kulunut puolet. Avaa laitteen luukku ja anna uunin jäähtyä. Viimeistele kuivaus tämän jälkeen.

Vihannekset

Ruokalaji	Lämpötila (°C)	Aika (h)	Kannatintaso	
			1 taso	2 tasoa
Pavut	60 - 70	6 - 8	3	2 / 4
Paprikat	60 - 70	5 - 6	3	2 / 4
Vihannekset hapanruokiin	60 - 70	5 - 6	3	2 / 4
Sienet	50 - 60	6 - 8	3	2 / 4
Yrtit	40 - 50	2 - 3	3	2 / 4

Hedelmät

Ruokalaji	Lämpötila (°C)	Aika (h)	Kannatintaso	
			1 taso	2 tasoa
Luumut	60 - 70	8 - 10	3	2 / 4
Aprikoosit	60 - 70	8 - 10	3	2 / 4
Omenaviipaleet	60 - 70	6 - 8	3	2 / 4
Päärynät	60 - 70	6 - 9	3	2 / 4

10.17 Tiedoksi testauslaitoksille

Ruokalaji	Toiminto	Lämpötila (°C)	Aika (min)	Lisävarusteet	Kannatintaso
Pienet kakut (20 kpl/pelti)	Ylä-/alalämpö	170	20 - 30	Leivinpelti	4

Ruokalaji	Toiminto	Lämpötila (°C)	Aika (min)	Lisävarusteet	Kannattaso
Pienet kakut (20 kpl/pelti) ¹⁾	Kuuma ilma	150	20 - 30	Leivinpelti	2
Pienet kakut (20 kpl/pelti) ¹⁾	Kuuma ilma	150	25 - 35	Leivinpelti/ Uunipannu	1 + 4
Omenapiirakka, 2 vuokaa (ø 20 cm) ritilän päällä, viinottain	Ylä-/alalämpö	180	70 - 90	Ritilä	1
Omenapiirakka, 2 vuokaa (ø 20 cm) ritilän päällä, viinottain	Kuuma ilma	160	70 - 90	Ritilä	2
Omenapiirakka, 2 vuokaa (ø 20 cm) ritilän päällä, viinottain	Piirakka / Pizza	160	60 - 80	Ritilä	2
Vähärasvainen sokerikakku, 1 vuoka (ø 26 cm) ritilän päällä	Ylä-/alalämpö	170	30 - 40	Ritilä	3
Vähärasvainen sokerikakku, 1 vuoka (ø 26 cm) ritilän päällä	Kuuma ilma	150	35 - 45	Ritilä	2
Vähärasvainen sokerikakku, 1 vuoka (ø 26 cm) ritilän päällä ¹⁾	Kuuma ilma	160	25 - 35	Ritilä	1 + 4
Murotaikina/pasteijat	Kuuma ilma	140	20 - 35	Leivinpelti	3
Murotaikina/pasteijat	Kuuma ilma	140	20 - 30	Leivinpelti	1 + 4
Murotaikina/pasteijat	Ylä-/alalämpö	160	20 - 35	Leivinpelti	3
Paahtoleipä ¹⁾	(Enint.) Grilli	Enint.	1 - 5	Ritilä	4
Naudanjauhelihapihvi	Grilli	Enint.	15 - 20 ensimmäinen puoli. 10 - 15 toinen puoli.	Ritilä/Uunipannu	4 + 1

¹⁾ Esikuumenna uunia 10 minuuttia.

11. UUNI - HOITO JA PUHDISTUS



VAROITUS!

Lue turvallisuutta koskevat luvut.

11.1 Puhdistukseen liittyviä huomautuksia



Puhdistusaineet

Puhdista laitteen etuosa pelkällä lämpimällä vedellä ja miedolla pesuaineella mikrokituliinaa käyttäen.

Puhdista metallipinnat puhdistusaineella.

Poista tahrat miedolla pesuaineella.



Jokapäiväinen käyttö

Puhdista uunin sisäosa jokaisen käytön jälkeen. Rasvan tai muiden jäämien kertyminen saattaa aiheuttaa tulipalon.

Älä jätä ruokia laitteeseen 20 minuuttia pidemmäksi ajaksi. Kuivaa sisäosa pelkällä mikrokituliinalla jokaisen käyttökerran jälkeen.



Tarvikkeet

Puhdista kaikki varusteet jokaisen käytön jälkeen ja anna niiden kuivua. Käytä pelkästään mikrokituliinaa, lämmintä vettä ja mietoa puhdistusainetta. Varusteita ei saa pestä astianpesukoneessa.

Tarttumattomia lisävarusteita ei saa puhdistaa hankaavilla puhdistusaineilla tai teräväreunaisilla esineillä.

11.2 Ruostumattomat teräs- ja alumiinipintaiset uunit

Puhdista uuninluukku käyttäen ainoastaan kosteaa liinaa tai sientä. Kuivaa pehmeällä liinalla.

Älä käytä teräsvillaa, happeja tai hankaavia aineita, sillä ne saattavat vahingoittaa uunin pintaa. Noudata vastaavaa varovaisuutta käyttöpaneelin puhdistuksen aikana.

11.3 Uunipeltien kannatinkiskojen irrottaminen

Puhdista uuni poistamalla kannattimet.

1. Vedä uunipeltien kannattimen etuosa irti sivuseinästä.

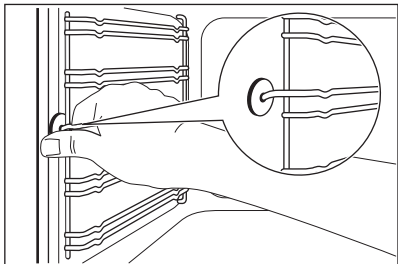

2. Vedä uunipeltien kannattimen takaosa irti seinästä ja poista se.

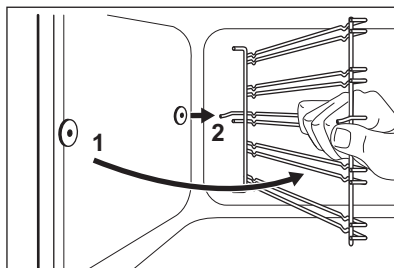

Kiinnitä kannattimet takaisin paikalleen suorittamalla toimenpiteet päinvastaisessa järjestyksessä.

⚠ HUOMIO!

Varmista, että pitempi kiinnityslanka on asennettu etuosaan. Kummankin langan päiden on osoitettava takaosaan. Virheellinen asennus voi vahingoittaa emalipintaa.

11.4 Käyttöohje: Vesipuhdistus

Tämä puhdistustoiminto poistaa jäljelle jääneen rasvan ja ruokajäämät laitteesta kosteuden avulla.

1. Kaada vesi lokeroon: 250ml.
2. Aseta -toiminto

3. Aseta lämpötilaksi 90 °C.
4. Anna laitteen toimia 30 min:n ajan.
5. Sammuta laite.
6. Odota, kunnes laite on jäähtynyt.
Puhdista uunitila pehmeällä liinalla.

11.5 Uunin luukun irrottaminen

Irrota luukku puhdistamisen helpottamiseksi.

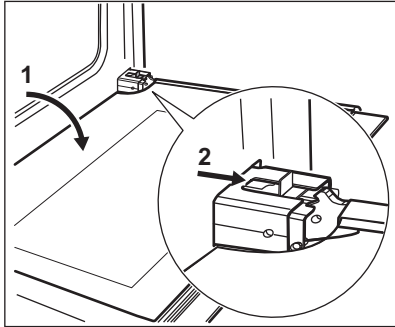

1. Avaa luukku kokonaan auki.
2. Siirrä liukuosaa, kunnes kuulet napsahduksen.
3. Sulje luukku, kunnes liukuosa lukittuu.
4. Irrota luukku.
Irrota luukku vetämällä sitä ulospäin ensin toiselta puolelta, ja sen jälkeen toiselta puolelta.

Asenna uuninluukku takaisin paikalleen puhdistuksen jälkeen noudattamalla ohjeita päinvastaisessa järjestyksessä. Varmista, että kuulet napsahduksen, kun asennat luukun takaisin paikoilleen. Käytä tarvittaessa hieman voimaa.

11.6 Luukun lasien irrottaminen ja puhdistaminen



Hankkimasi uunin luukun lasi voi poiketa kuvissa olevasta lasityypistä ja sen muodosta. Lasien lukumäärä voi myös vaihdella.

1. Pidä kiinni luukun yläreunassa olevasta listasta B kummaltaakin puolelta ja työnnä sisäänpäin siten, että kiinnitystieviste vapautuu.

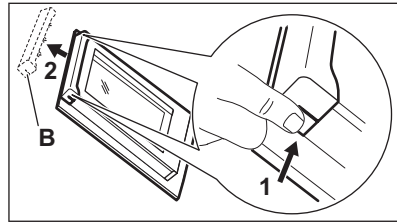

2. Irrota luukun reunalista vetämällä sitä eteenpäin.
3. Tartu lasipaneeliin yläreunasta ja vedä ne yksi kerrallaan ohjauskiskosta ylöspäin.

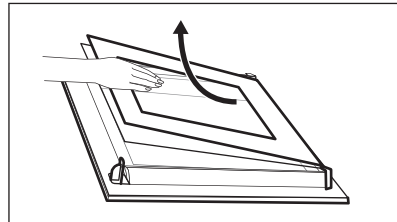

4. Puhdista luukun lasilevyt.
Asenna paneelit suorittamalla edellä kuvatut toimenpiteet päinvastaisessa järjestyksessä.

11.7 Grillin poistaminen

⚠ VAROITUS!

Kytke laite pois päältä ennen lämpövastuksen poistamista. Varmista, että laite on jäähtynyt. On olemassa palovammojen vaara.

Poista hyllykannattimet.

Voit poistaa lämpövastuksen helpottaaksesi uunin sisätilan katon puhdistamista.

1. Poista lämpövastusta kiinnittävä ruuvi.
Käytä ruuvimeisseliä ensimmäisellä kerralla.

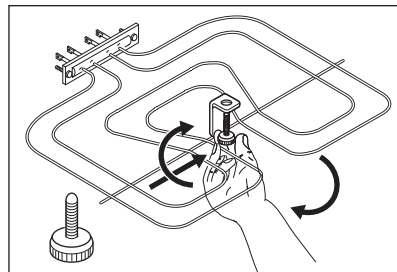

2. Vedä lämpövastus varovasti alas.
3. Puhdista uunin sisäpinnan katto pehmeällä liinalla, lämpimällä vedellä ja puhdistusaineella ja anna sen kuivua.

Asenna lämpövastus käänteisessä järjestyksessä.

Asenna hyllykannattimet.

VAROITUS!

Varmista, että lämpövastus on oikein asennettu ja että se ei putoa.

11.8 Lampun vaihtaminen

VAROITUS!

Sähköiskun vaara.
Lamppu voi olla kuuma.

1. Kytke uuni pois päältä. Odota, kunnes uuni on jäähtynyt.
2. Irrota uunin pistoke pistorasiasta.
3. Peitä uunin pohja kankaalla.

Takalamppu



Lampun suojalasi sijaitsee uunin takaosassa.

1. Irrota suojalasi kiertämällä sitä vastapäivään.

2. Puhdista suojalasi.
3. Vaihda tilalle uunin lamppu, jonka lämmönkestävyys on 300 °C. Käytä tyyppitään samanlaista uunin lamppua.
4. Kiinnitä suojalasi paikalleen.

11.9 Alalaatikko

VAROITUS!

Älä laita alalaatikkoon elintarvikkeita.

VAROITUS!

Älä säilytä alalaatikkossa helposti syttyviä esineitä, kuten puhdistustarvikkeita, muovipusseja, uunikintaita, paperia, puhdistusaineita, aerosoleja, muovisia esineitä). Uunia käytettäessä laatikko voi kuumentua. On olemassa tulipalovaara.

Uunin alalaatikko voidaan poistaa puhdistusta varten.

Alalaatikon poistaminen:

1. Vedä vetolaatikkoa ulospäin, kunnes se pysähtyy.
2. Nosta alalaatikkoa hieman, jotta sitä voidaan nostaa ylöspäin laatikon ohjaimien kulmassa.

Asenna laatikko paikalleen suorittamalla toimenpiteet päinvastaisessa järjestyksessä.

12. VIANMÄÄRITYS

VAROITUS!

Lue turvallisuutta koskevat luvut.

12.1 Käyttöhäiriöt...

Ongelma	Mahdollinen syy	Korjaustoimenpide
Et saa laitetta käynnistymään.	Laitetta ei ole kytketty verkkovirtaan tai se on kytketty väärin.	Tarkista, onko laite kytketty oikein verkkovirtaan.
Et saa laitetta käynnistymään.	Sulake on palanut.	Varmista, että vian syy on sulakkeessa. Jos sulake palaa jatkuvasti, käänny sähköalan ammattilaisen puoleen.

Ongelma	Mahdollinen syy	Korjaustoimenpide
Keittotaso ei mene päälle eikä sitä voida käyttää.	Olet koskettanut vähintään kahta kosketuspainiketta samanaikaisesti.	Kosketa vain yhtä kosketuspainiketta.
Keittotaso ei mene päälle eikä sitä voida käyttää.	Käyttöpaneelissa on vettä tai rasvatahoja.	Puhdista käyttöpaneeli.
Äänimerkki kuuluu ja keittotaso kytketty pois päältä. Äänimerkki kuuluu keittotason kytketyessä pois päältä.	Vähintään yhdelle kosketuspainikkeelle on asetettu jotain.	Poista kyseinen esine kosketuspainikkeilta.
Keittotaso kytkeytyy pois päältä.	Jokin esine on asetettu kosketuspainikkeelle (Ⓛ).	Poista kyseinen esine kosketuspainikkeelta.
Jälkilämmön merkkivalo ei syty.	Alue ei ole kuuma, koska se toimi vain vähän aikaa.	Jos aluetta käytettiin riittävän pitkään sen kuumenemiseksi, ota yhteyttä valtuutettuun huoltoilikeeseen.
Automaattinen kuumennus ei toimi.	Taso on kuuma.	Anna tason viilentyä riittävästi.
Automaattinen kuumennus ei toimi.	Korkein tehotaso on asetettu.	Korkeimman tehotason arvo on sama kuin toiminnon.
Tehoasetus muuttuu kahden tason välillä.	Tehonhallinta-toiminto on toiminnassa.	Katso kohta "Keittotaso – Päivittäinen käyttö".
Kosketuspainikkeet kuumenevat.	Keittoastia on liian suuri tai se on asetettu liian lähelle säätimiä.	Laita isokokoiset keittoastiat takavyöhykkeille, jos mahdollista.
Äänimerkkiä ei kuulu käyttöpaneelin kosketuspainikkeita kosketettaessa.	Äänimerkit on asetettu pois käytöstä.	Aseta äänimerkit käyttöön. Katso kohta "Keittotaso – Päivittäinen käyttö".
 tulee näkyviin näyttöön.	Automaattinen virrankatkaisu on kytketty päälle.	Sammuta keittotaso ja kytke se uudelleen toimintaan.
 tulee näkyviin näyttöön.	Lapsilukko/lukitus on toiminnassa.	Katso kohta "Keittotaso – Päivittäinen käyttö".
 tulee näkyviin näyttöön.	Alueella ei ole keittoastioita.	Laita alueelle keittoastia.
 tulee näkyviin näyttöön.	Käytetty keittoastia on väärä.	Käytä oikeaa keittoastiaa. Lue ohjeet kohdasta "Keittotaso - Neuvoja ja vinkkejä".
 tulee näkyviin näyttöön.	Keittoastian pohjan halkaisija on liian pieni käytetylle alueelle.	Käytä oikeankokoista keittoastiaa. Lue ohjeet kohdasta "Keittotaso - Neuvoja ja vinkkejä".
Uuni ei kuumene.	Uuni on kytketty pois toiminnasta:	Kytke uuni toimintaan.
Uuni ei kuumene.	Tarvittavia asetuksia ei ole tehty.	Varmista asetusten oikeellisuus.
Lamppu ei toimi.	Lamppu on viallinen.	Vaihda lamppu.
Höyry ja tiivistynyt kosteus laskeutuvat ruoan pinnalle ja uunin sisätilaan.	Olet jättänyt ruoan uuniin liian pitkäksi ajaksi.	Älä jätä astioita uuniin yli 15 - 20 minuutiksi kypsennyksen päättymisen jälkeen.

12.2 Huoltotiedot

Jos et itse löydä ratkaisua ongelmaasi, ota yhteys jälleenmyyjään tai valtuutettuun huoltopalveluun.

Huoltoliikkeen tarvitsemat perustiedot löydät laitteen arvokilvestä. Arvokilpi löytyy laitteen sisätilan etukehyksestä. Älä poista arvokilpeä laitteen sisätilasta.

Suosittelemme, että kirjoita tiedot tähän:

Malli (Mod.):
Tuotenumero (PNC)
Sarjanumero (S.N.)

13. ENERGIATEHOKKUUS

13.1 Keittolevyn tuotetiedot EU:n ekologista suunnittelua koskevan asetuksen mukaisesti

Mallin tunniste	LKI64001NW	
Keittotason tyyppi	Keittotaso erilleen asennettavan liedon sisällä	
Keittoalueiden lukumäärä	4	
Kuumennusteknologia	Induktio	
Ympyränmuotoisten keittoalueiden halkaisija (Ø)	Vasen edessä	21.0 cm
	Vasen takana	14.0 cm
	Oikea edessä	18.0 cm
	Oikea takana	18.0 cm
Keittoalueen energiankulutus (EC electric cooking)	Vasen edessä	191.0 Wh/kg
	Vasen takana	177.0 Wh/kg
	Oikea edessä	189.0 Wh/kg
	Oikea takana	178.0 Wh/kg
Energiankulutus, keittotaso (EC electric hob)	183.8 Wh/kg	

IEC/EN 60350-2 - Ruuanlaittoon tarkoitettujen sähkötoimisten kodinkoneiden – Osa 2: Keittotasot - Suorituskyvyn mitaustavat.

13.2 Keittotaso - Energiaa säästävä

Voit säästää energiaa päivittäisessä ruuanlaitossa noudattamalla alla olevia ohjeita.

- Kun kuumennat vettä, käytä vain tarvitsemasi määrä.
- Mikäli mahdollista, peitä keittoastia aina kannella.

- Aseta keittoastia suoraan keittoalueen keskelle.
- Käytä jälkilämpöä ruoan pitämiseksi lämpimänä tai pakastetun ruoan sulattamiseksi.

13.3 EU:n uunien energiamerkintöjä ja ekologista suunnittelua koskevien asetusten mukainen tuotetietolomake ja tuotetiedot

Toimittajan nimi	Electrolux
Mallin tunniste	LKI64001NW 947941528

Energiatehokkuusluokka	95,3
Energiatehokkuusluokka	A
Energiankulutus normaalikäytössä Ylä- ja alalämpö -toiminnossa	0,95 kWh/kierros
Energiankulutus vakiokuormalla, tuuletintila	0,82 kWh/kierros
Pesien lukumäärä	1
Lämpölähde	Sähkö
Äänimer.voimak	73 l
Uunityyppi	Uuni erilleen asennettavan lieden sisällä
Massa	59.8 kg

IEC/EN 60350-1 – Ruoanlaittoon tarkoitetut sähkötoimiset kodinkoneet – Osa 1: Mallistot, uunit, höyryuunit ja grillit – Menetelmiä tehon mittaukseen.

13.4 Uuni – Energiansäästö

Seuraavat vinkit auttavat säästämään energiaa laitteen käytön yhteydessä.

Varmista, että laitteen luukku on kiinni laitteen ollessa käynnissä. Älä avaa laitteen luukku liian usein kypsennyksen aikana. Pidä luukun tiiviste puhtaana ja varmista, että se on hyvin kiinni paikoillaan.

Käytä metallisia keittoastioita ja tummia, heijastamattomia vuokia ja astioita energiatehokkuuden parantamiseksi.

Älä esikuumenna laitetta ennen kypsennystä, ellei sitä ole erikseen suositeltu.

Minimoi paistojen väliset tauot, kun valmistat kerralla useampia ruokia.

Puhallintoiminnon käyttäminen ruoanlaiton yhteydessä

Jos mahdollista, käytä uunitoimintoja puhaltimella energian säästämiseksi.

Jäännöslämpö

Kun kypsennys kestää yli 30 minuuttia, laske laitteen lämpötila alimmalle asetukselle 3–10 minuuttia ennen kypsennysajan päättymistä. Jälkilämpö laitteen sisällä jatkaa ruoka-aineksien kypsentämistä.

Pidä ruoka lämpimänä ja lämmitä muita ruokalajeja jälkilämpöä käyttäen.

Ruoan lämpimänä pitoon

Valitse alhaisin mahdollisin lämpötila-asetus, niin voit hyödyntää jälkilämmön ja säilyttää ruoan lämpimänä.

Kostea kiertoilma

Tämä toiminto säästää energiaa ruoanlaiton aikana.

13.5 Tehonkulutuksen tuotetiedot ja enimmäisaika soveltuvan alhaisen virrankulutuksen saavuttamiseen

Virrankulutus sammutettuna	0.3 W
Laitteen vaatima enimmäisaika, jotta se voi saavuttaa automaattisesti sopivan pienen virrankulutuksen	20 min

14. YMPÄRISTÖNSUOJELU

Kierrätä materiaalit, jotka on merkitty merkillä

 Kierrätä pakkaus laittamalla se asianmukaiseen kierrätysastiaan. Suojele ympäristöä ja ihmisten terveyttä kierrättämällä sähkö- ja elektroniikkaromut.

Älä hävitä merkillä  merkittyjä kodinkoneita

kotitalousjätteen mukana. Palauta tuote paikalliseen kierrätyskeskukseen tai ota yhteyttä paikalliseen viranomaiseen.

Electrolux Appliances AB - Contact Address:
Al. Powstancow Slaskich 26, 30-570 Krakow,
Poland

electrolux.com

867363946-A-032024



CE