













atom

ko0417 **121036 FI**

183 x 122 x 66 cm
KOKOAMISOHJEET

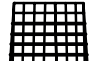
METALLINEN JÄÄKIEKKOMAALI

- | | | |
|---|---|-----|
| ① |  | × 1 |
| ② |  | × 1 |
| ③ |  | × 1 |
| ④ |  | × 1 |
| ⑤ |  | × 1 |
| ⑥ |  | × 2 |
| ⑦ |  | × 1 |
| ⑧ |  | × 1 |
| ⑨ |  | × 1 |
| ⑩ |  | × 1 |
| ⑪ |  | × 1 |
| ⑫ |  | × 1 |
| ⑬ |  | × 1 |
| ⑭ |  | × 2 |

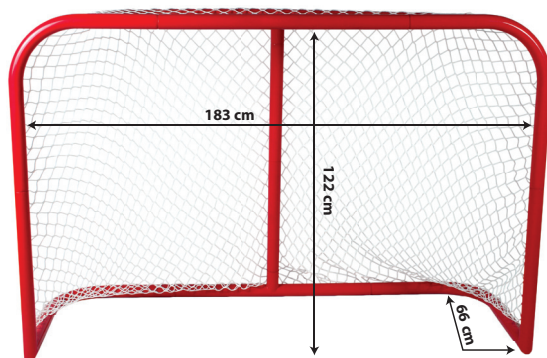

Ennen kokoamista:

Aseta kaikki osat käden ulottuville.

Lue ohjeet kokonaan ennen kuin aloitat kokoamisen.

Kokoa maali tasaisella alustalla.

Maali kestää hyvin käyttöä, jos se on koottu oikein ja sitä käytetään tarkoituksenmukaisesti.

Lasten on suositeltavaa käyttää maalia vain aikuisten valvonnassa.

Info/ Tootja/ Ražotäjs/ Gamintojas/ Изготовитель:
Atom Finland, PO Box 499, FI-33101 Tampere, Finland/ Тампере, Финляндия

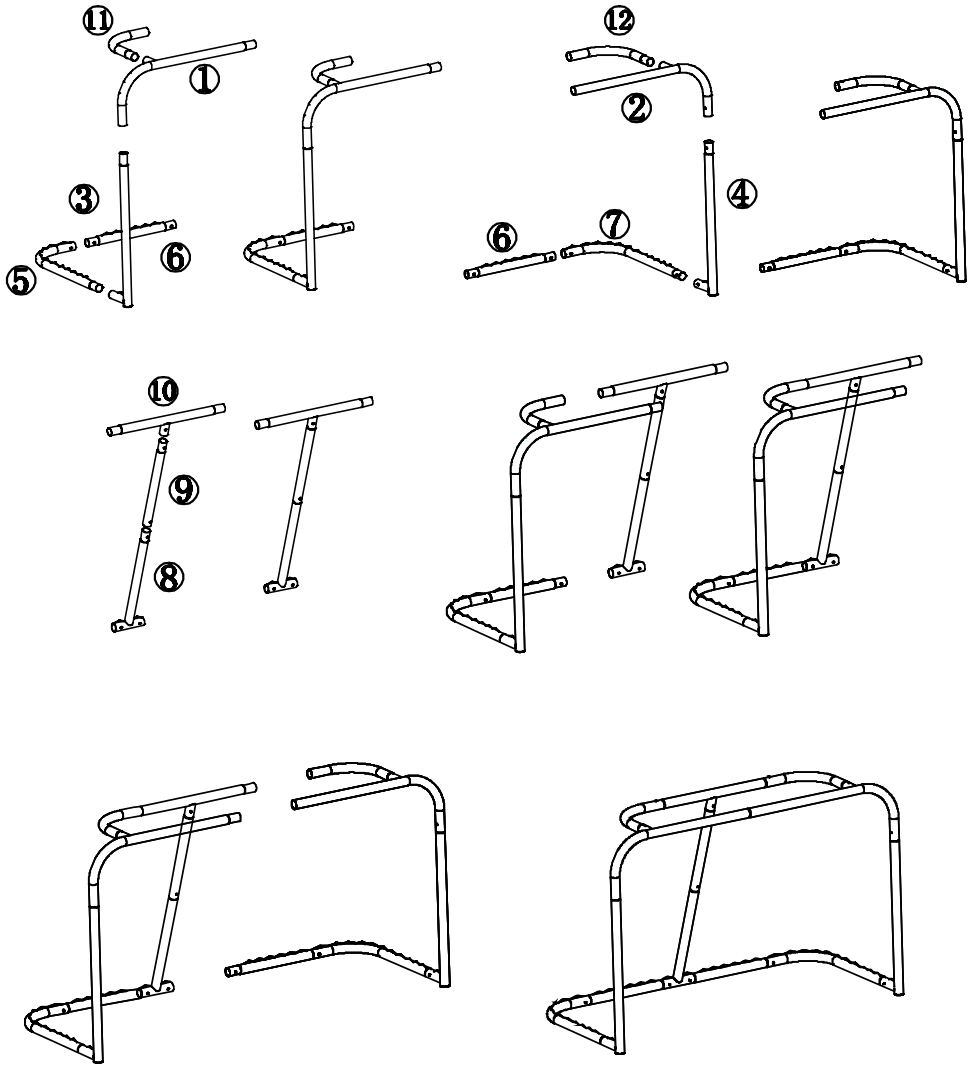

Kehikon kokoaminen

Yhdistä eripituiset putket kuvan mukaisesti. Varmista, että hitsatuin verkkolenkein varustetut putket ovat oikein päin (verkko on voitava kiinnittää verkkolenkkeihin). Kiinnitä putket tiukasti toisiinsa työntämällä ja kohdista pikalukot. Tarkista, että liitokset on työnnetty kokonaan kiinni.

VERKON YLÄKULMISSA ON KAKSI
PUNAISTA TEIPPIMERKKIÄ

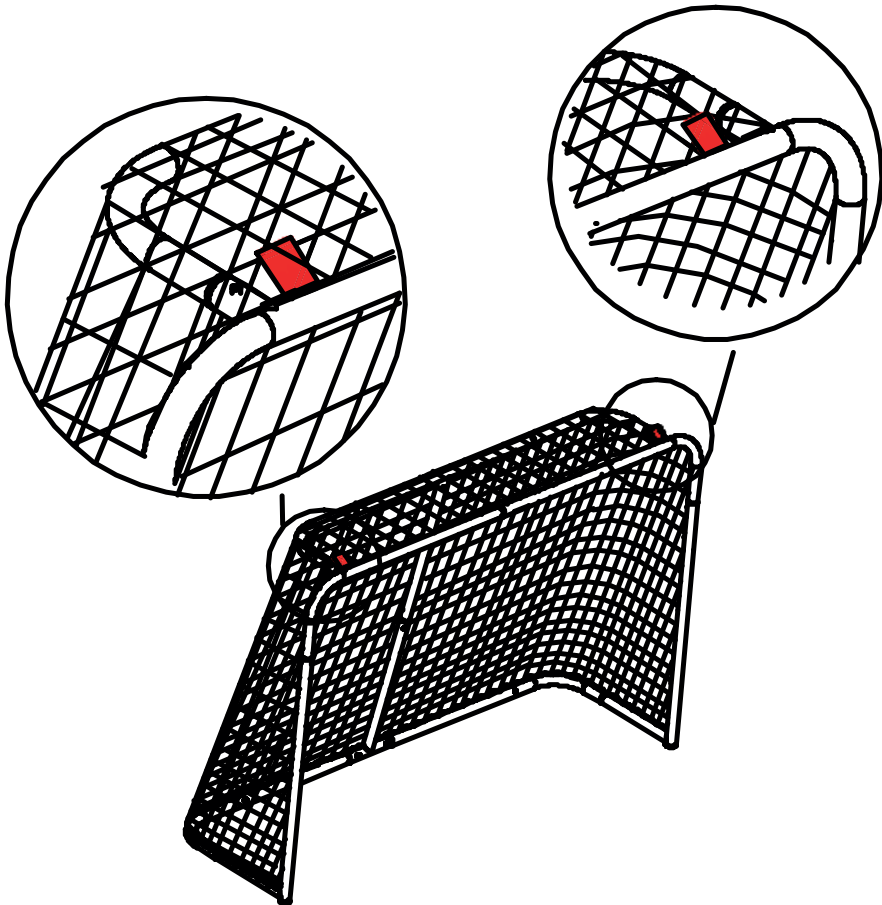

Verkon asettaminen kehikkoon

Avaa verkko taitoksistaan ja etsi verkon yläkulmissa olevat kaksi punaista teippimerkkiä. Aseta verkko maali-kehikkoon niin, että punaiset merkit ovat maalin yläkulmissa kuvan mukaisesti. Kohdista punaiset merkit kehikon takaosan muodostavien putkien liitoskohtiin, jotta verkko on tarkasti kohdallaan.

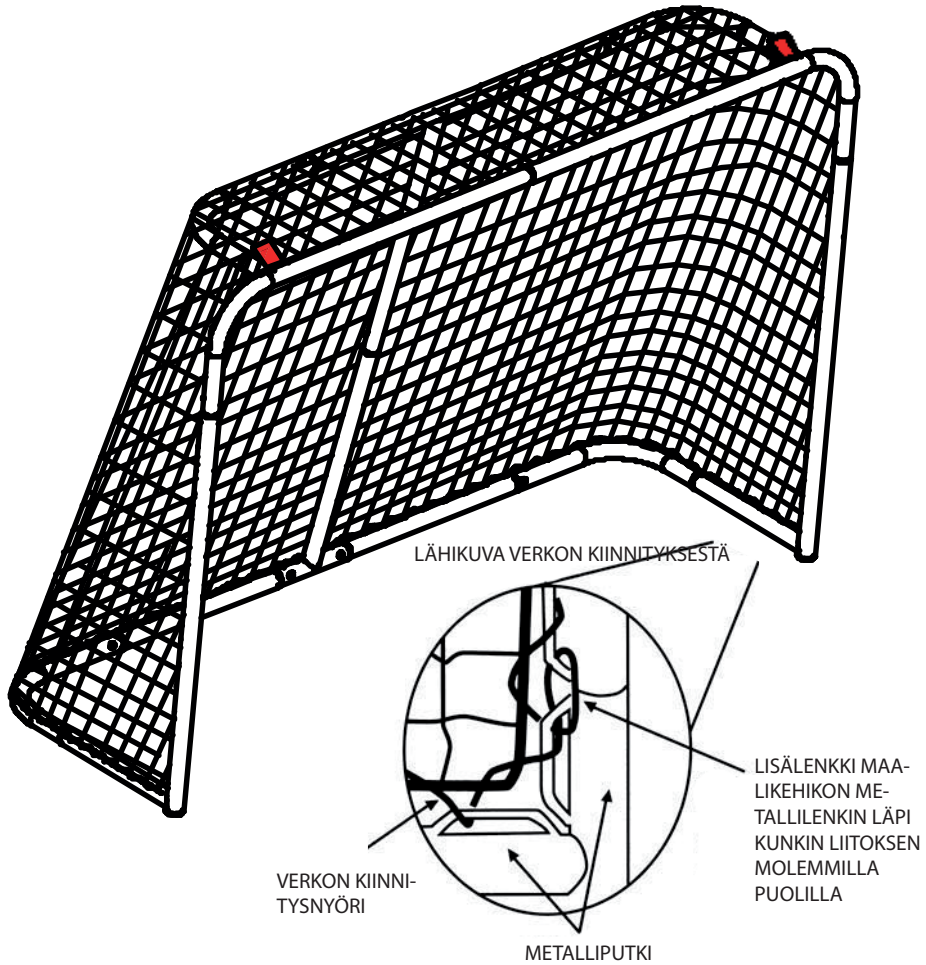

Verkon kiinnittäminen kehikkoon















Kiinnitä verkko maalikehikkoon polyesterinyöreillä aloittaen verkon punaisesta teippimerkistä. Kiinnitä nyöri metallilenkkiin solmulla punaisen merkin kohdalla. Kun olet kiinnittänyt nyörin pään, puno nyöri kehiikon hitsattujen metallilenkkien ja verkon vahvistetun reunan läpi kiristäen nyöriä tasaisesti. Vahvista kiinnitys putkiliitosten kohdalla tekemällä nyörillä lisälänkki liitoksen molemmin puolin, kiristä tiukaksi ja jatka punomista. Puno yhdellä nyörillä maalin toinen puoli yhteen suuntaan, yläputkesta kulmaa kohti ja sitten sivua alas. Puno sitten toisella nyörillä toinen puoli. Jatka punomista, kunnes nyörit kohtaavat maalin alareunan keskellä, ja päättelee molemmat nyörit tiukoilla solmuilla. Voit leikata pois ylimääräiset nyörinpäät.

atom

ko0417 **121036 SV**

183 x 122 x 66 cm
MONTERINGSANVISNINGAR

HOCKEYMÅL I METALL

- | | | |
|---|---|-----|
| ① |  | × 1 |
| ② |  | × 1 |
| ③ |  | × 1 |
| ④ |  | × 1 |
| ⑤ |  | × 1 |
| ⑥ |  | × 2 |
| ⑦ |  | × 1 |
| ⑧ |  | × 1 |
| ⑨ |  | × 1 |
| ⑩ |  | × 1 |
| ⑪ |  | × 1 |
| ⑫ |  | × 1 |
| ⑬ |  | × 1 |
| ⑭ |  | × 2 |

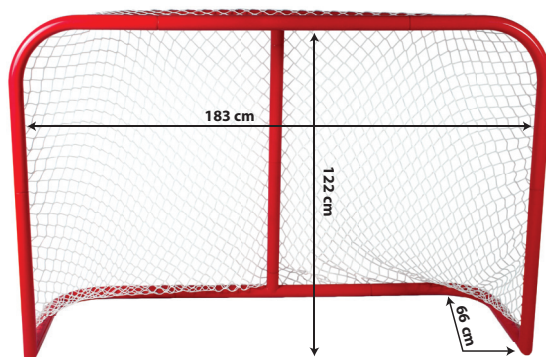

Innan montering:

Lägg ut alla delar inom räckhåll.

Läs alla anvisningar innan du påbörjar monteringen. Montera målet på ett jämnt och plant underlag.

Målet tål flitig användning om det monteras korrekt och endast används för avsett syfte.

Vi rekommenderar att barn använder målet endast under överinseende av en vuxen.

Info/ Tootja/ Ražotäjs/ Gamintojas/ Изготовитель:
Atom Finland, PO Box 499, FI-33101 Tampere, Finland/ Тампере, Финляндия

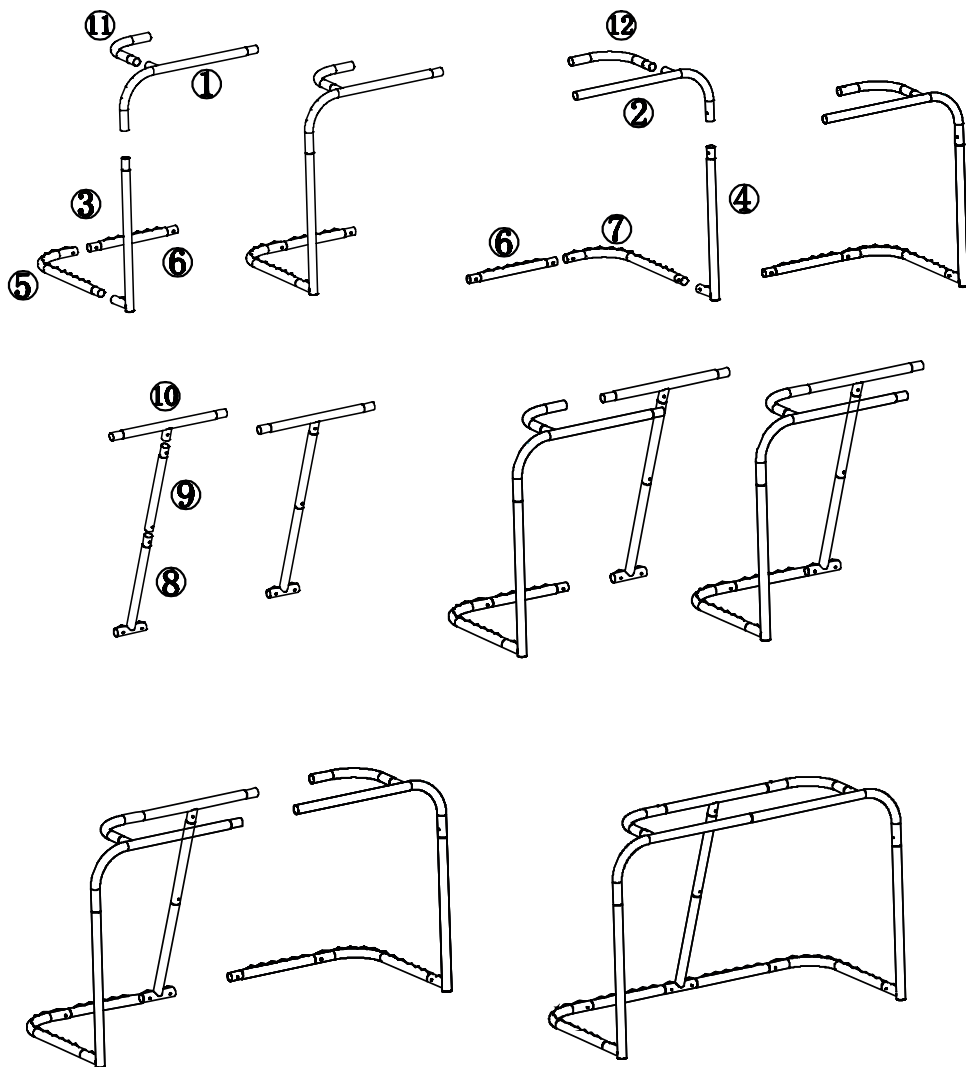

Montera stommen

Montera alla rören. Säkerställ att rören med svetsade öglor för fäste av nät är placerade rätt (de svetsade öglorna måste vara riktade åt rätt håll för att nätet ska kunna fästas). Skjut ihop rören ordentligt med en vridrörelse. Kontrollera att skarvarna är täta.

TVÅ RÖDA TEJPMARKERINGAR I
NÄTETS ÖVRE HÖRN

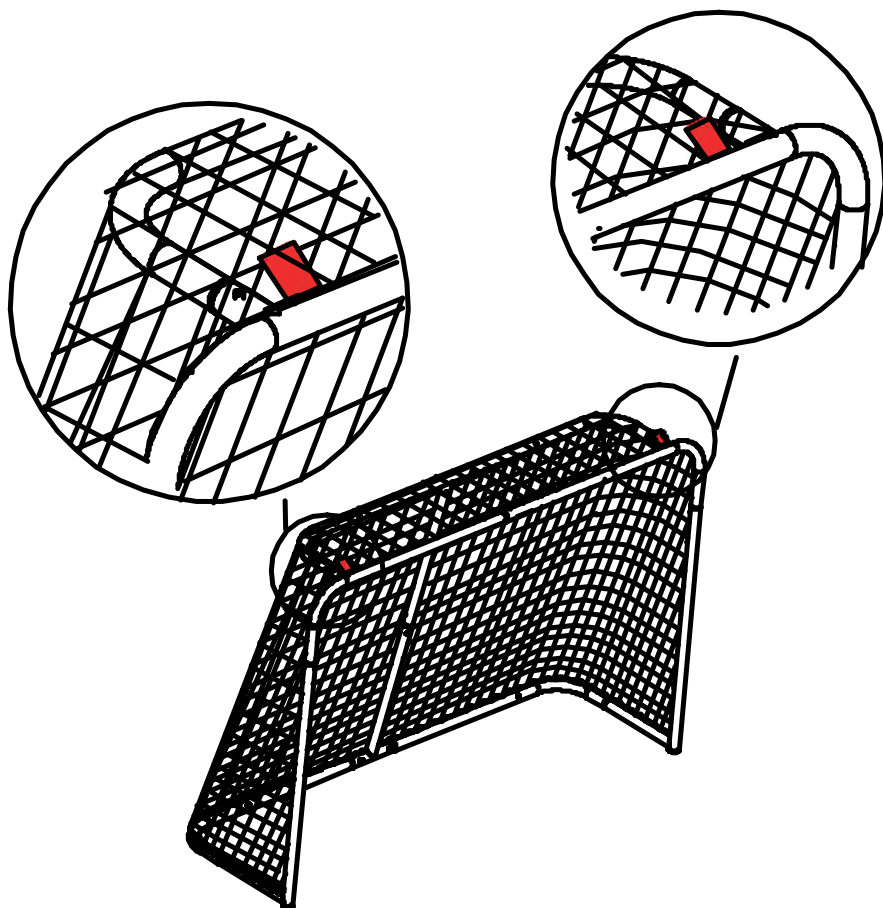

Placera nätet i stommen

Vik upp nätet och lokalisera de två röda tejpmarkeringarna i nätetns övre hörn. Placera nätet i målstommen så att de röda markeringarna kommer i målets övre hörn enligt figur. Rikta in de röda markeringarna mot rörskarvarna som utgör målets baksida, så blir nätet rätt placerat.

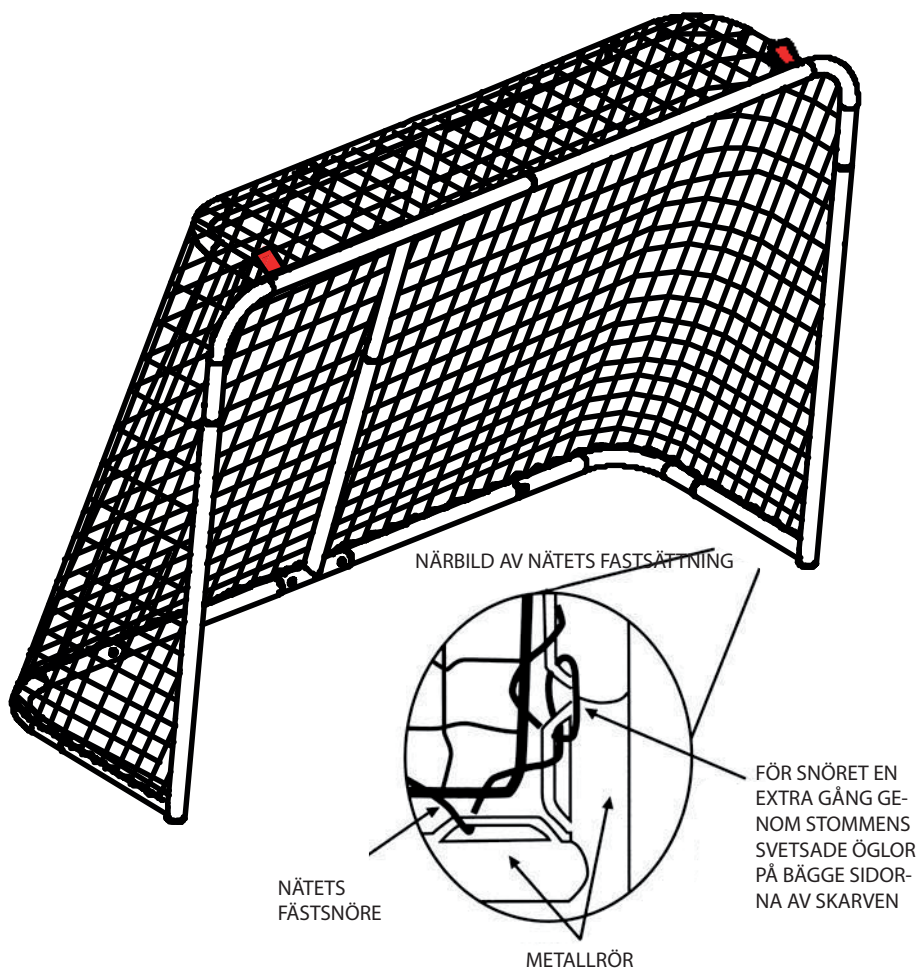

Fästa nätet vid stommen













Bind fast nätet vid stommen med polyestersnören genom att börja från den röda tejpmarkeringen i nätet. Knyt fast snöret i metallöglan vid den röda markeringen. Efter du har knutit fast snörets ände ska du föra snöret genom stommens svetsade öglor och nätet förstärkta ytterkant och dra åt jämnt. När du kommer till en rörskarv för du snöret en gång till genom de svetsade öglorna på bägge sidorna av skarven, drar åt ordentligt och fortsätter sedan framåt. Bind fast målets ena sida med ett snöre i en riktning så att du börjar från det övre röret och fortsätter mot hörnet och sedan ned längs sidan. Bind sedan fast den andra sidan med ett annat snöre. Fortsätt med att binda snören tills de möts i mitten av målets nedre kant. Fäst bägge snörändarna med ordentliga knutar. Om det blir något snöre över kan det klippas bort.

atom

ko0417 **121036 EN**

183 x 122 x 66 cm
ASSEMBLY INSTRUCTIONS

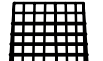
METAL HOCKEY GOAL

- | | | |
|---|---|-----|
| ① |  | × 1 |
| ② |  | × 1 |
| ③ |  | × 1 |
| ④ |  | × 1 |
| ⑤ |  | × 1 |
| ⑥ |  | × 2 |
| ⑦ |  | × 1 |
| ⑧ |  | × 1 |
| ⑨ |  | × 1 |
| ⑩ |  | × 1 |
| ⑪ |  | × 1 |
| ⑫ |  | × 1 |
| ⑬ |  | × 1 |
| ⑭ |  | × 2 |

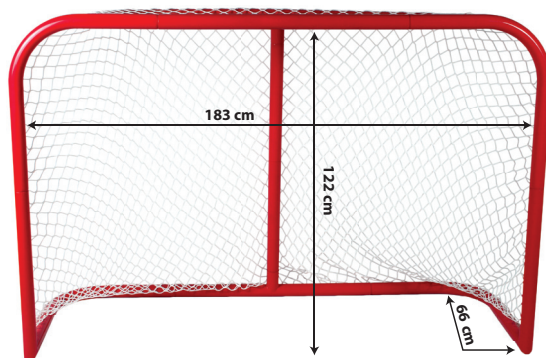

Prior to Assembly:

Lay out all parts within easy reach. Read instructions completely before starting assembly.

Assemble on a smooth, flat surface.

This goal is designed to provide many hours of enjoyment if properly assembled and used only for the purpose intended. Adult supervision is recommended when goal is used by children.

Info/ Tootja/ Ražotājs/ Gamintojas/ Изготовитель:
Atom Finland, PO Box 499, FI-33101 Tampere, Finland/ Тампере, Финляндия

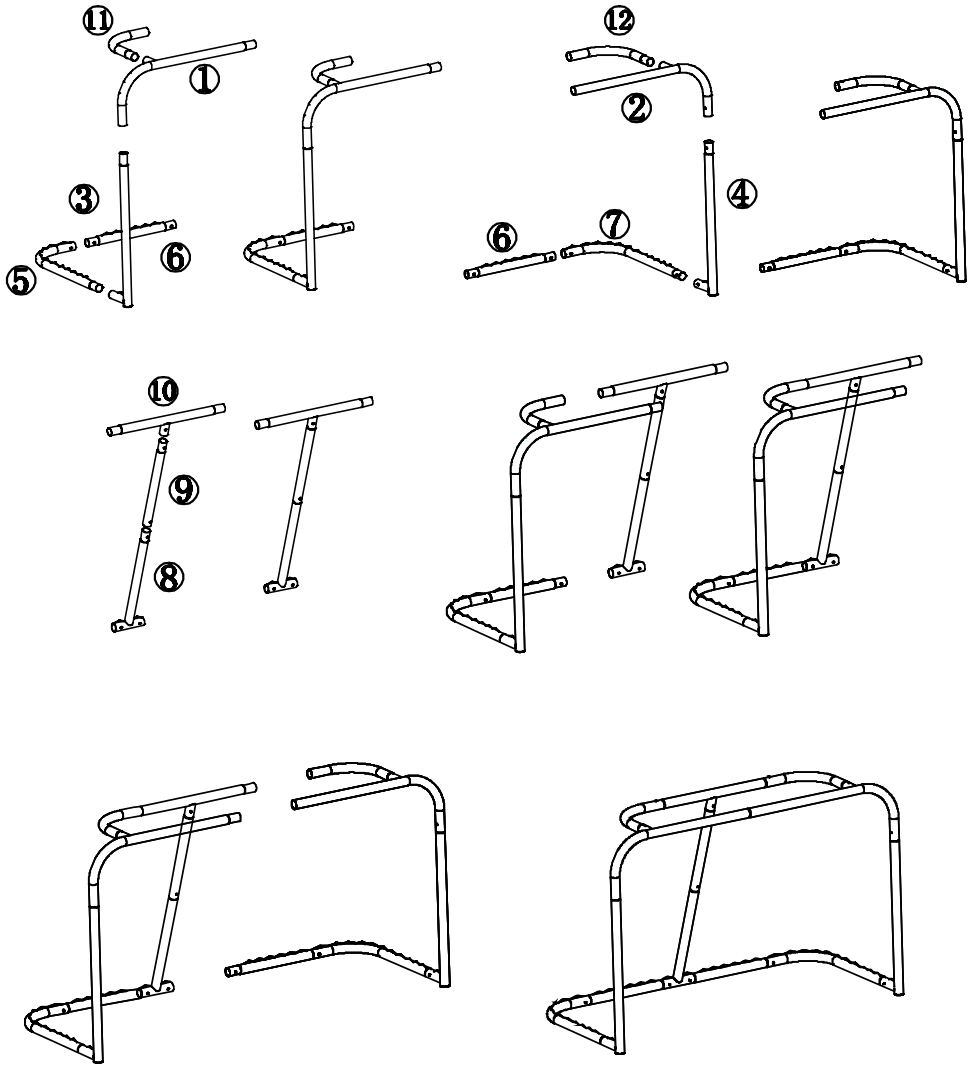

Frame assembly

Assemble all lengths of tubing as shown in figure. Be sure to carefully follow the correct positions of the tubes with welded net loop attachments (welded loops should face direction necessary for net attachment). The ends of each tube insert tightly into an adjoining tube with a twisting motion. Be sure the pieces are completely inserted.

TWO RED TAPE MARKERS INDICATE TOP CORNERS OF NET.

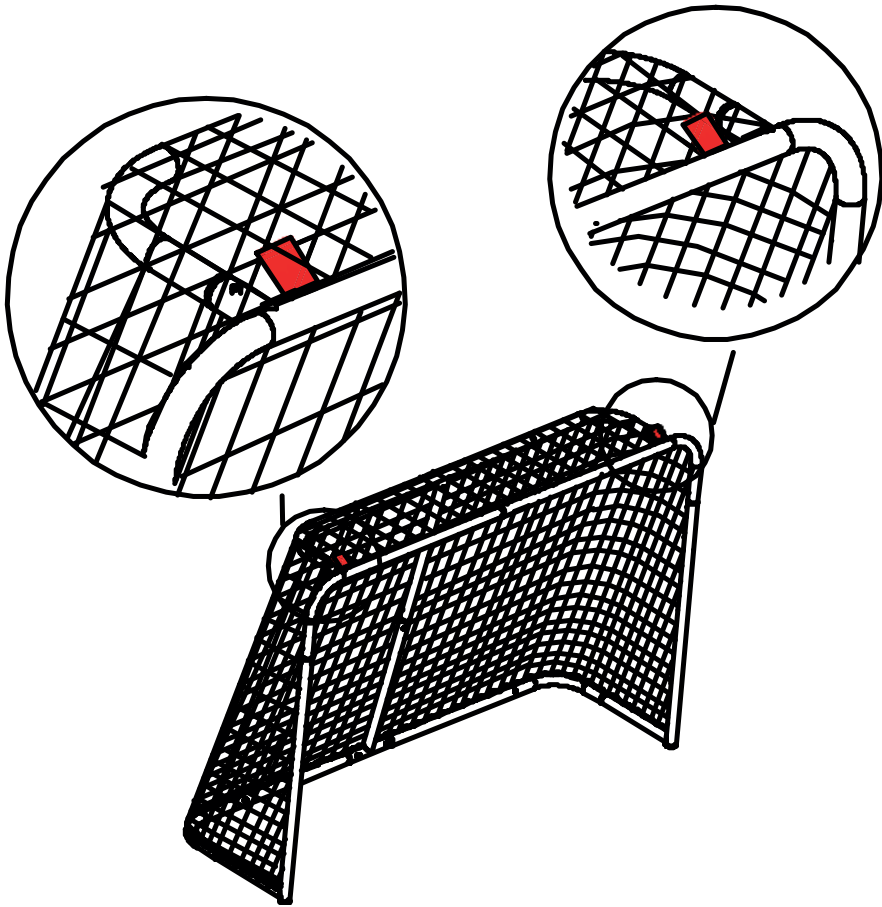

Positioning net on frame

Unfold and spread out the net and find the two red tape markers which indicate the top corners of net. Position net on goal frame with two red markers at top corners of goal as shown in figure. To ensure proper position of net, align each red marker with the tubing that extends toward the back of goal.

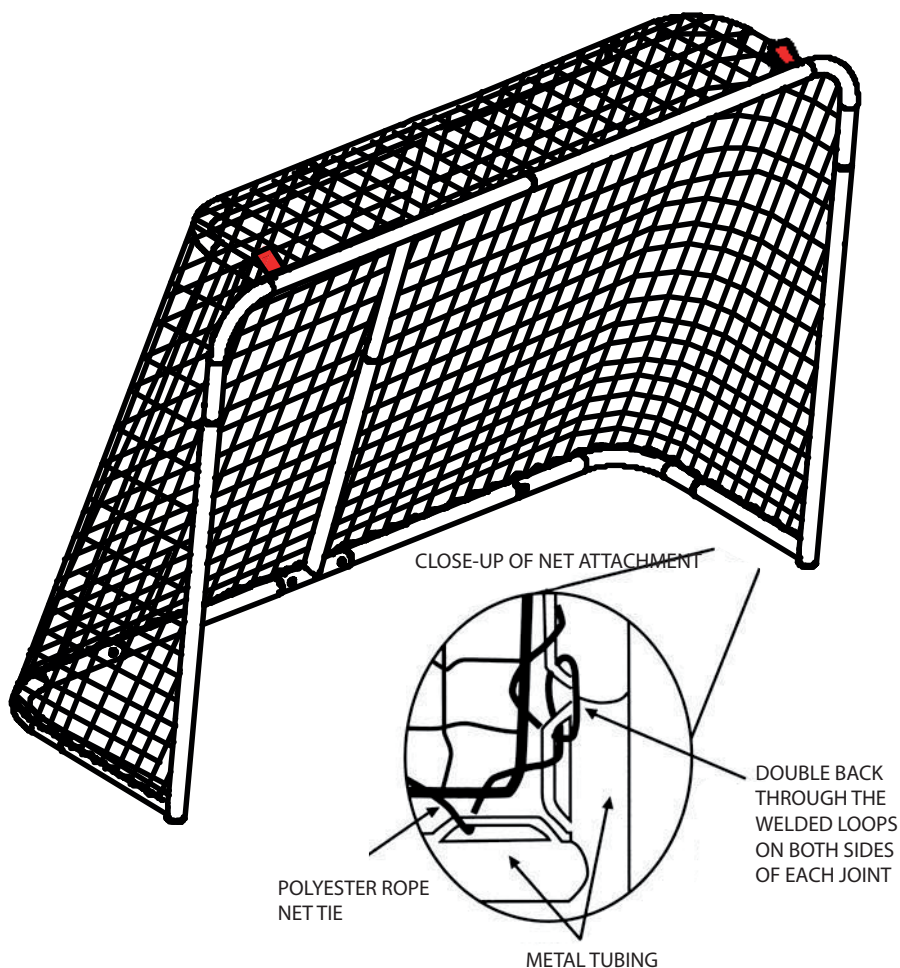

Attaching net to tubing















Attach net to tubing with polyester rope ties starting at red tape marker on net [tie off rope with a knot at the red tape connecting net to metal loop]. Working away from the center, "weave" the rope through the welded loops and the reinforced perimeter edge of the net, pulling tightly continuously as you go. When weaving past a tube connection, "double back" through the welded loops on both sides of the rope joint, pull tightly, and then continue forward. Proceed with the first piece of rope in one direction [across top tube toward corner, down the side to the front/bottom corner]. Then proceed with second piece of rope in the other direction to the other front/bottom corner. Continue proceeding with both pieces of rope until they meet at the center back/bottom of the goal [tie off both pieces with secure knots]. Any excess rope can be cut off if desired.

atom

ko0417 **121036 ET**

183 x 122 x 66 cm
KOKKUPANEKUJUHEND

METALLIST JÄÄHOKIVÄRAV

- | | | |
|---|---|-----|
| ① |  | × 1 |
| ② |  | × 1 |
| ③ |  | × 1 |
| ④ |  | × 1 |
| ⑤ |  | × 1 |
| ⑥ |  | × 2 |
| ⑦ |  | × 1 |
| ⑧ |  | × 1 |
| ⑨ |  | × 1 |
| ⑩ |  | × 1 |
| ⑪ |  | × 1 |
| ⑫ |  | × 1 |
| ⑬ |  | × 1 |
| ⑭ |  | × 2 |

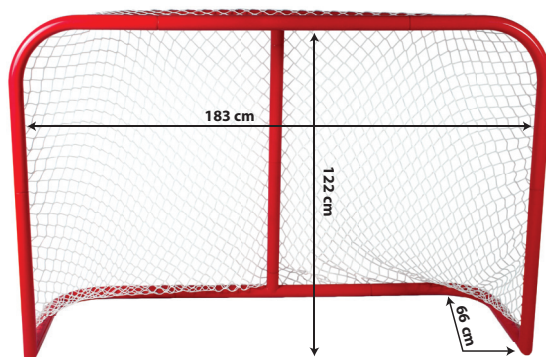

Enne kokkupanekut:

Asetage kõik osad käeulatusse.

Lugege terve juhend läbi, enne kui alustate kokkupanekut.

Pange värav kokku tasasel pinnal.

Värav on väga vastupidav, kui see on kokku pandud õigesti ja kui seda kasutatakse õigel otstarbel.

On soovitatav, et lapsed kasutaksid väravat ainult täiskasvanute järelevalve all.

Info/ Tootja/ Ražotäjs/ Gamintojas/ Изготовитель:
Atom Finland, PO Box 499, FI-33101 Tampere, Finland/ Тампере, Финляндия

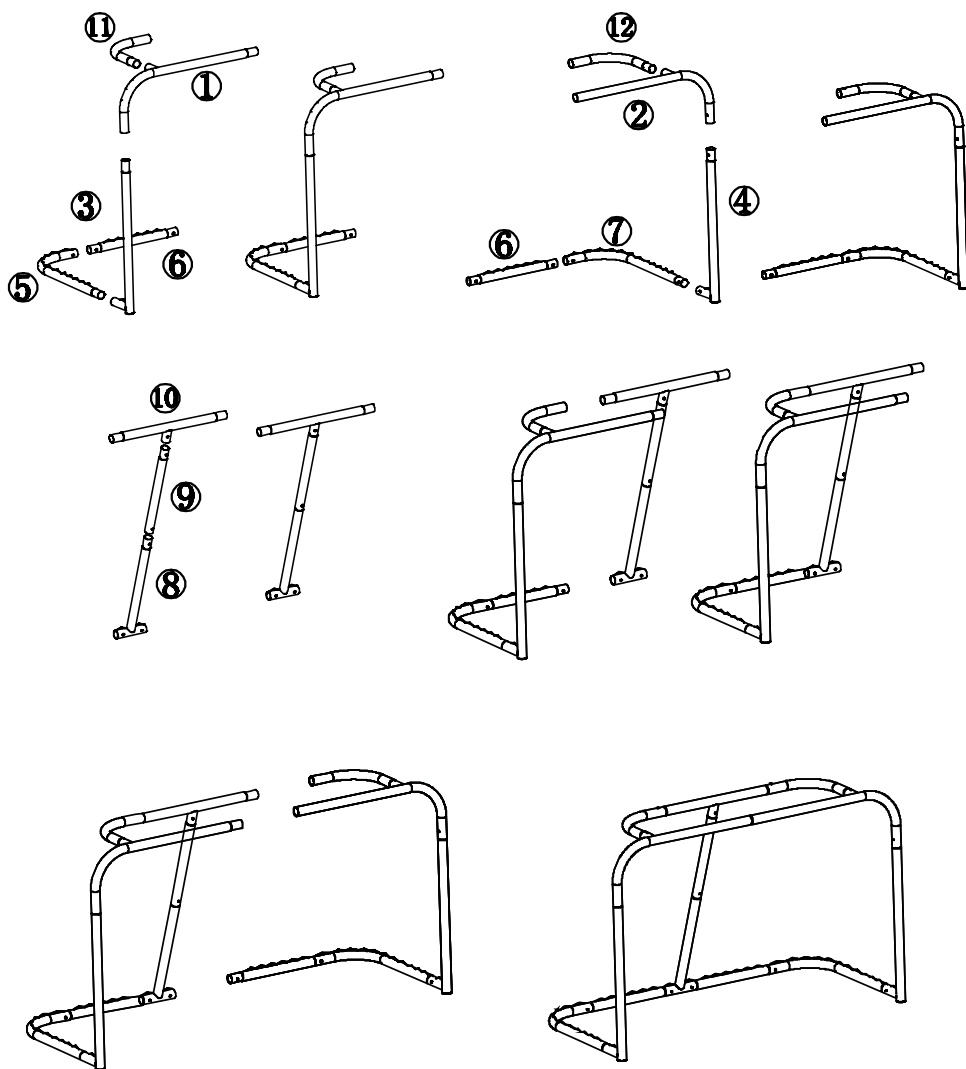

Raami kokkupanek

Ühendage erineva pikkusega torud vastavalt joonisele. Kontrollige, et külgekeevitatud võrguaasad oleksid õiges suunas (et võrgu saaks kinnitada võrguaasadesse). Ühendage torud kindlalt üksteise sisse lükates ja keerates. Kontrollige, et ühendused on kindlalt kinni.

VÕRGU ÜLANURKADES ON KAKS
PUNAST KLEEPSU

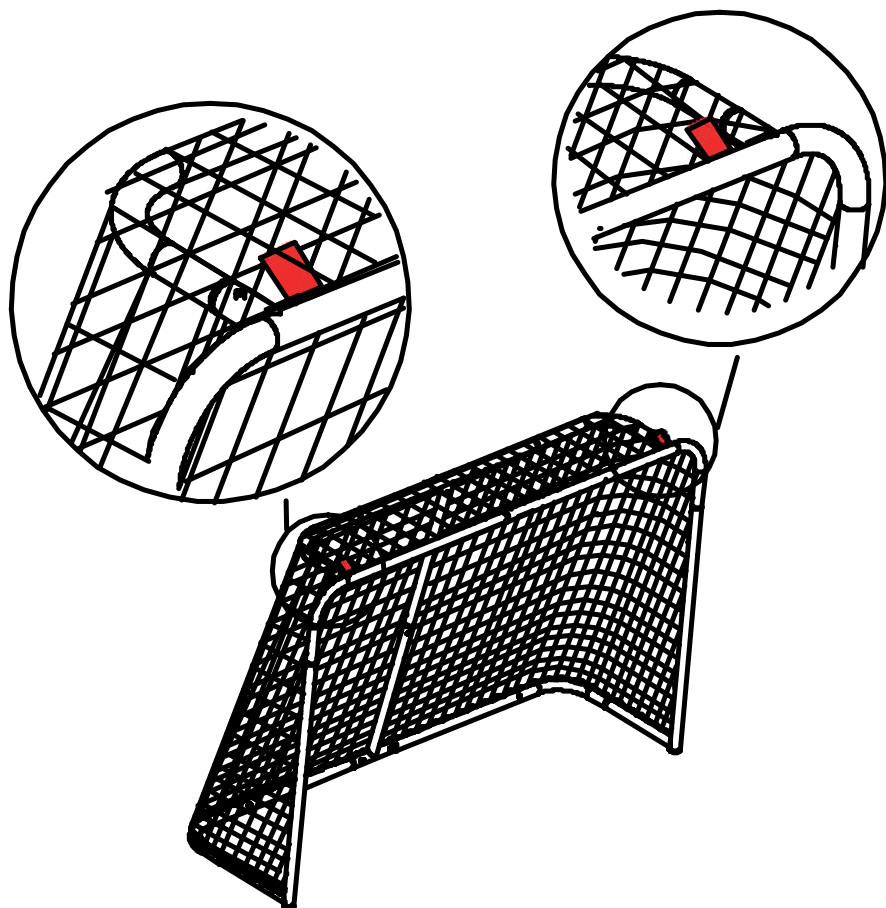

Võrgu paigaldamine raamile

Avage kokkuvolditud võrk ja leidke selle ülanurkades asuvad kaks punast kleepsu. Asetage võrk väravaraamile selliselt, et punased kleepsud oleksid värava ülanurkades, nagu näidatud joonisel. Et võrk oleks täpselt oma kohal, paigutage punased kleepsud raami tagaosa moodustavate torude liitekohale.

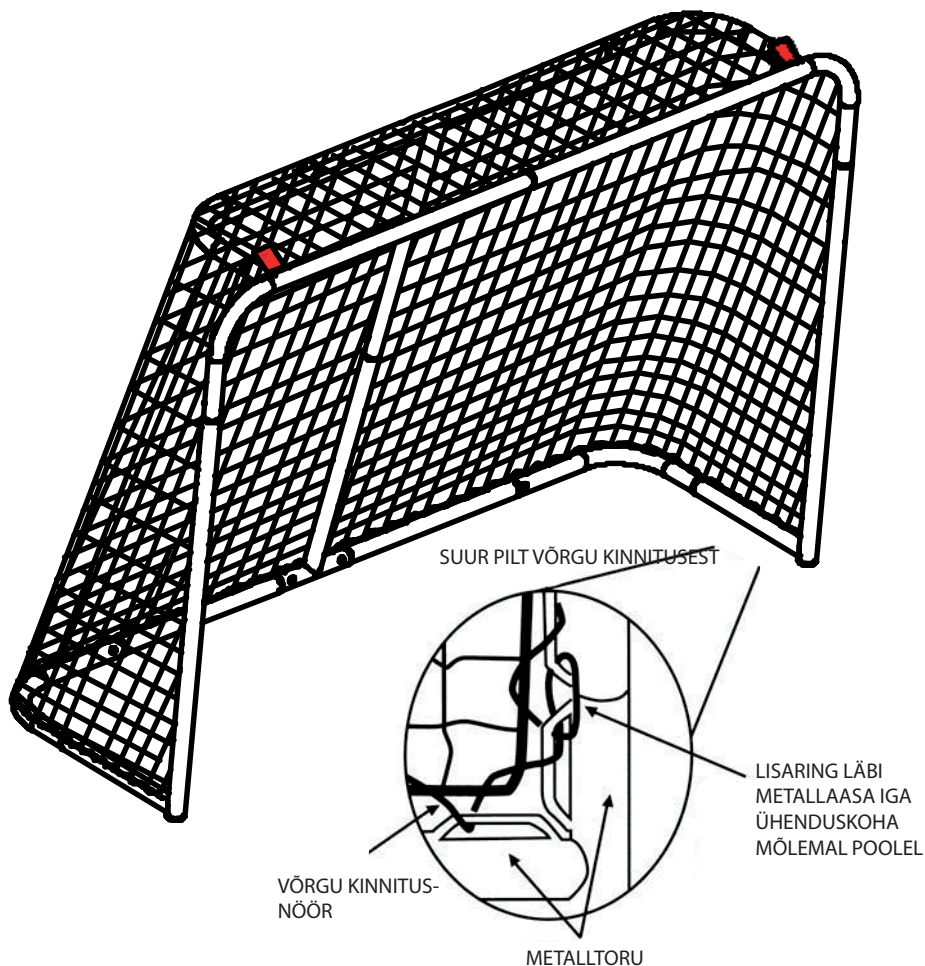

Võrgu kinnitamine raamile















Kinnitage võrk väravaraamile polüesternööri abil, alustades võrgu punasest kleepsust [kinnitage võrk metallaasa sõlmega punase klepsu kohal]. Kui olete kinni sidunud nööri otsa, „punuge“ nöör raami külge keevitatud metallaasade ja võrgu tugevdatud serva vahelt läbi, nööri ettevaatlikult pingutades. Tugevamaks kinnituseks tehke torude ühenduskohtade kohal nööriga „lisaring“ läbi ühenduskoha mõlemal poolel ning jätkake punumist. Punuge ühe nööriga värava üks pool ühes suunas [ülatorust nurga suunas ja siis küljelt alla]. Seejärel punuge teise nööriga värava teine pool. Jätkake punumist, kuni nöörid kohtuvad värava allserva keskel ning seo mõlemad nöörid tugeva sõlmega kinni. Ülemäärased nööriotsad võib ära lõigata.

atom

ko0417 **121036 LV**

183 x 122 x 66 cm
MONTĀŽAS INSTRUKCIJA

METĀLA HOKEJA VĀRTI

- | | | |
|---|---|-----|
| ① |  | × 1 |
| ② |  | × 1 |
| ③ |  | × 1 |
| ④ |  | × 1 |
| ⑤ |  | × 1 |
| ⑥ |  | × 2 |
| ⑦ |  | × 1 |
| ⑧ |  | × 1 |
| ⑨ |  | × 1 |
| ⑩ |  | × 1 |
| ⑪ |  | × 1 |
| ⑫ |  | × 1 |
| ⑬ |  | × 1 |
| ⑭ |  | × 2 |

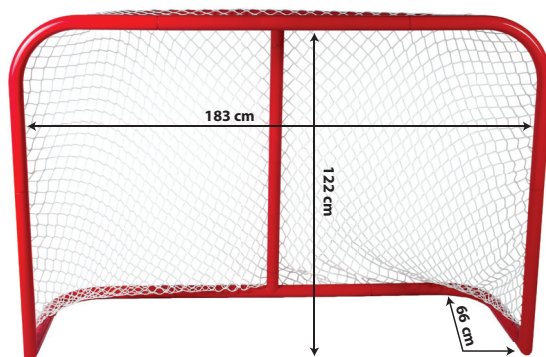

Pirms montāžas:

Izvietojiet visas detaļas tā, lai tās būtu pa rokami.

Pirms montāžas sākuma rūpīgi izlasiet instrukciju.

Vārtu montāžai izvēlieties līdzenu virsmu.

Vārti ir ļoti izturīgi, ja tie ir samontēti pareizi un tiek izmantoti paredzētajam nolūkam.

Bērniem vārtus ieteicams izmantot tikai pieaugušo uzraudzībā.

Info/ Tootja/ Ražotājs/ Gamintojas/ Изготовитель:
Atom Finland, PO Box 499, FI-33101 Tampere, Finland/ Тампере, Финляндия

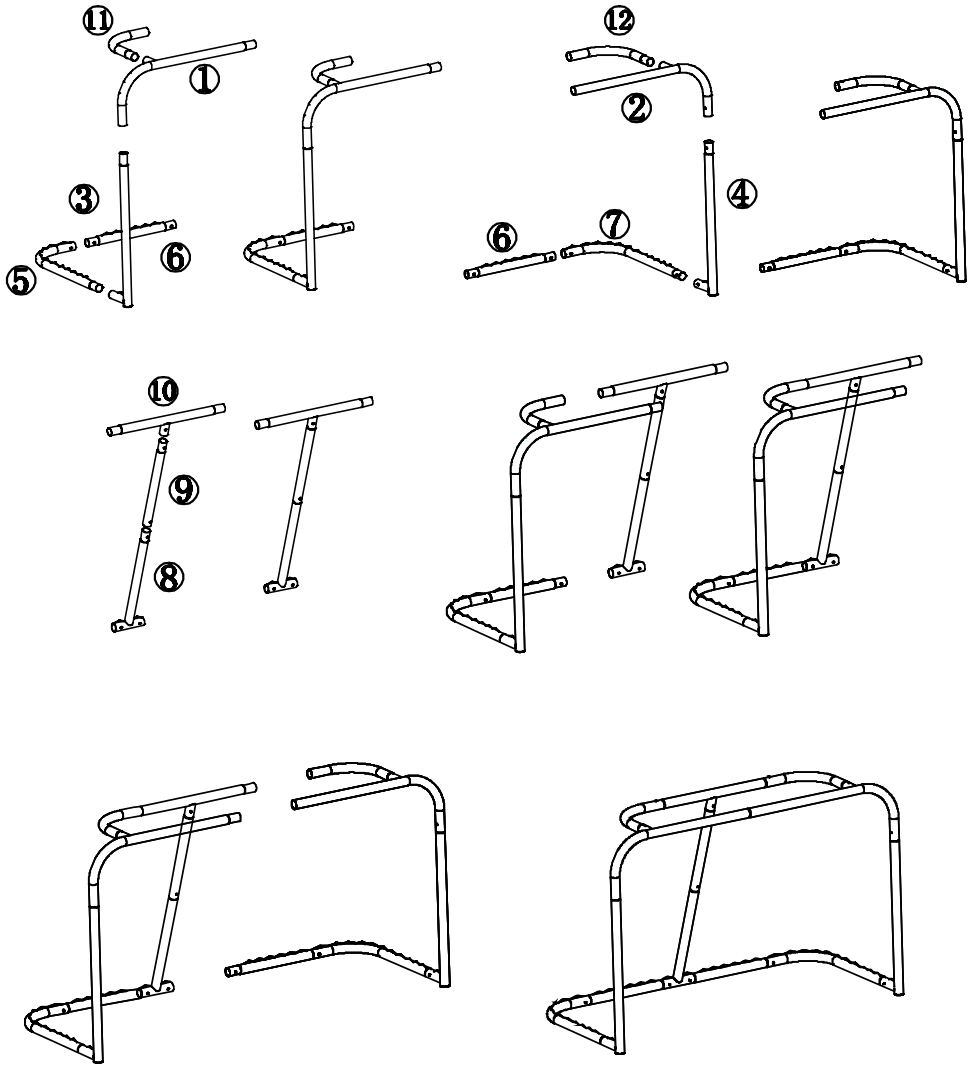

Rāmja montāža

Savienojiet dažāda garuma caurules, kā parādīts attēlā. Pārbaudiet, vai caurulēm piemērinātās tīkla piestiprināšanas cilpas ir vērstas pareizā virzienā (tā, ka tīklu ir iespējams piestiprināt pie metāla cilpām). Ar rotējošām un stumjošām kustībām stingri savienojiet caurules. Pārbaudiet, vai savienojumi ir droši nostiprināti.

TĪKLA AUGŠĒJOS STŪROS ATRODAS DIVAS
SARKANAS LĪMLENTES

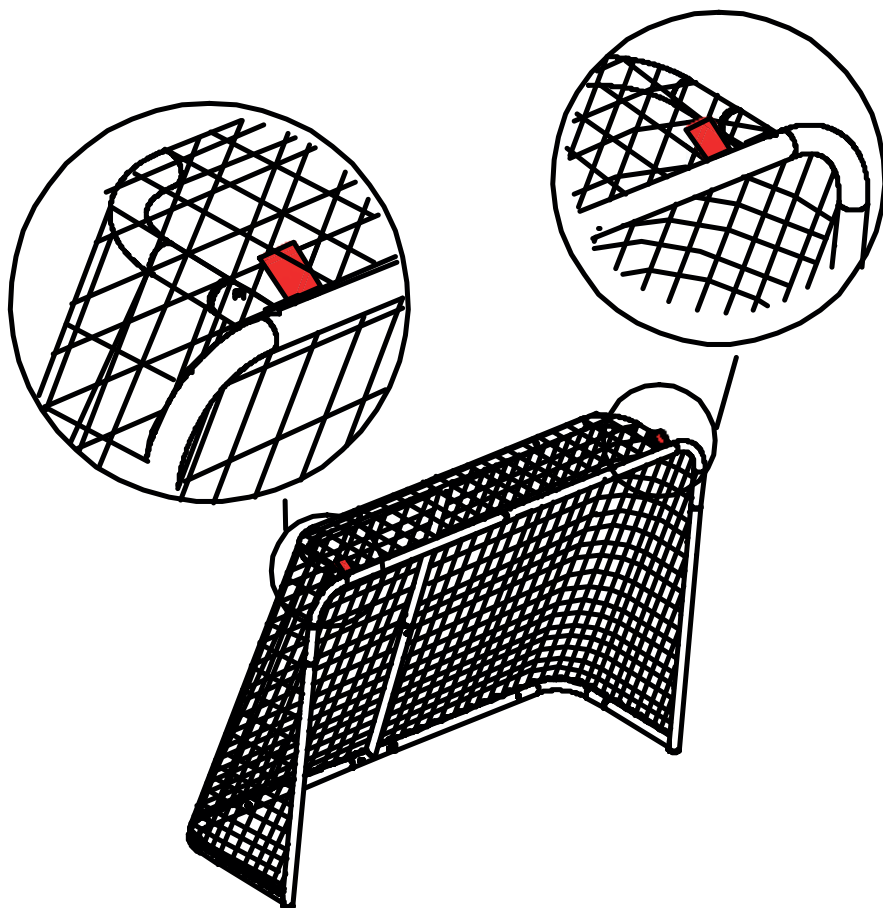

Tīkla uzlikšana rāmim

Izklājiet tīklu un atrodiet divas sarkanās līmēntes, kas atrodas tīkla augšējās stūros. Uzlieciet tīklu uz rāmja tā, lai sarkanās līmēntes atrastos vārtu augšējās stūros, kā parādīts attēlā. Lai tīkls atrastos precīzi tam paredzētajā vietā, nostipriniet sarkanās līmēntes rāmja aizmugurējās daļas cauruļu savienojumu vietās.

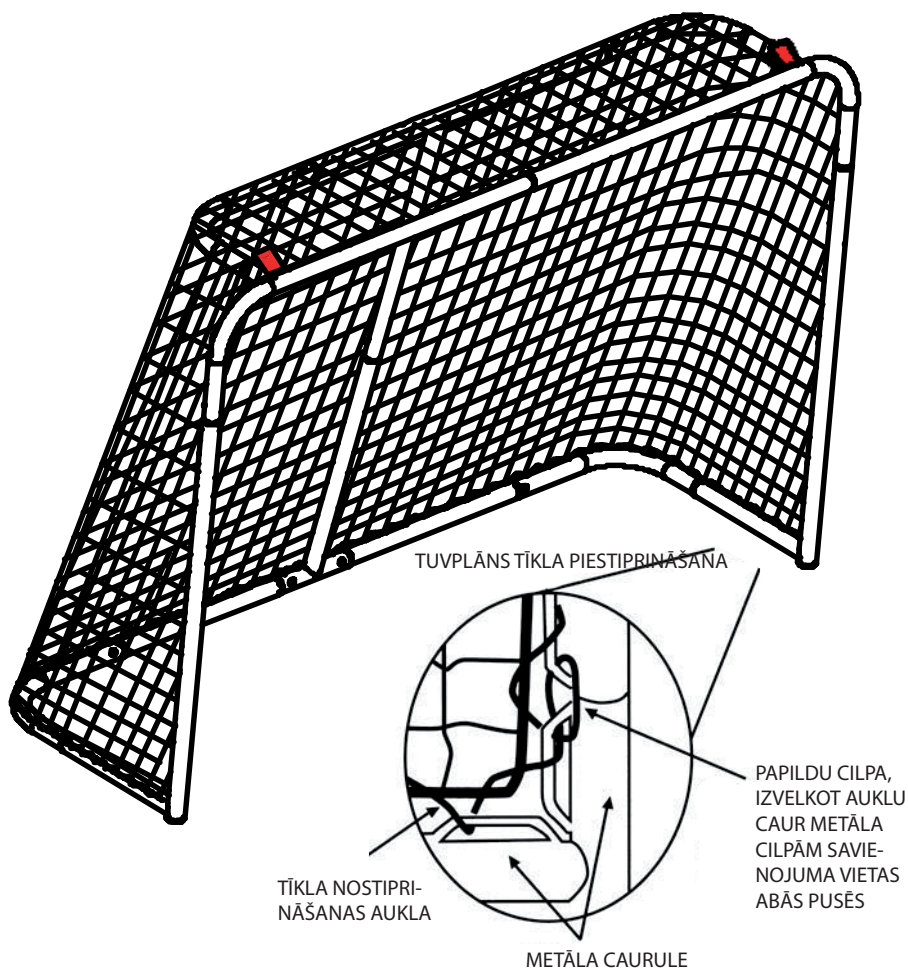

Tīkla piestiprināšana rāmim















Ar poliestera auklu piestipriniet tīklu rāmim, sākot no tīkla sarkanās līmlentes [ar mezglu piesieniet tīklu pie metāla cilpas sarkanās līmlentes atrašanās vietā]. Pēc auklas gala nostiprināšanas veriet auklu caur metāla cilpām, kas piemetinātas pie rāmja, un nostiprināto tīkla malu, precīzi pievelkot auklu. Lai tīkls labāk turētos, cauruļu savienojumu vietās izvelciet auklu caur metāla cilpām savienojuma vietas abās pusēs, izveidojot papildu cilpu, un turpiniet auklas vēršanu. Izveriet vienu auklu pa vienu vārtu pusi vienā virzienā [no augšējās caurules virzienā uz stūri un pa sānu malu uz leju]. Tad izveriet otru auklu pa otru vārtu pusi. Turpiniet auklu vēršanu, līdz auklas satiekas vārtu apakšējās malas vidusdaļā, un ar ciešu mezglu sasieniet auklas kopā. Liekos auklu galus var nogriezt.

atom

ko0417 **121036 LT**

183 x 122 x 66 cm
SURINKIMO INSTRUKCIJA

METALINIAI LEDO RITULIO VARTAI

- | | | |
|---|---|-----|
| ① |  | × 1 |
| ② |  | × 1 |
| ③ |  | × 1 |
| ④ |  | × 1 |
| ⑤ |  | × 1 |
| ⑥ |  | × 2 |
| ⑦ |  | × 1 |
| ⑧ |  | × 1 |
| ⑨ |  | × 1 |
| ⑩ |  | × 1 |
| ⑪ |  | × 1 |
| ⑫ |  | × 1 |
| ⑬ |  | × 1 |
| ⑭ |  | × 2 |

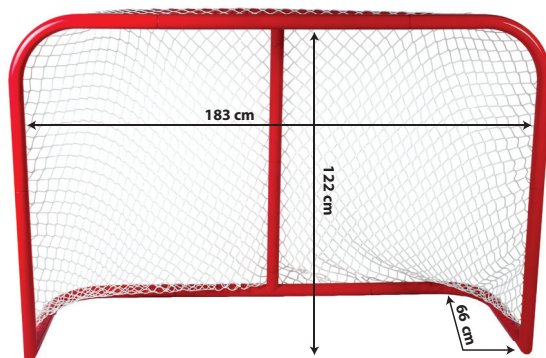

Prieš surinkimą:

Sudėkite visas detales taip, kad galėtumėte pasiekti ranka.

Prieš pradėdami surinkimą perskaitykite visą instrukciją.

Vartus rinkite ant lygaus paviršiaus.

Teisingai surinkti ir pagal paskirtį naudojami vartai yra labai tvirti.

Pageidautina, kad vaikai vartus naudotų tik prižiūrint suaugusiesiems.

Info/ Tootja/ Ražotājs/ Gamintojas/ Изготовитель:
Atom Finland, PO Box 499, FI-33101 Tampere, Finland/ Тампере, Финляндия

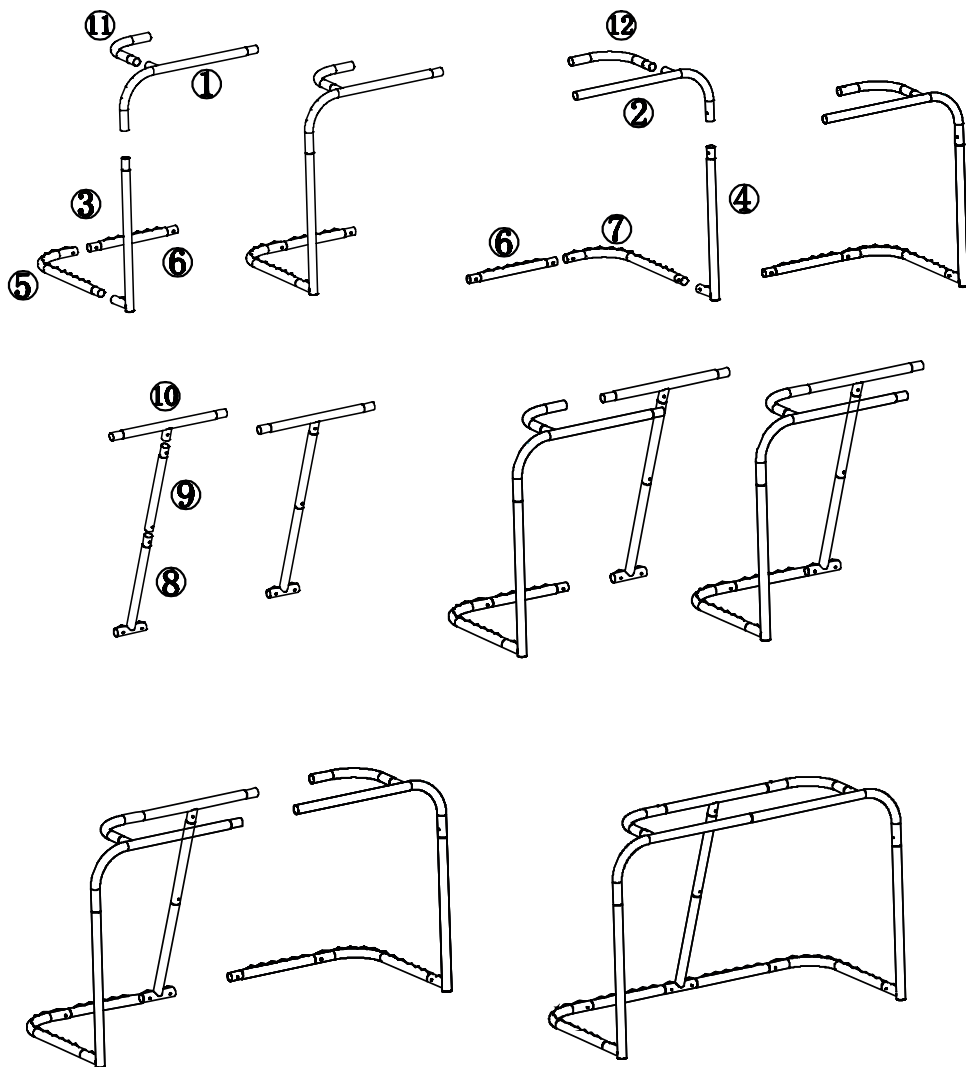

Rėmo surinkimas

Sujunkite skirtingo ilgio vamzdžius vadovaudamiesi paveikslu. Žiūrėkite, kad prie vamzdžių privirtintos tinklo kilpos būtų nukreiptos reikiama kryptimi (kad tinklą būtų galima pritvirtinti prie tinklo kilpų). Patikimai sujunkite vamzdžius tarpusavyje sukamaisiais ir stumiamaisiais judesiais. Įsitinkinkite, kad sujungimai patikimai užfiksuoti.

VIRŠUTINIUOSE TINKLO KAMPUOSE YRA DVI
RAUDONOS LIPNIOS JUOSTOS

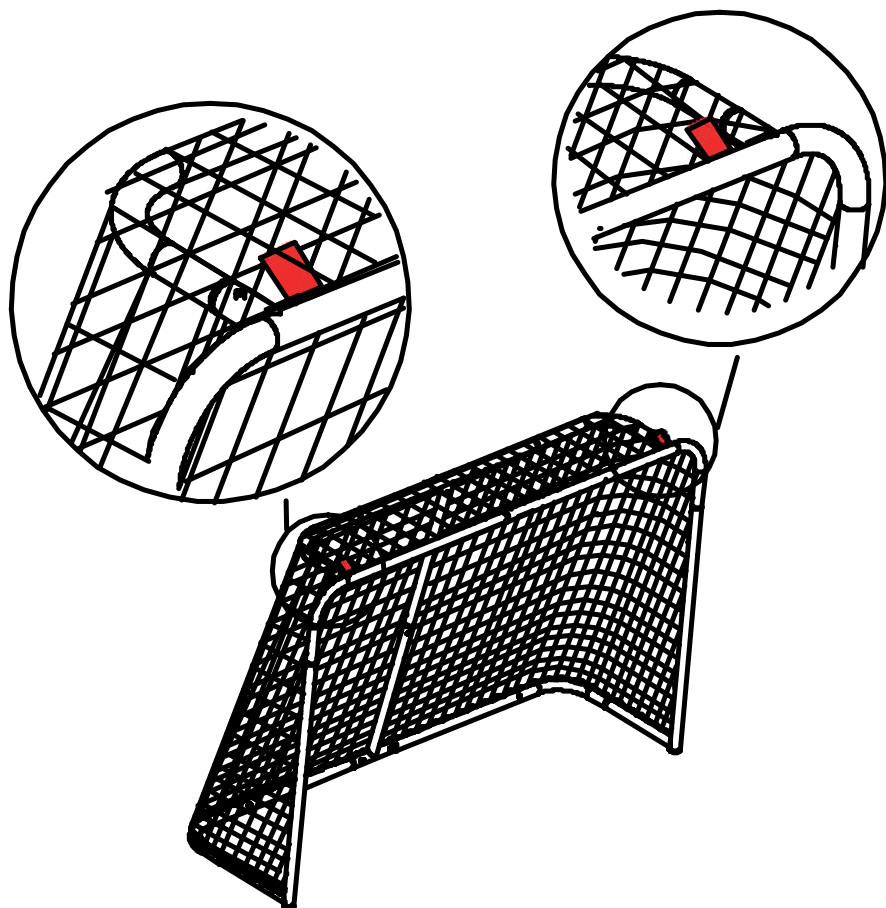

Tinklo tvirtinimas prie rėmo

Išskleiskite sulankstytą tinklą ir suraskite dvi jo viršutiniuose kampuose esančias raudonas lipnias juostas. Uždėkite tinklą ant rėmo taip, kad raudonos lipnios juostos būtų viršutiniuose vartų kampuose, kaip parodyta pav. Kad tinklas būtų tiksliai savo vietoje, raudonas lipnias juostas užfiksuo­kite užpakalinę rėmo dalį sudarančių vamzdžių prijungimo vietose.

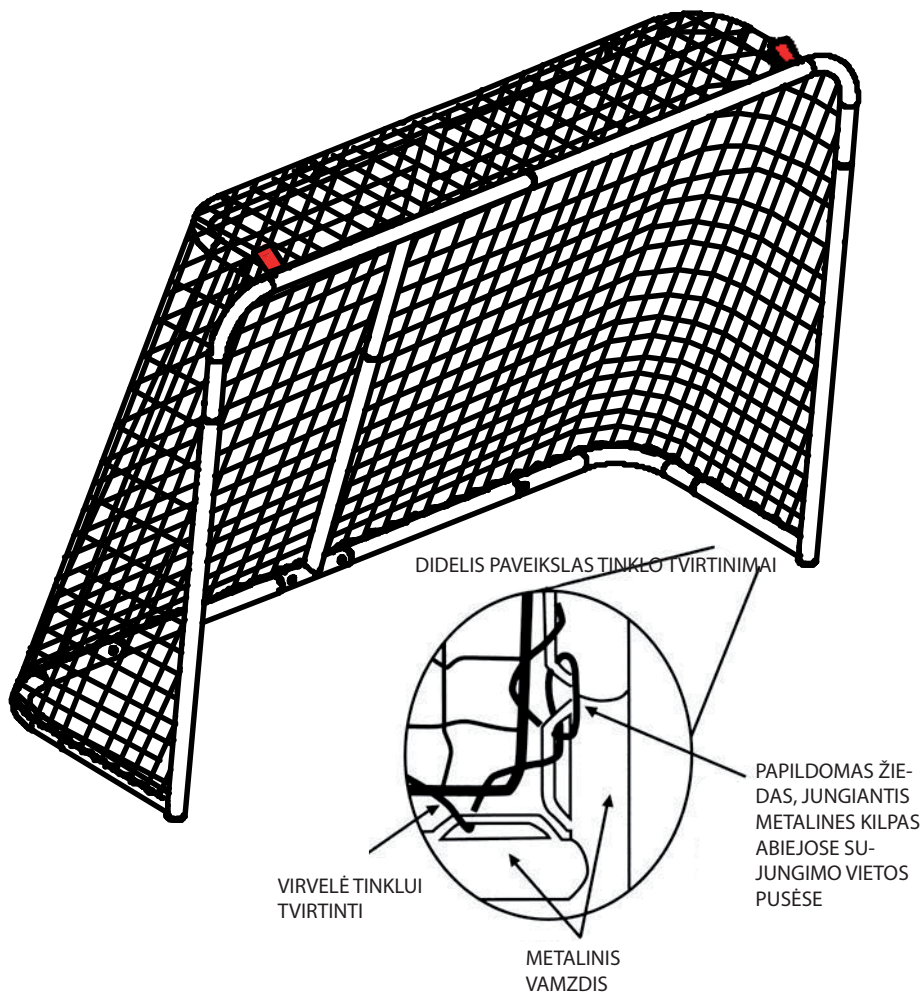

Tinklo tvirtinimas prie rėmo

Tinklą prie rėmo pritvirtinkite poliesterio virvele, pradėdami nuo raudonos tinklo lipnios juostos [raudonos lipnios juostos vietoje tinklą prie metalinės kilpos pritvirtinkite užrišdami mazgą]. Pritvirtinę virvelės galą, pinkite virvelę per prie rėmo privirintas metalines kilpas ir sutvirtintą tinklo kraštą, kruopščiai ją tempdami. Kad vamzdžių sujungimo vietas patikimiau sutvirtintumėte, metalines kilpas abiejose sujungimo vietos pusėse suveržkite papildomu virvelės žiedu, o toliau virvelę pinkite, kaip iki šiol. Vieną vartų pusę perpinkite viena virvele viena kryptimi [nuo viršutinio vamzdžio link kampo, o po to palei šoną žemyn]. Po to kita virvele perpinkite kitą vartų pusę. Pinkite, kol virvelės susitiks apatinio vartų krašto viduryje, tada suriškite virveles tvirtu mazgu. Likusius virvelių galus galima nukirpti.

atom

ko0417 **121036 RU**

183 x 122 x 66 cm
РУКОВОДСТВО ПО СБОРКЕ

МЕТАЛЛИЧЕСКИЕ ХОККЕЙНЫЕ ВОРОТА

- | | | |
|---|--|-----|
| ① | | × 1 |
| ② | | × 1 |
| ③ | | × 1 |
| ④ | | × 1 |
| ⑤ | | × 1 |
| ⑥ | | × 2 |
| ⑦ | | × 1 |
| ⑧ | | × 1 |
| ⑨ | | × 1 |
| ⑩ | | × 1 |
| ⑪ | | × 1 |
| ⑫ | | × 1 |
| ⑬ | | × 1 |
| ⑭ | | × 2 |

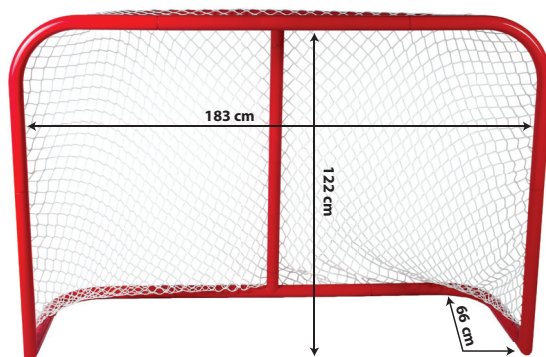

Перед сборкой:

Расположите все детали в пределах досягаемости руки.

Перед началом сборки полностью прочитайте руководство.

Собирайте ворота на ровной поверхности.

Ворота очень прочные, если они собраны верно и используются по назначению.

Желательно, чтобы дети использовали ворота только под присмотром взрослых.

Info/ Tootja/ Ražotājs/ Gamintojas/ Изготовитель:
Atom Finland, PO Box 499, FI-33101 Tampere, Finland/ Тампере, Финляндия

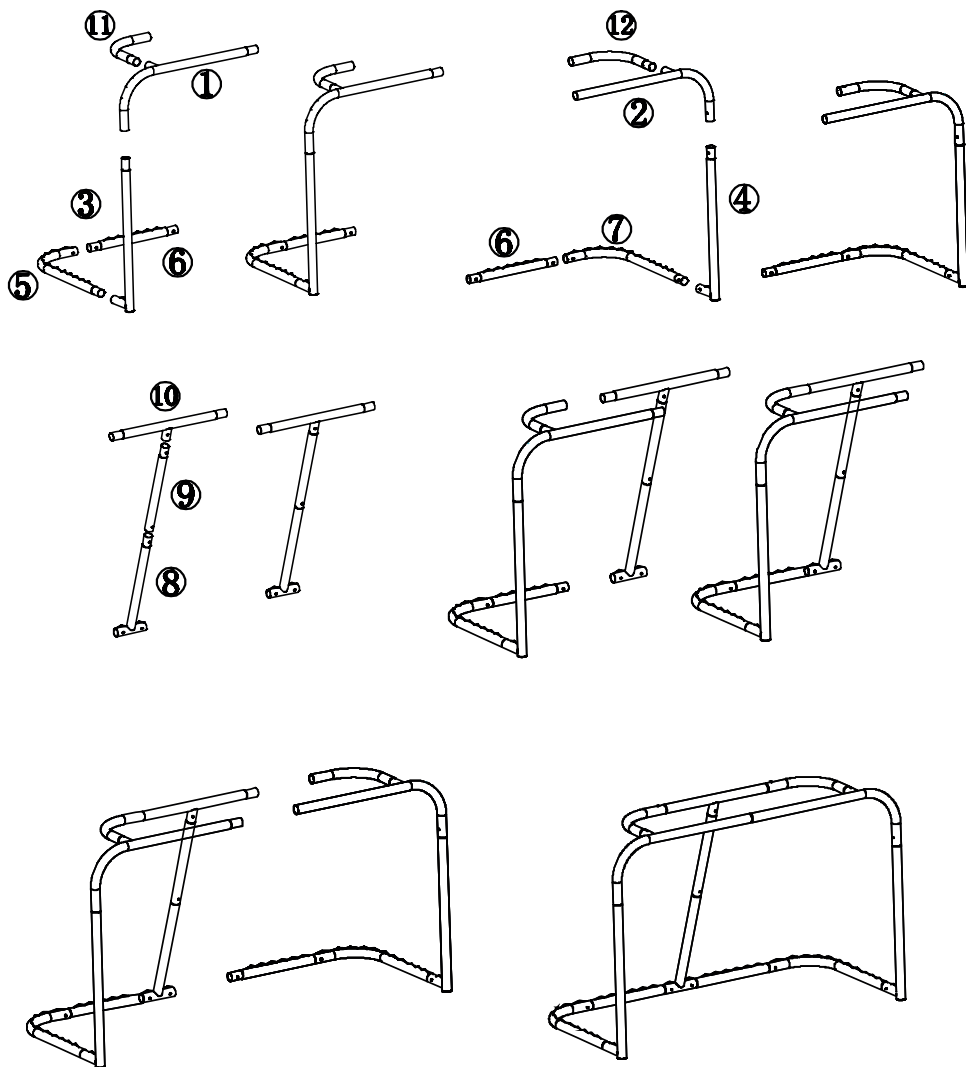

Сборка рамы

Соедините трубы различной длины в соответствии с рисунком. Убедитесь, что приваренные к трубкам петли для сети направлены в верную сторону (чтобы сеть можно было прикрепить к петлям для сети). Надежно соедините трубы между собой вращательными и вталкивающими движениями. Убедитесь, что соединения зафиксированы надежно.

В ВЕРХНИХ УГЛАХ СЕТИ НАХОДЯТСЯ
ДВЕ КРАСНЫЕ КЛЕЙКИЕ ЛЕНТЫ

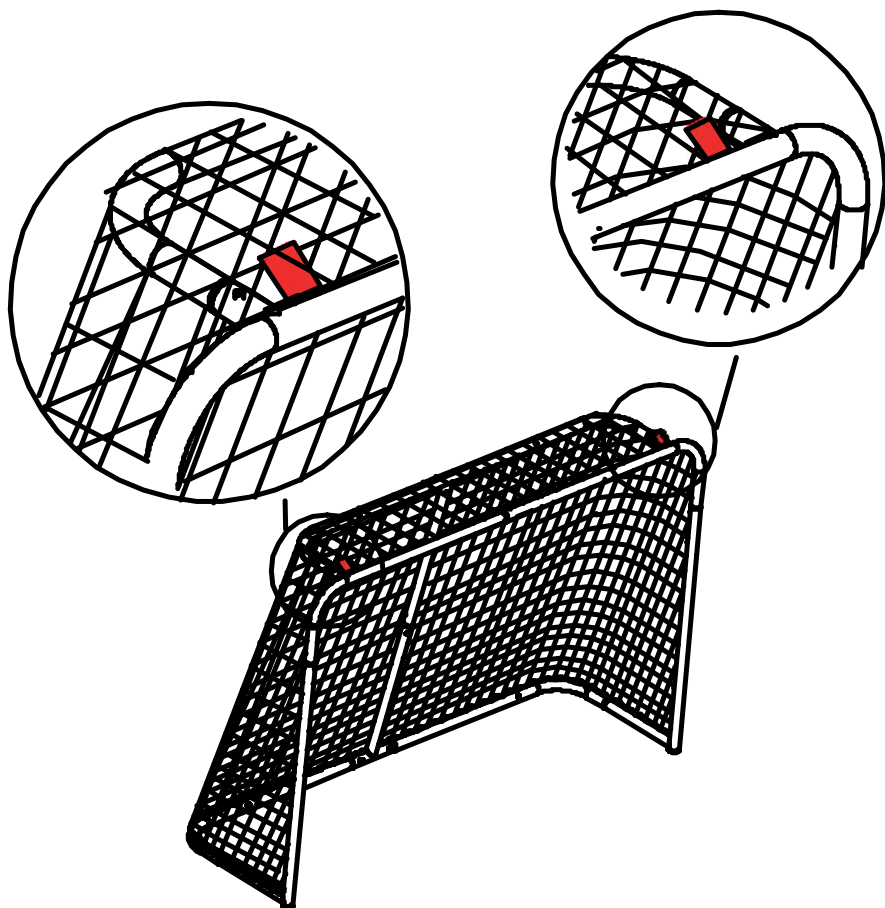

Установка сети на раму

Разверните сложенную сеть и найдите две красные клейкие ленты, расположенные в ее верхних углах. Установите сеть на раму таким образом, чтобы красные клейкие ленты располагались в верхних углах ворот, как показано на рисунке. Чтобы сеть точно располагалась на своем месте, зафиксируйте красные клейкие ленты в местах соединения трубок, образующих заднюю часть рамы.

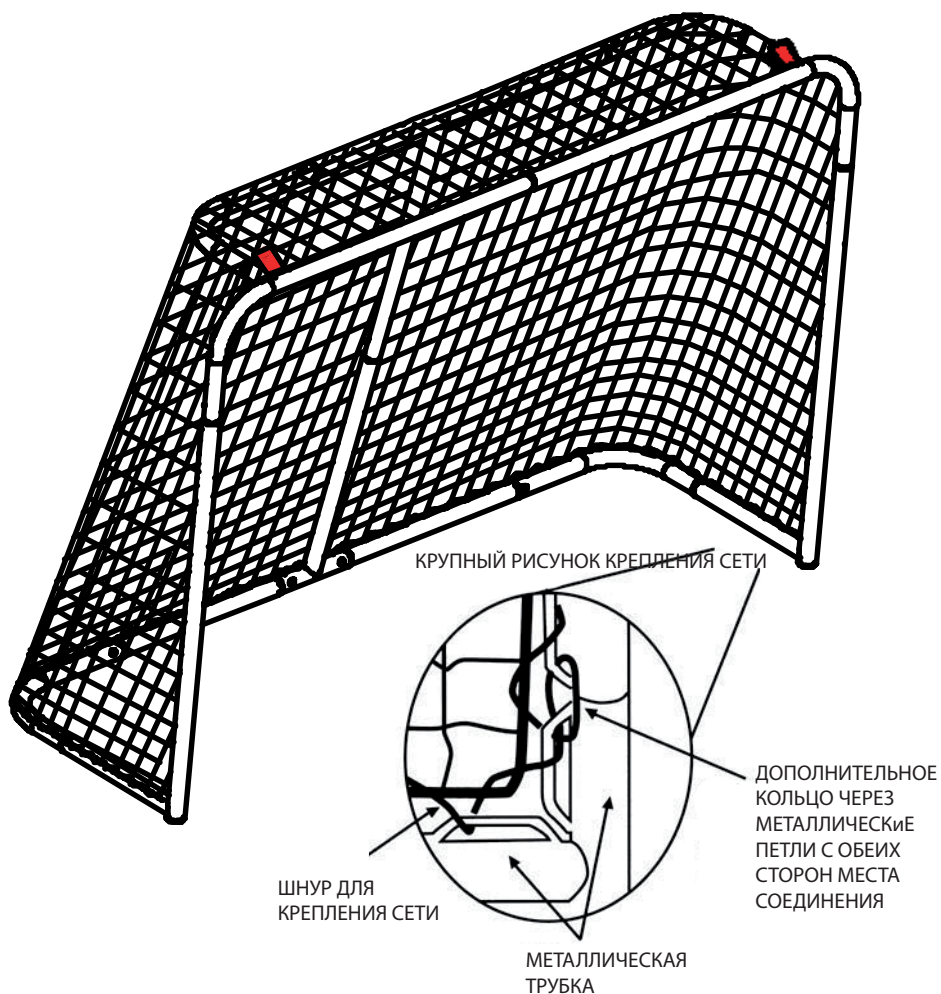

Крепление сетки к раме

Прикрепите сеть к раме с помощью полиэстерового шнура, начиная с красной клейкой ленты сети [прикрепите сеть к металлической петле узлом в месте расположения красной клейкой ленты]. После того, как вы прикрепили конец шнура, «вплетайте» шнур через приваренные к раме металлические петли и упрочненный край сети, аккуратно натягивая шнур. Для более надежного крепления в местах соединения трубок проводите шнуром «дополнительное кольцо» через металлические петли с обеих сторон места соединения, после чего продолжайте вплетать шнур. Проплетите одним шнуром одну сторону ворот в одном направлении [от верхней трубки в направлении угла, затем по боку вниз]. После этого проплетите другим шнуром другую сторону ворот. Продолжайте проплетать ворота, пока шнуры не встретятся в середине нижнего края ворот, после чего свяжите шнуры между собой крепким узлом. Выступающие концы шнуров можно отрезать.