

KÄYTTÖOHJE

PELETTITAKAT,
PELETTITAKAT UUNILLA,
HERMEETTISET PELETTITAKAT
TAKKASYDÄMET
PELETTIHELLAT,
PELETTIHELLAT UUNILLA,
HALLILÄMMITTIMET





**ERITTÄIN TÄRKEÄÄ:
LUE SEURAAVAT TIEDOT**



1. Takuu on voimassa, edellyttäen että asennus on suorittanut VALTUUTETTU ASENTAJA
2. ÄLÄ KOSKAAN KÄÄNNÄ TUOTETTA NURINPÄIN tai LAITA TUOTETTA VAAKA-ASENTOON kuljetuksen tai asennuksen aikana.
3. Takka tule asentaa pätevä ja valtuutettu asentaja, voimassa olevien paikallisten ja kansallisten määräysten mukaisesti
4. TYHJENNÄ POLTTOMALJA ennen kuin yrität käynnistää takkaa uudelleen, sytytysvirheen tai sähkökatkoksen sattuessa. Tämän ohjeen laiminlyönti saattaa johtaa takkaoven lasin särkymiseen.
5. ÄLÄ KOSKAAN LAITA PELLETTIÄ KÄSIN polttomaljaan, helpottamaan sytytysvaihetta.
6. ÄLÄ koskaan sammuta takkaa katkaisemalla virransyöttöä, vaan KÄYTÄ AINA asiaankuuluvaa painiketta. Takan irrottaminen sähköverkosta estää savukaasujen poistuminen takasta (koska savukaasupuhallin ei toimi ilman sähköä).
7. Jos sytytysvaihe kestää odotettua kauemmin (kosteaa tai huonolaatuisen pelletin vuoksi) aiheuttaen liiallista savua palotilassa, avaa ovi, ja sijoita itsesi turvalliseen paikkaan suhteessa takkaan.
8. On erittäin tärkeää käyttää HYVÄNLAATUISTA SERTIFIOITUA PELLETTIÄ. Valmistaja ei vastaa mistään mekaanisten osien toimintahäiriöistä tai vahingoista, jotka johtuvat huonolaatuisten pellettien käytöstä.
9. Polttomalja ja palotila on PUHDISTETTAVA PÄIVITTÄIN. Valmistaja ei ota vastuuta mistään toimintahäiriöstä, joka johtuu sen laiminlyönnistä.

Eva Stampaggi S.r.l. ei vastaa mahdollisista vahingoista henkilöille tai omaisuudelle, jotka johtuvat edellä mainittujen kohtien laiminlyönnistä tai vaatimustenvastaisesta tuotteen asennuksesta.

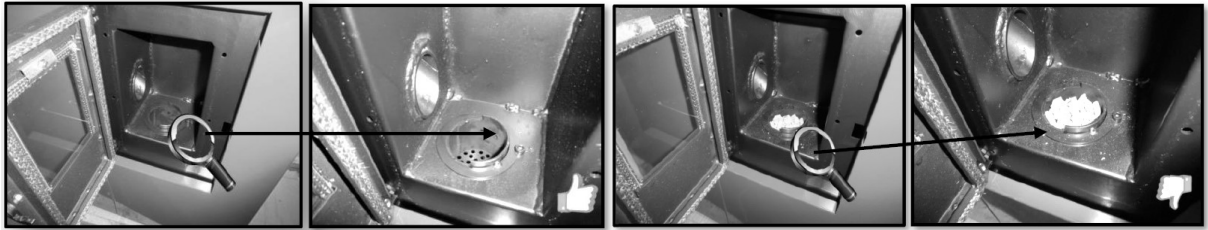

F-1

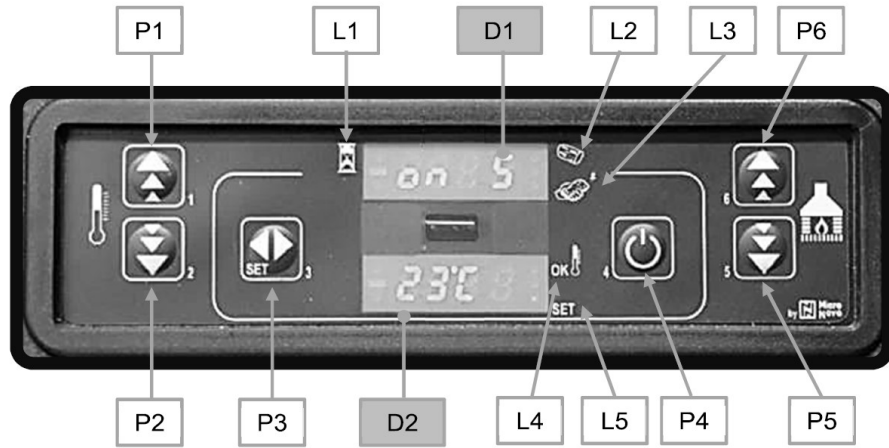

F-2

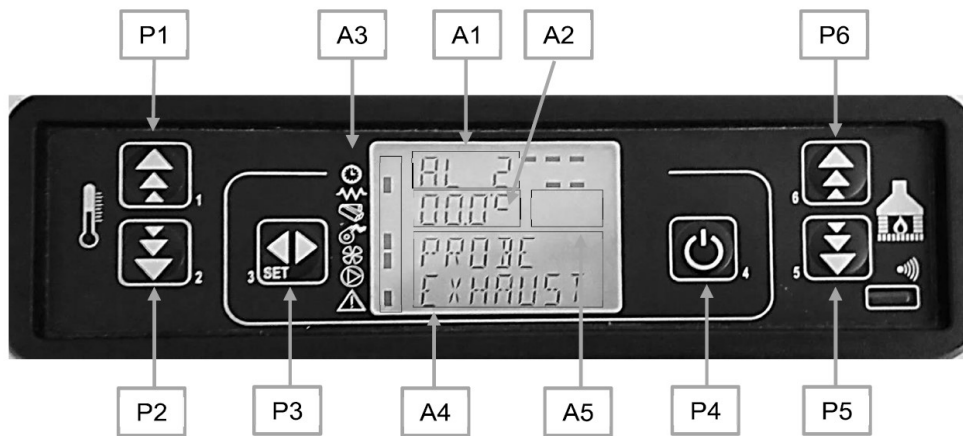

F-3



F-4

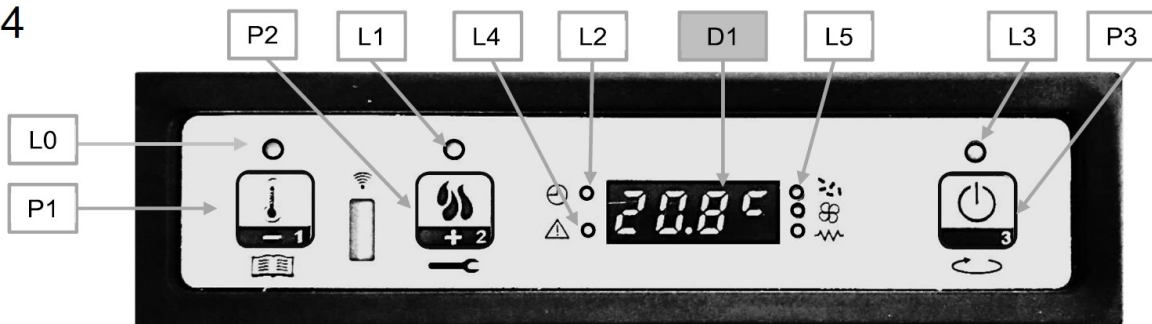

F-5

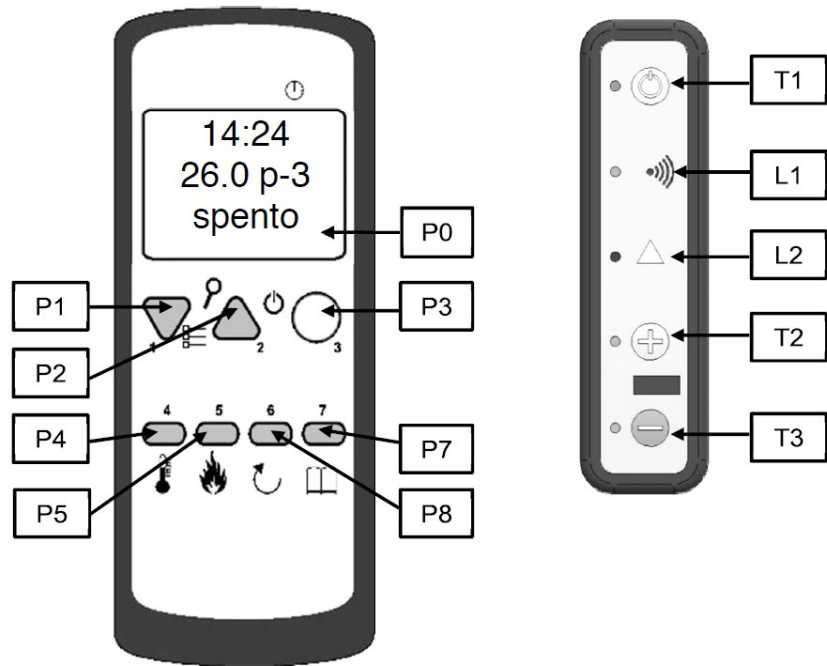

F-6

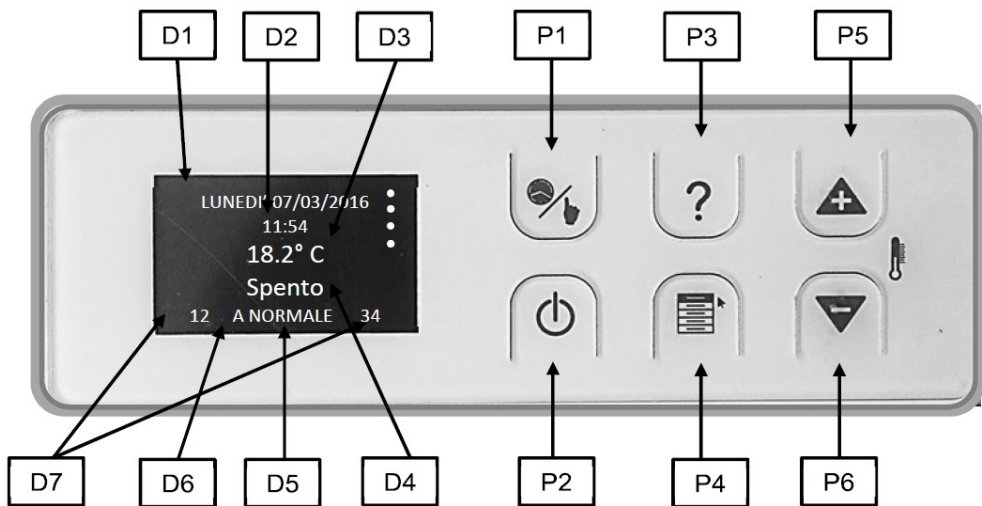

F-7

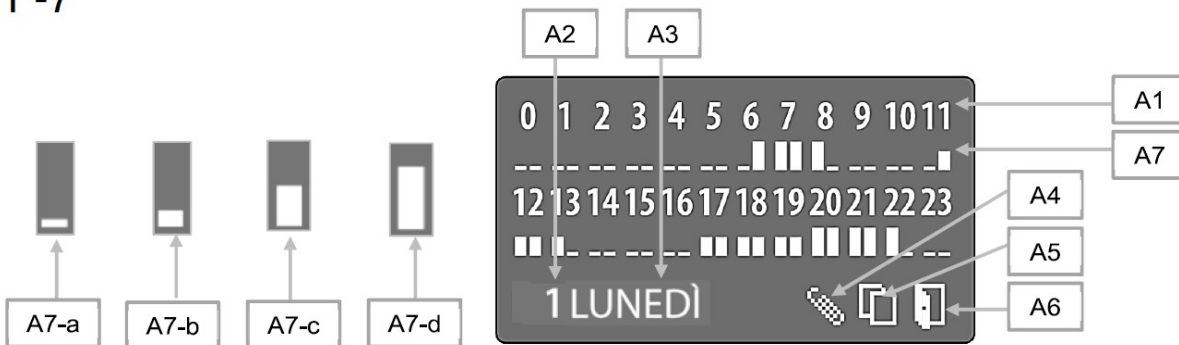

SISÄLLYSLUETTELO

1. TUOTETURVALLISUUS	- 7 -
2. SAVUPIIPPU	- 13 -
2.1 SAVUPIIPUN TUULIHATTU	- 15 -
2.2 SAVUPIIPUN VETO	- 16 -
2.3 TAKAN HYÖTYSUHDE	- 17 -
3. TURVALLISUUS	- 18 -
4. ASENNUS	- 23 -
4.1 PELLETTITAKAT (OHJAUKSET s. 32 – 39 – 46 – 53 – 59 – 65)	- 24 -
4.2 PELLETTITAKKA UUNILLA	- 24 -
4.3 TAKKASYDÄMET	- 25 -
4.4 PELLETTIHELLA	- 25 -
4.5 PELLETTIHELLA UUNILLA	- 25 -
4.6 HALLILÄMMITIN	- 30 -
5. TUOTTEEN KÄYTTÖ	- 32 -
5.1. 6-PAINIKKEINEN LED NÄYTTÖN ELEKTRONIIKKA F-1 (TAKKASYDÄMET–PELETTITAKKA KANAVILLA)	- 32 -
5.2. 6-PAINIKKEINEN LED NÄYTTÖN ELEKTRONIIKKA F-2 JA F-3 (PELETTITAKAT)	- 39 -
5.3. 3-PAINIKKEINEN NÄYTTÖN ELEKTRONIIKKA N.100 F-4 (PELETTITAKAT – PELLETTITAKKA UUNILLA – PELLETTIHELLA – PELLETTIHELLA UUNILLA)	- 46 -
5.4. 6 PAINIKKEINEN LED NÄYTTÖN ELEKTRONIIKKA N.100 F-1 (PELETTITAKAT - TAKKASYDÄMET) ...	- 53 -
5.5. KAUKO-OHJAUKSELLA VARUSTETTU ELEKTRONIIKKA F-5 (PELETTITAKAT)	- 59 -
5.6. LCD KAUKO-OHJAUKSELLA VARUSTETTU ELEKTRONIIKKA F-6 (ILMATIIVIIT PELLETTITAKAT)	- 65 -
5.7. IR KAUKOSÄÄDIN (VALINNAINEN)	- 74 -
6. PUHDISTUS JA YLLÄPITO	- 75 -
7. VIANHAKU	- 77 -
8. VUOSIHUOLTO	- 77 -
9. TAKUUTODISTUS	- 80 -

1. TUOTETURVALLISUUS

VAROITUKSET

Takat on rakennettu standardin EN13240 (puutakat), EN 14785 (pellettitakat) ja EN12815 (keittiön pelletti- ja puuhellat) mukaisesti laadukkaista ja ei-saastumattvistä materiaaleista. Noudata huolellisesti tämän käyttöohjeen hyödyntääksesi takkaasi tai hellaasi täydellisellä tavalla.

Lue tämä käyttöohje huolellisesti ennen käyttöä tai huoltotoimenpiteitä.

Eva Stampaggi pyrkii tarjoamaan mahdollisimman paljon tietoa turvallisen käytön varmistamiseksi ja henkilöiden, omaisuuden tai sen osien vahingoittumisen välttämiseksi.

Jokainen takka tai hella testataan sisäisesti ennen kuljetusta.

SÄILYTÄ TÄMÄ KÄSIKIRJA TULEVAISUUTTA VARTEN. OTA YSTÄVÄLLISESTI YHETYTTÄ JÄLLEENMYyjÄÄSI, KOSKIEN VAATIMUKSIA TAI SELVENNYKSIÄ.

- Asennuksen ja liitännän saa suorittaa pätevä henkilöstö paikallisten määräysten, kansallisten ja eurooppalaisten standardien (UNI 10683) ja liitteenä olevien asennusohjeiden mukaisesti. Lisäksi nämä toiminnot on suoritettava henkilö, joka on valtuutettu ja koulutettu kyseistä tehtävää varten.
- Jätteen, erityisesti muovimateriaalien, polttaminen vahingoittaa takkaa ja savuputkea. Lisäksi se on kielletty haitallisten aineiden päästöjä koskevassa laissa.
- Älä käytä alkoholia, bensiiniä tai muita erittäin helposti syttyviä nesteitä sytyttämään takkaa.
- Älä syötä takkaan suositeltua suurempaa määrää polttoainetta.
- Älä muokkaa tuotetta.
- Laitetta ei saa käyttää, kun ovi on auki tai lasi on rikki.
- Älä käytä laitetta esimerkiksi vaatteiden kuivaustelineenä, tukena tai askeleena jne.
- Älä asenna takka tai liesi makuuhuoneeseen tai kylpyhuoneeseen, jos niitä ei ole sertifioitu vesitiiviiksi.

Käytettävät pelletit ovat seuraavat:

Käytä ainoastaan sertifoitua pellettiä, DIN plus tai EN plus 14961-2 A1 tai PEFC / 04-31-0220 tai ONORM M7135 tai joilla on seuraavat ominaisuudet:

Minimilämpöarvo 4,8 kWh / kg (4180 kcal / kg)

Tiheys 630-700 kg / m³

Suurin kosteus 10% painosta

Halkaisija: 6 ± 0,5 mm

Tuhkan prosenttiosuus: enintään 1% painosta

Pituus: vähintään 6 mm - enintään 30 mm

Koostumus: 100% käsittelemätöntä puuta, joka on peräisin puusta tai jälkikäytöstä ilman sideaineita, kuorittomia ja nykyisen standardin mukaisia määräyksiä.

YLEISET TURVAOHJEET

- Käytä takkaa tai liettä vain tässä käyttöohjeessa kuvatulla tavalla. Mikä tahansa muu käyttö, jota valmistaja ei suosittele, voi aiheuttaa tulipaloja tai onnettomuuksia ihmisille.
- Varmista, että käytettävissä oleva sähkö vastaa tyyppikilvessä (220V ~ / 50Hz) ilmoitettua arvoa.
- Tämä laite ei ole lelu. Varmista, että lapsia ei jätetä ilman valvontaa eikä käytä laitetta leluna.
- Tätä laitetta ei ole tarkoitettu käytettäväksi henkilöillä (myös lapsilla), joilla on heikentynyt fyysinen tai henkinen kapasiteetti tai joilla ei ole erityistä kokemusta ja tietoa, ellei heidän turvallisuudestaan vastaava henkilö ole ohjeistanut laitteen käyttöä.
- Irrota laite verkkovirrasta, kun sitä ei käytetä tai puhdistuksen ajaksi.
- Tätä varten käännä kytkin 0-asentoon ja irrota pistoke pistorasiasta. Vedä pistoketta, ei johtoa.
- Älä koskaan peitä palamisilman tuloaukkoja ja savukaasun poistoaukkoa.
- Koska liesi tai takka on varustettu sähkökomponenteilla, älä kosketa sitä märin käsin.
- **Älä käytä laitetta jos johdoissa tai pistokkeissa on vaurioita. Laite on luokiteltu tyyppi Y: virranjohto saa vaihtaa vain pätevä teknikko. Jos virtajohto on vaurioitunut, sen voi vaihtaa vain valmistaja tai sen valtuutettu tekniikko tai vastaava pätevä henkilö.**
- Älä aseta mitään virtajohdon päälle, älä myöskään taivuta sitä.
- Palovaaran vuoksi vältä jatkokaapeleiden käyttöä, koska niiden lämpötila voi nousta liialliseksi. Älä koskaan käytä yhtä jatkojohtoa useiden laitteiden virtalähteenä.

- **Normaalin toiminnan aikana jotkut takan osat voivat tulla erittäin kuumiksi, kuten ovi, lasi ja kahva. Ethän koske niihin ilman riittävää suojaa? PALOVAMMAN VAARA!**
- Pidä helposti syttyvät materiaalit, kuten huonekalut, tyyny, peitot, paperi, vaatteet, verhot jne., Vähintään 1,5 metrin päässä takan etuosasta ja 30 cm takan sivuilta ja takaa.
PALOVAARA!
- Älä upota kaapelia, pistoketta tai muuta laitteen osia veteen tai muihin nesteisiin.
- Älä käytä takka pölyisissä ympäristöissä tai missä tahansa jossa helposti syttyviä höyryjä saattaa esiintyä (esim. korjaamossa tai autotallissa).
- Takassa tai liedessä on sähkökomponentteja ja kipinöitä tuottavia komponentteja. Älä asenna takka alueille, joilla merkittävä tulipalon vaara tai räjähdysvaara. Esim. korkean kemiallisen aineen pitoisuuden tai korkean kosteustason vuoksi.
- Älä käytä laitetta lähellä kylpyjä, suihkuja, altaita, pesualtaita tai uima-altaita.
- Älä asenna laitetta ilmanpoistoaukon alle. Älä asenna liesi ulkona.
- Älä korjaa, purkaa tai muuta laitetta. Laitteessa ei ole komponentteja, joita käyttäjät voivat korjata.
- **VAROITUS: Sammuta takkaa, irrota se verkkovirrasta ja odota, kunnes se on jäähtynyt kokonaan ennen huoltotoimenpiteiden suorittamista.**
- **HUOMIO! Nämä takat toimivat yksinomaan pelleteillä; ÄLÄ KÄYTÄ MUITA POLTTOAINEITA: mikä tahansa muu materiaali, joka saattaa aiheuttaa laitteen vioittumisen ja toimintahäiriön.**
- **Säilytä pelletit kuivassa paikassa: pellettien säilyttäminen paikassa, joka on kostea tai liian kylmä, voi vähentää takan mahdollisen lämpötehon. Säilytä ja käsittele pellettipussi varovaisesti, jotta estetään pelletin murskaus sahapuruun.**
- Polttoaine koostuu pienistä sylinterin muotoisista pelleteistä, joiden halkaisija on 6 - 8 mm ja joiden pituus on enintään 30 mm. Niiden suurin kosteuspitoisuus on 8 %. Tämä takka on suunniteltu polttamaan pellettejä, jotka on valmistettu erilaisista puulajeista valmistetusta tiivistetystä sahanpurusta ympäristönsuojelulainsäädännön mukaisesti.
- Eri tyyppisten pellettien käyttö voi aiheuttaa lievän, joskus jopa havaitsemattoman, muutoksen takan tehokkuudessa. Tämä muutos voidaan tasapainottaa lisäämällä tai pienentämällä takan lämpötehoa vain yhdellä askeleella.
- **Puhdista polttomalja säännöllisesti jokaisen sytytyksen tai pelletin lisäyksen jälkeen.**

- Avaa palotilan luukku vain puhdistusta ja palomaljan tarkistusta varten. Vältä savukaasujen pääsemistä huoneilmaan.
- Älä käynnistä ja sammuta takkaa tai liettä toistuvasti lyhyen ajan sisään. Tämä voi vaurioittaa komponentteja.
- Älä käytä takkaa jätteenpolttolaitoksena tai muuhun kuin alkuperäiseen tarkoitukseen.
- Älä käytä nestemäisiä polttoaineita.
- Älä muuta laitetta ilman lupaa.
- Käytä vain valmistajan suosittelemia alkuperäisiä varaosia.
- Varmista, että liesi kuljetetaan turvallisuusmääräysten mukaisesti. Vältä virheellisiä siirtoja tai kolhuja, jotka voivat vahingoittaa keramiikkaa tai rakennetta.
- Metallirakenne päällystetään käyttäen korkean lämpötilan maaleja. Kun käytät laitetta ensimmäistä kertaa, epämiellyttäviä hajuja voi kuivua kuivuvien metalliosien maalien vuoksi: tämä ei ole millään tavalla vaarallista ja tällöin vain tuuleta tilat. Ensimmäisten lämmitysjaksojen jälkeen maali saavuttaa maksimaalisen tartunnan ja kaikki sen kemialliset ja fyysiset ominaisuudet.
- Pellettisäiliö täytetään uudelleen, yksinkertaisesti avaa säiliönkansi ja kaada pelletit säiliöön varovaisesti. Täytä aina pellettisäiliö ennen kuin jätät päällä oleva takan ilman valvontaa pitkäksi aikaa.
- Kun säiliö ja syöttöruuvi tyhjenevät kokonaan, laite sammuu automaattisesti. Se voi kestää kaksi erillistä sytytystä ennen kuin toimintaa voidaan jatkaa ihanteellisissa työolosuhteissa, koska syöttöruuvi on pitkä. Syöttöruuvia voi myös ajaa täyteen käyttäjän valikossa.
- **HUOMIO! Jos takka ei ole kunnolla asennettu, sähkökatkokset voivat aiheuttaa savukaasu päästöjä.** Harkitse varavoiman asentamista tietyissä olosuhteissa.
- **HUOMIO! Lämmityslaitteena jotkut takan osat voivat tulla erittäin kuumiksi.** We therefore recommend paying special attention during operation.

TAKAN tai LIEDEN AJOVAIHEESSA:

- Älä avaa ovea
- Älä koske oveen lasiin – se on hyvin kuuma
- Lapset tulisi pitää etäisyyttä takkaan
- Älä koske savunpoistoputkea
- Älä kaada nestettä polttomaljaan
- Älä tee minkäänlaisia huoltotoimeenpiteitä jos takka ei ole kylmä

- Vain valtuutetut teknikot saavat suorittaa huoltoja ja toimenpiteitä
- Noudata kaikkia tässä käyttöohjeessa mainitut ohjeet.

Räjähdyssuoja

Joissakin tuotteissa on turvalaite räjähdysten estämiseksi. Ennen tuotteen käynnistämistä tai joka tapauksessa puhdistuksen jälkeen, varmista, että laite on kunnolla paikallaan. Laite sijaitsee tulipesän oven yläreunassa.



ESITTELY

INSTALLATION WITH WALL FUME OUTLET IS PROHIBITED. INSTEAD THE FUME OUTLET MUST BE ROOF-TYPE AS PROVIDED FOR BY NATIONAL REGULATIONS.

Eva Stampaggi S.r.l. ei vastaa mahdollisista vahingoista henkilöille tai omaisuudelle, jotka johtuvat edellä mainittujen kohtien laiminlyönnistä ja/tai vaatimustenvastaisen tuotteen asennuksen.

Asenna takkaa käyttömaassa voimassa olevien määräysten mukaisesti.

Esimerkiksi Italiassa tämä viittaa UNI 10683: 2012: een, joka määrää 4 kohtaa.

1. Alustavat toimet - joiden osalta jälleenmyyjä / asentaja on vastuussa ja vastuussa tarkastuksen aikana ennen lopullista asennusta. Alustavat toimet ovat:

- asennuspaikan soveltuvuuden tarkastus;
- savunpoistojärjestelmän soveltuvuuden tarkastus;
- ulkoisen ilmansyötön sopivuuden todentaminen;

Tässä vaiheessa on tarpeen tarkistaa, että tuotetta voidaan käyttää turvallisesti ja että se täyttää asiaankuuluvat tekniset ominaisuudet. **Turvallisuusolosuhteet on varmistettava ennakkotarkastuksella. Hellat ja takat ovat lämmitysjärjestelmiä, ja ne on asennettava turvallisesti ja valmistajan ohjeiden mukaisesti!**

2. Asennus - asentajan vastuu. Tässä vaiheessa otetaan huomioon tuotteen ja savunpoistojärjestelmän asennuksen näkökohdat ja käsitellään seuraavia kysymyksiä:

- **turvaetäisyys** palavista materiaaleista;
- **savupiippujen rakenne**, savukanavat, putkitetut järjestelmät ja savupiiput.

3. Lisäasiakirjojen antaminen - asentajan vastuu.

Tekniset asiakirjat on sisällyttävä:

- käsikirja laitteen ja järjestelmäosien käytöstä ja huollosta (esim. Savukanavat, savupiippu jne.);
- valokopio tai valokuva savupiipun tyyppikilvestä;
- järjestelmän käsikirja: (tarvittaessa);
- Vaatimustenmukaisuusvakuutus

4. Valvonta ja ylläpito - Vastuu kuuluu huoltoteknikolle, joka on velvollinen valvomaan tuotteen suojelua ja ylläpitoa sen toimiessa ajan myötä. Operaattori, joka vastaa talvi- ja kesäilmastointijärjestelmien hallinnasta ja ylläpidosta, suorittaa nämä toimet ammattimaisesti voimassa olevien määräysten mukaisesti. Operaattorin on näiden toimien jälkeen laadittava ja allekirjoitettava tekninen tarkastuskertomus tämän asetuksen ja täytäntöönpanomääräysten mukaisesti annettujen mallien mukaisesti ottaen huomioon järjestelmän tyyppi ja kapasiteetti, ja luovutettava tämä henkilölle, joka allekirjoittaa kopion vahvistaen siten vastaanottaneensa ja lukeneensa sen.

2. SAVUPIIPPU

KOSKA TAKOISTA VAADITAAN YHÄ KORKEAMPI HYÖTYSUHDE, ON MYÖS TÄRKEÄÄ ETTÄ ASENNUSTA TEHDÄÄN LAINMUKAISESTI. JOS SAVUPIIPPU KÄY LÄPI EI LÄMMITETTYJÄ TILOJA, SITÄ ON ERISTETTÄVÄ KUNNON PALOPROSESSIN AIKAANSAMISEKSI

HUOMOITAVAT TAKKAOMINAISUUDET SAVUPIIPUN MITOITUMISEN YHTEYDESSÄ

TAKKASYDÄMET 7,5 kW

Veto savupiipussa	11 Pa
Savukaasujen lämpötila	195 °C
Savukaasujen massavirta	5,5 g/s

PELETTITAKAT 6 kW

Veto savupiipussa	11 Pa
Savukaasujen lämpötila	187 °C
Savukaasujen massavirta	4,1 g/s

PELETTITAKKA UUNILLA 8,5 kW

Veto savupiipussa	12 Pa
Savukaasujen lämpötila	179 °C
Savukaasujen massavirta	5,9 g/s

TAKKASYDÄMET 11 kW

Veto savupiipussa	12 Pa
Savukaasujen lämpötila	203 °C
Savukaasujen massavirta	8,3 g/s

PELETTITAKAT 9 kW

Veto savupiipussa	11 Pa
Savukaasujen lämpötila	208 °C
Savukaasujen massavirta	6 g/s

PELETTITAKAT SLIM 4,5 kW

Veto savupiipussa	11 Pa
Savukaasujen lämpötila	181 °C
Savukaasujen massavirta	4,5 g/s

PELETTIHELLA 7,5 kW

Veto savupiipussa	11 Pa
Savukaasujen lämpötila	164 °C
Savukaasujen massavirta	5,0 g/s

PELETTITAKAT 7,5 kW

Veto savupiipussa	11 Pa
Savukaasujen lämpötila	195 °C
Savukaasujen massavirta	5,5 g/s

PELETTITAKAT 11 kW

Veto savupiipussa	10 Pa
Savukaasujen lämpötila	194 °C
Savukaasujen massavirta	7,1 g/s

PELETTIHELLAT UUNILLA 9 kW

Veto savupiipussa	12 Pa
Savukaasujen lämpötila	111 °C
Savukaasujen massavirta	6,1 g/s

PELETTITAKAT 11 kW

Veto savupiipussa	12 Pa
Savukaasujen lämpötila	203 °C
Savukaasujen massavirta	8,3 g/s

PELETTITAKAT SLIM 7,5 kW

Veto savupiipussa	11 Pa
Savukaasujen lämpötila	184 °C
Savukaasujen massavirta	6,22 g/s

PELETTITAKAT 14,5 kW

Veto savupiipussa	11 Pa
Savukaasujen lämpötila	139 °C
Savukaasujen massavirta	15,3 g/s

PELETTITAKAT 12 kW

Veto savupiipussa	11 Pa
Savukaasujen lämpötila	181 °C
Savukaasujen massavirta	7,2 g/s

ILMATIIVIIT PELETTITAKAT 9,5 kW

Veto savupiipussa	12 Pa
Savukaasujen lämpötila	176 °C
Savukaasujen massavirta	4,8 g/s

PELETTITAKAT 13 kW

Veto savupiipussa	11 Pa
Savukaasujen lämpötila	264 °C
Savukaasujen massavirta	9 g/s

PELETTITAKAT 15 kW

Veto savupiipussa	11 Pa
Savukaasujen lämpötila	236 °C
Savukaasujen massavirta	9,5 g/s

ILMATIIVIIT PELETTITAKAT 8 kW

Veto savupiipussa	11 Pa
Savukaasujen lämpötila	157 °C
Savukaasujen massavirta	5,1 g/s

HALLILÄMMITTIMET 15 kW

Veto savupiipussa	11 Pa
Savukaasujen lämpötila	153 °C
Savukaasujen massavirta	8,3 g/s

HALLILÄMMITTIMET 19,5 kW

Veto savupiipussa	11 Pa
Savukaasujen lämpötila	188 °C
Savukaasujen massavirta	8,9 g/s

HALLILÄMMITTIMET 20,5 kW

Veto savupiipussa	11,5 Pa
Savukaasujen lämpötila	222 °C
Savukaasujen massavirta	11,15 g/s

Savupiippu on yksi avaintekijöistä, jotka takaavat takan moitteettoman toiminnan. Materiaalien laadun, lujuuden, kestävyuden, helpon puhdistuksen ja huollon ansiosta parhaat savupiiput ovat valmistettu teräksestä, joko ruostumattomasta teräksestä tai aluminoidusta.

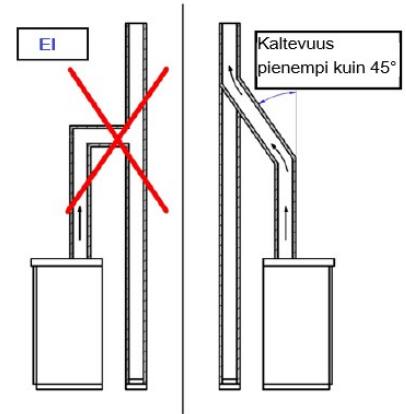

- Takka on varustettu $\varnothing 80$ mm:n takana olevalla pyöreällä savuputkiliitännällä, joka liitetään savupiippuun.
- Käytä teleskoppiliitäntöjä helpottaaksesi liittymistä savupiippuun ja tasapainottamaan sekä palotilan että savuputken lämpölaajenemista.
- Tiivistä savuputkiliitos korkealämpötilaa kestävällä silikonitiivisteellä (1000°C). Jos nykyinen savupiippu liitäntä ei ole täysin kohtisuorassa tulipesän savuputkiliitäntään, tulee käyttää savuputkessa mutkia. Kaltevuus ei saa koskaan ylittää 45° pystysuoraan akselin nähden.
- Käytä 10 cm-paksuisen paloeristyksen, jos savuputki kulkee lattia, seinän tai katon läpi. Huomioithan paikallisia määräyksiä. Kysy neuvoja valtuutetulta myyjältä tai palotarkastajalta.
- Savupiippu on eristettävä koko pituudeltaan. Savupiipun eristyksen ansiosta savukaasun lämpötila säilyy korkeana ja optimoi vedon savupiipussa, joka estää kondensoitumisen ja vähentää hiukkasten kerääntymistä savupiipun seiniin. Käytä asianmukaisia eristemateriaaleja (lasivilla, keraamiset kuidut, A1-luokan palamattomat materiaalit).
- Savupiippu on oltava säänkestävä ja mahdollisimman suora.
- Joustavia ja pituudeltaan säädettäviä metalliputkia ei saa käyttää.

OLEMASSA OLEVA SAVUPIIPPU (PERINTEINEN)

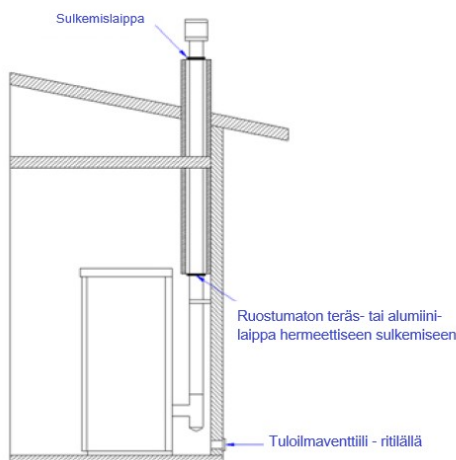
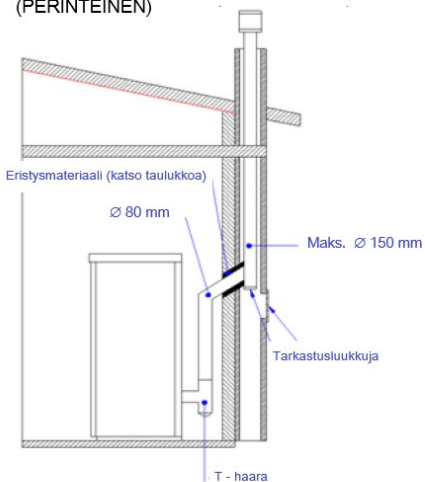

ULKOINEN SAVUPIIPPU:

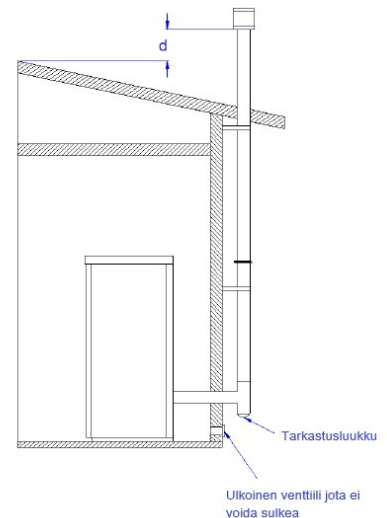

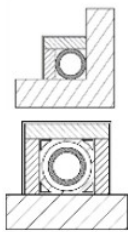

Savupiippu esimerkkejä

Terässavupiippu kaksoiskammioilla, eristetty 400 ° C: n kestävällä materiaalilla. Optimaalinen tehokkuus

Tulenkestävä savuputki, jossa on eristetty kaksoiskammio ja ulkoinen pinnoite kevyessä betonissa. Optimaalinen tehokkuus



Vältä savupiippuja jonka sisäistä suorakulmaista osaa, jonka suhde suurempaan ja pienempään puoleen on suurempi kuin 1,5. Huono tehokkuus

Perinteinen savupiippu onteloilla. Optimaalinen tehokkuus

2.1 SAVUPIIPUN TUULIHATTU

Oikein asennettu savupiippu takaa takan optimaalisen toiminnan. Tuulihatun komponentit tuplaavat usein poikkipinta-alan ja varmistaa piipun toimivuuden eri sääolosuhteissa. Varmista, että savupiippu on vähintään 150 cm katon yläpuolella niin, että se on täysin alttiina tuulelle. Huomioi paikallisia määräyksiä ja suosituksia.

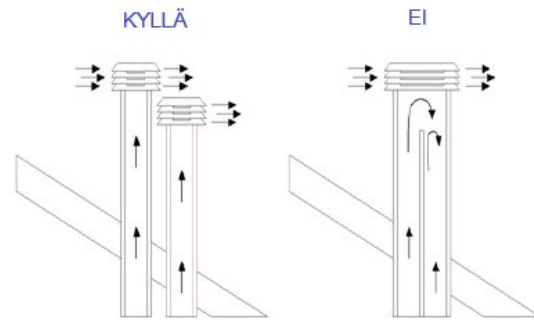

Tuulihattu tulee:

- Tuulihatun poisto-osa tulee olla kaksinkertainen verrattuna savupiipun poikkipinta-alaan
- Estää saden ja lumen sisäänpääsy
- Tuulihatun tulee olla suunniteltu niin että tuuli voi puhaltaa mistä suunnasta tahansa häiritsemättä savunpoistoa.
- oltava ilman mekaanisia imulaitteita

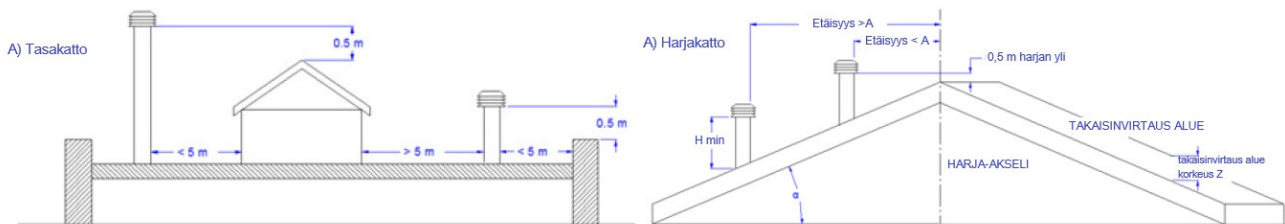

Katon kaltevuus α [°]	Takaisinvirtaus alueen leveys mitattu A-akselista [m]	Savupiipun minimi-korkeus katosta $H_{\min} = Z + 0,50\text{m}$	Takaisinvirtaus alueen korkeus Z [m]
15	1,85	1,00	0,50
30	1,50	1,30	0,80
45	1,30	2,00	1,50
60	1,20	2,60	2,10

2.2 SAVUPIIPUN VETO

Savukaasut lämpenevät polton aikana ja samalla tilavuus laajenee, seurauksena savukaasujen tiheys on pienempi kuin ympäröivän kylmemmän ilman. Tämä ero savupiipun sisä- ja ulkolämpötilojen välillä johtaa alipaineeseen, joka kasvaa suhteessa savupiipun korkeuteen ja lämpötilaan. Monet sääolosuhteet vaikuttavat savupiipun toimintaan, kuten sade, sumu, lumi, korkeus ja tuuli. Niistä kuitenkin tuuli on tärkein koska se voi aiheuttaa sekä alipaineen että dynaamisen kuormituksen.

Tuulen vaikutus vaihtelee riippuen siitä, onko se nouseva, laskeva tai vaakasuora.

- Nouseva tuuli johtaa aina lisääntyneeseen alipaineeseen ja vetoon
- Vaakasuora tuuli johtaa aina lisääntyneeseen alipaineeseen edellyttäen että savupiippu on oikein asennettu.
- Laskeva tuuli vähentää aina alipainetta ja aiheuttaa joskus jopa käänteisen vaikutuksen.

Liian korkea veto aiheuttaa palamislämpötilan nousun ja näin ollen takan hyötysuhteen vähenemiseen. Voimakas veto imee savukaasut piippuun ja samalla mukanaan palamattomia pellettihiukkasia. Tämä alentaa takan hyötysuhdetta, polttainekulutus nousee sekä savukaasujen hiukaspäästöjen pitoisuus nousee. Samalla suuri happimäärä nostaa polttolämpötilan ja kuluttaa polttomaljan odotettua nopeammin.

Toisaalta huono veto hidastaa palamista, mikä johtaa takan lämpötilan laskuun, savujen leviämisen huoneeseen, uunin tehokkuuden menetykseen ja vaarallisten savukaasujen kertymään savupiipussa.

Liian voimakkaan vedon välttämiseksi on asianmukaista käyttää Vedontasaaja.



2.3 TAKAN HYÖTYSUHDE

Erittäin korkea hyötysuhde saattaa aiheuttaa vaikeuksia savunpoistossa. Jotta savupiippu toimisi hyvin, sen sisäinen lämpötila tulisi nousta polton aikana syntyvien savukaasujen seurauksena.

Takan hyötysuhde määräytyy siitä miten suuren osan tuotetusta lämmöstä se pystyy siirtämään lämmitettävään ympäristöön. Eli miten korkeampi hyötysuhde sitä kylmempi on savukaasut joka taas vaikuttaa kielteisesti savupiipun vetoon.

Perinteinen savupiippu, jossa on karkea muotoilu ja eristys, toimii paremmin jos sitä käytetään perinteisen avotakan tai huonolla hyötysuhteella toimivan liedan kanssa. Silloin suuri osa lämmöstä menetetään savukaasujen kanssa ja savupiipun sisäinen lämpötila nousee.

Tämän takia laadukkaan takan ostaminen voi vaatia nykyisen savupiipun muuttamista, jotta saadaan parempi eristys, vaikka savupiippu toimisikin vanhojen laitteiden kanssa.

Huonon vedon seurauksena voi olla että takka ei toimi kuumalla säällä tai tulee savukaasuvuotoja.

- Takan savuputken liittäminen vanhaan savupiippuun toisen tulisijan kanssa on tavallinen virhe. Tällä tavoin kahdella kiinteän polttoaineen laitteella on sama savupiippu, joka on väärää ja vaarallista. Suomessa on sallittua liittää kaksi tulisijaa samaan savupiippuun jos ne toimivat samalla polttoaineella ja niitä voi sulkea pois piipusta pellin avulla. Käytössä olevan tulisijan pelti on oltava auki.
- Jos näitä kahta laitetta käytetään samanaikaisesti, savukuorma voi ylittää olemassa olevan savupiipun savukapasiteetin, joka johtaa alaimuun. Jos käytetään vain yhtä laitetta, savukaasujen lämpö helpottaa vetoa, mutta toisen käyttämättömän laitteen kylmä ilma jäähdyyttää savukaasuvirtauksen lämpötilan uudelleen estäen vedon.
- Tähän mennessä kuvattujen ongelmien lisäksi, jos nämä kaksi laitetta asetetaan eri tasoille, savukaasujen virtaus saatetaan häiritä, mikä aiheuttaa muutoksia vedossa ja ne saattavat käyttäytyä ennalta arvaamattomalla tavalla.

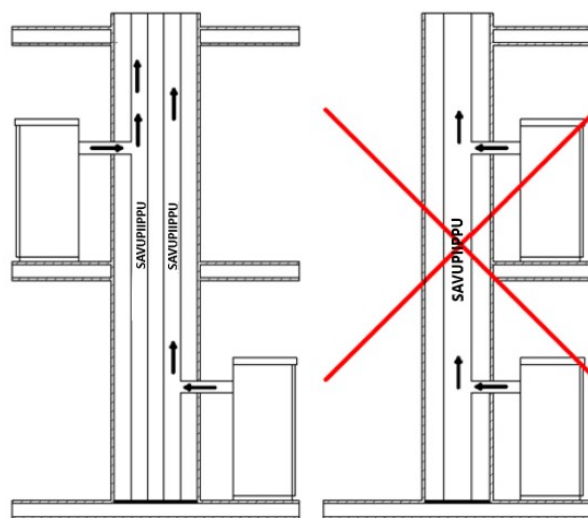

3. TURVALLISUUS

Käyttämällä koaksiaalisia putkia (tuloilma kulkeutuu takkaan savupiipun ulkovaipassa), tuloilma esilämmittyy ja edistää siten polton parantumista ja alentaa päästöt ilmakehään.

Noudata ohjeet ennen takan asentamista. Valitse asennuspaikka ja:

- Asenna savuputkiliitos hormiin
- Asenna tuloilmaputki (polttoilma)
- Asenna myös sähköliitännät maadoitettuun verkkoon
- Sen huoneen sähköjärjestelmä, johon takka on tarkoitus asentaa, on maadoitettava, muuten on mahdollista että piirikortti ei toimi kunnolla
- Tarkista että lattian kantavuus on riittävä
- Jos olemassa oleva lattia ei täytä edellä mainittua vaatimusta, on suoritettava asianmukaiset toimenpiteet (esimerkiksi kuorman jakolevyn asentaminen).

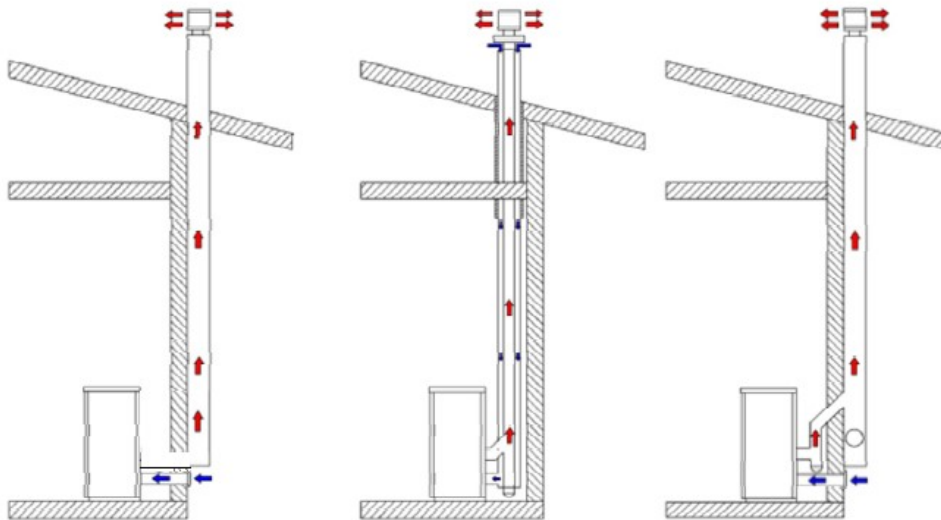

- Kaikki rakenteet, jotka voivat syttyä, jos ne altistuvat liialliselle kuumuudelle, on suojattava. Puusta tai helposti syttyvistä materiaaleista valmistetut lattiat on suojattava palamattomilla materiaaleilla (esim. 4 mm paksulla levyllä tai keraamisella lasilla).
- Asennuksen yhteydessä on varmistettava, että takan, savuputken ja ilmanvaihtoputken puhdistaminen on helppoa.
- Takkaa ei voida liittää jaettuun savupiippuun.
- Normaalikäytössä takka ottaa ilmaa huoneesta, johon se on asennettu. Siksi ulkoinen tuloilmaputki on sijoitettava samaan korkeuteen kuin takan takana oleva putki. Savuputket on oltava valmistettu päällystetystä teräksestä tai ruostumattomasta teräksestä, jonka halkaisija on 80 mm ja joissa on riittävät tiivisteet.

- Paloilmanotto on liitettävä suoraan ulkopuolelle tai viereisiin tiloihin edellyttäen, että ne ovat varustettu ulkoisilla tuloilma-aukkoilla eikä niitä käytetä makuuhuoneina tai kylpyhuoneina tai, jos palovaara on olemassa, varastotiloissa, autotallien, palavien materiaalivarastojen yhteydessä, jne. Tuloilma-aukot on sijoitettava siten, että ne eivät voi tukkeutua ulkopuolelta eikä sisältä, ja niitä on suojattava säleiköllä, metalliverkolla tai muulla sopivalla tavalla edellyttäen että aukkoa ei kavenneta.
- Jos takkaa on tarkoitus asentaa tiloihin, joissa sitä ympäröi palavia materiaaleja (esim. huonekalut, puupäälysteet jne.), on noudatettava seuraavat turvaetäisyydet:

PELETTITAKAT JA HALLILÄMMITTIMET

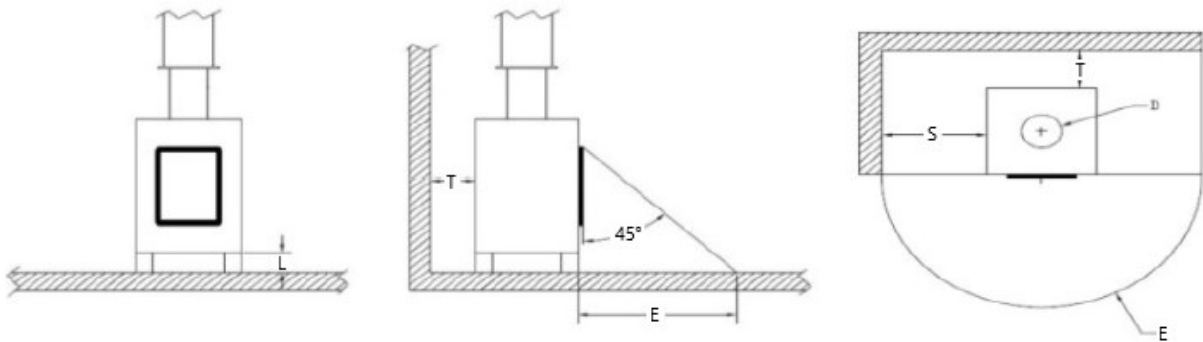

Varmista laitteen turvaetäisyydet palaviin ja palamattomiin materiaaleihin laitteen tyyppikilvestä!

SYTTYVÄ		EI-SYTTYVÄ		SYTTYVÄ		EI-SYTTYVÄ	
HALLILÄMMITIN 15 kW		HALLILÄMMITIN 15 kW		ILMATIIVIIT PELETTITAKAT 8 kW		ILMATIIVIIT PELETTITAKAT 8 kW	
Taakse T =	120 mm	Taakse T =	120 mm	Taakse T =	50 mm	Taakse T =	50 mm
Sivu S =	300 mm	Sivu S =	200 mm	Sivu S =	300 mm	Sivu S =	200 mm
Lattia L =	- mm	Lattia L =	- mm	Lattia L =	- mm	Lattia L =	- mm
Eteen E =	1000 mm	Eteen E =	1000 mm	Eteen E =	1000 mm	Eteen E =	1000 mm
HALLILÄMMITIN 19 kW		HALLILÄMMITIN 19 kW		PELETTITAKAT 6 kW		PELETTITAKAT 6 kW	
Taakse T =	120 mm	Taakse T =	120 mm	Taakse T =	250 mm	Taakse T =	250 mm
Sivu S =	300 mm	Sivu S =	200 mm	Sivu S =	300 mm	Sivu S =	200 mm
Lattia L =	- mm	Lattia L =	- mm	Lattia L =	- mm	Lattia L =	- mm
Eteen E =	1000 mm	Eteen E =	1000 mm	Eteen E =	1000 mm	Eteen E =	1000 mm
HALLILÄMMITIN 20 kW		HALLILÄMMITIN 20 kW		PELETTITAKAT 9 kW		PELETTITAKAT 9 kW	
Taakse T =	80 mm	Taakse T =	80 mm	Taakse T =	100 mm	Taakse T =	100 mm
Sivu S =	200 mm	Sivu S =	100 mm	Sivu S =	250 mm	Sivu S =	150 mm
Lattia L =	- mm	Lattia L =	- mm	Lattia L =	- mm	Lattia L =	- mm
Eteen E =	1000 mm	Eteen E =	1000 mm	Eteen E =	1000 mm	Eteen E =	1000 mm

PELETTIHELLAT 7,5kW (vapaasti seisova)		PELETTIHELLAT 7,5kW (vapaasti seisova)		PELETTITAKAT 7,5kW		PELETTITAKAT 7,5kW	
Taakse T=	10 mm	Taakse T=	10 mm	Taakse T=	180 mm	Taakse T=	180 mm
Sivu S=	200 mm	Sivu S=	100 mm	Sivu S=	180 mm	Sivu S=	80 mm
Lattia L=	- mm	Lattia L=	- mm	Lattia L=	- mm	Lattia L=	- mm
Eteen E=	1000 mm	Eteen E=	1000 mm	Eteen E=	1000 mm	Eteen E=	1000 mm
PELETTIHELLAT 7,5kW (upotettu asennus)		PELETTIHELLAT 7,5kW (upotettu asennus)		PELETTITAKAT 11kW		PELETTITAKAT 11kW	
Taakse T=	10 mm	Taakse T=	10 mm	Taakse T=	- mm	Taakse T=	- mm
Sivu S=	10 mm	Sivu S=	10 mm	Sivu S=	- mm	Sivu S=	- mm
Lattia L=	- mm	Lattia L=	- mm	Lattia L=	- mm	Lattia L=	- mm
Eteen E=	1000 mm	Eteen E=	1000 mm	Eteen E=	1000 mm	Eteen E=	1000 mm
PELETTIHELLAT UUNILLA 9 kW		PELETTIHELLAT UUNILLA 9 kW		PELETTITAKAT 12kW		PELETTITAKAT 12kW	
Taakse T=	50 mm	Taakse T=	50 mm	Taakse T=	- mm	Taakse T=	- mm
Sivu S=	50 mm	Sivu S=	50 mm	Sivu S=	- mm	Sivu S=	- mm
Lattia L=	- mm	Lattia L=	- mm	Lattia L=	- mm	Lattia L=	- mm
Eteen E=	1000 mm	Eteen E=	1000 mm	Eteen E=	1000 mm	Eteen E=	1000 mm
ILMATIIVIIT PELETTITAKAT 9,5kW		ILMATIIVIIT PELETTITAKAT 9,5kW		PELETTITAKAT 13kW		PELETTITAKAT 13kW	
Taakse T=	50 mm	Taakse T=	50 mm	Taakse T=	200 mm	Taakse T=	200 mm
Sivu S=	150 mm	Sivu S=	50 mm	Sivu S=	300 mm	Sivu S=	200 mm
Lattia L=	- mm	Lattia L=	- mm	Lattia L=	- mm	Lattia L=	- mm
Eteen E=	1000 mm	Eteen E=	1000 mm	Eteen E=	1000 mm	Eteen E=	1000 mm
PELETTITAKAT 14,5kW		PELETTITAKAT 14,5kW		PELETTITAKAT 15kW		PELETTITAKAT 15kW	
Taakse T=	200 mm	Taakse T=	200 mm	Taakse T=	300 mm	Taakse T=	300 mm
Sivu S=	300 mm	Sivu S=	200 mm	Sivu S=	300 mm	Sivu S=	200 mm
Lattia L=	- mm	Lattia L=	- mm	Lattia L=	- mm	Lattia L=	- mm
Eteen E=	1000 mm	Eteen E=	1000 mm	Eteen E=	1000 mm	Eteen E=	1000 mm
PELETTAKAT UUNILLA 8,5 kW		PELETTAKAT UUNILLA 8,5 kW		PELETTAKAT SLIM 7,5kW		PELETTAKAT SLIM 7,5kW	
Taakse T=	200 mm	Taakse T=	200 mm	Taakse T=	10 mm	Taakse T=	10 mm
Sivu S=	300 mm	Sivu S=	200 mm	Sivu S=	300 mm	Sivu S=	200 mm
Lattia L=	- mm	Lattia L=	- mm	Lattia L=	- mm	Lattia L=	- mm
Eteen E=	1000 mm	Eteen E=	1000 mm	Eteen E=	1000 mm	Eteen E=	1000 mm
PELETTAKAT SLIM 4,5kW		PELETTAKAT SLIM 4,5kW		PELETTAKAT SLIM 11kW		PELETTAKAT SLIM 11kW	
Taakse T=	40 mm	Taakse T=	40 mm	Taakse T=	100 mm	Taakse T=	100 mm
Sivu S=	300 mm	Sivu S=	200 mm	Sivu S=	250 mm	Sivu S=	150 mm
Lattia L=	- mm	Lattia L=	- mm	Lattia L=	- mm	Lattia L=	- mm
Eteen E=	1000 mm	Eteen E=	1000 mm	Eteen E=	1000 mm	Eteen E=	1000 mm

TAKKASYDÄMET

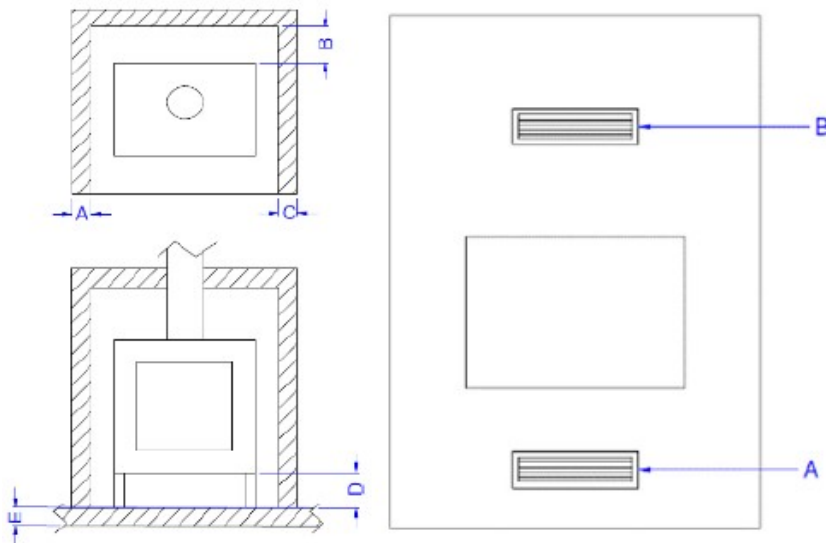

	TAKKASYDÄMET 11kW	TAKKASYDÄMET 7,5 kW
TAAKSE	100	180
SIVU	100	180
ETEEN	1500	1000
LATTIA	50	10
A cm ²	500	450
B cm ²	500	450

VAIN ILMATIIVIIT PELLETTITAKAT (hermeettiset pellettitakat)

Tämä takka on ilmatiivis takka. Jos se on liitetty ilmaputken avulla oikein, tämä takka ottaa polttoilman ja ilman lasipuhdistukseen suoraan ulkopuolelta eikä huoneesta jossa se on asennettu, säilyttäen huoneen hapen. Koaksiaalista putkea käyttäessä tuloilma lämpenee ennen palokammiota, mikä parantaa polttoa ja vähentää päästöt ilmakehään. Takat ovat ihanteellisia passiivitaloille, ne tarjoavat parhaimman mukavuuden pienin kustannuksin. Takat toimivat, vaikka niitä ei olisi liitetty ulkoiseen tuloilmaputkeen.

Edellä mainittujen suojaetäisyyden lisäksi suositellaan myös lämpöä eristävien ja tulenkestävien paneelin (vuorivilla, solubetoni jne.) asentamista.

Suosittelaa seuraavat:

Promasil 1000

Luokittelulämpötila: 1000 ° C

Tiheys: 245 kg / m³

Kutistuminen

vertailulämpötilassa, 12h: 1,3/1000°C

Ominaislämpökapasiteetti: 1,03 kj/kgK

Lämmönjohtavuus λ:

200 °C → 0.07 W/mK

400 °C → 0.10 W/mK

600 °C → 0.14 W/mK

800 °C → 0.17 W/mK

Kylmä murskauslujuus: 1,4 MPa

Taivutuslujuus: 0,5 MPa

Käänteinen lämpölaajeneminen: $5,4 \times 10^{-6}$ m/mK Paksuus: 40 mm

- Kun takka on toiminnassa se voi aiheuttaa alipaineen huoneessa jossa se on asennettu. Siksi samassa huoneessa ei saa olla toista tulisijaa, lukuun ottamatta ilmativiitä takkoja (hermeettisesti tiiviitä takkoja)
- Varmista että takka voi ottaa tarvittavan määrän polttoilmaa: joko avotilasta (tila joka tarjoaa riittävän ilmanvaihdon) tai suoraan ulkoa (suositellaan koaksiaalista putkea joka esilämmittää tuloilman).
- Älä asenna takkoja makuuhuoneeseen tai kylpyhuoneeseen
- Poista pakkaus: varo, ettet vahingoita takkaa purkamisen aikana.
- Säädä takan tassuja niin että takka on vaakatasossa.
- Aseta takka niin että lasiluukku tai huoltoluukut eivät ole seinää vasten.
- Kytke tuloilma takkaan ja liitä samalla takka savupiipuun

ASENNUSESIMERKKEJÄ:

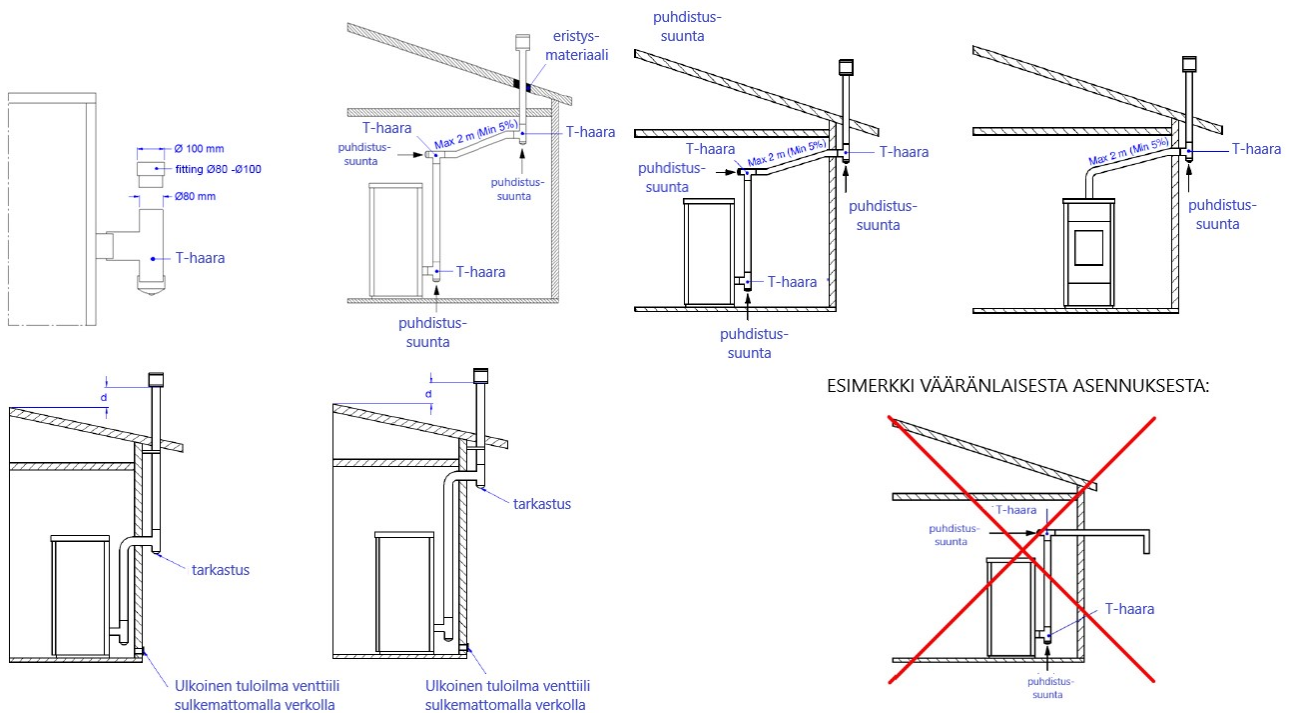

Savuputket ei tule koskaan asentaa alaspäin tai vaakatasossa. Savuputket tulee asentaa suoraan ylöspäin tai viistossa jotta savukaasut kulkee vaivattomasti.

4. A S E N N U S

Nykyisten asennussääntöjen mukaan, takka on sijoitettava hyvin ilmastoituun paikkaan tehokkaan palamisen ja asianmukaisen toiminnan takaamiseksi. Huoneen tilavuus on oltava vähintään 20 m³. Tehokas palaminen edellyttää ilmanvaihtoa (40 m³ / h ilmaa). Se voidaan kytkeä suoraan ulko- tai viereisiin tiloihin edellyttäen, että niissä on ulkoinen tuloilma-aukko (Φ 80 mm) eikä niitä käytetä makuuhuoneina tai kylpyhuoneina ja palovaaran takia ei myöskään varastona tai autotallina. Tuloilma-aukot on sijoitettava siten, että ne eivät voi tukkeutua ulkopuolelta, eikä sisäpuolelta ja ne on suojattava säleiköllä, metalliverkolla tai muulla sopivalla tavalla supistamatta tuloilma-aukon halkaisija. Kun takka on ajovaiheessa saattaa syntyä alipainetta huoneessa johon se on asennettu. Siksi ei ole mahdollista, että samaan huoneeseen asennetaan useampi kuin yksi tulisija (tyypin ”C” takat ”ilmatiiviit takat” ovat ainoa poikkeus, mikäli ne ovat varustettu omalla tuloilmaputkella).

Takka on asennettava kaukana verhoista, nojatuoleista, huonekaluista ja muista helposti syttyvistä materiaaleista. Takka ei saa asentaa tiloihin joissa on räjähdysvaara tai tiloihin, jotka saattavat muuttua räjähdysvaarallisiksi helposti kipinöiltä syttyvien tai kaasuvuotojen aiheuttavien laitteiden, materiaalien tai jauheiden läsnäolon takia.

Takan asennuksen yhteydessä on varmistettava turvaetäisyydet palaviin materiaaleihin. Huomioi myös säteilyalueet.

Lisäksi varmista, että estetään lämmön kertyminen takan asennuspaikan syvennykseen, joka voi johtaa takkasydämen toimintahäiriöön, taataan vaadittu tuloilmavirtaus, esim. noudattamalla turvaetäisyyksiä ja tekemällä tuloilma-aukkoja, joiden kokonaispinta-ala on X cm².

Sähköliitännän saa suorittaa pätevä asentaja, joka asentaa katkaisijat laitteen syöttövirtaan.

Eryistä huomiota on kiinnitettävä, kun takka on osana kokonaisjärjestelmää, ja kaikkien laitteiden on toimittava suunnitellusti.

Vältä asennusta sähkökaapeleilla, jotka ovat lähellä savuputkia tai kuumia osia, jotka eivät ole asianmukaisesti eristettyjä.

Jännite on 230 V, kun taajuus on 50 Hz.

Sähköjärjestelmä, johon se on kytketty, on varustettava sähköjohdolla, sellaisena kuin sitä edellytetään asetuksissa 73/23 EEC ja 93/98 EEC

TÄRKEÄÄ: SAVUPIIPUN PITUUS ON OLTAVA MAKS. 6 METRIÄ JOS HALKAISIJA ON 80mm; JOKAINEN 90° MUTKA TAI T-HAARA VASTAA NOIN 1 METRIÄ SAVUPUTKEA.

Varmista ja tarkista paikalliset savupiippu- ja savuputkivaatimukset. Suomessa vaaditaan T600 kaikilta savupiippu ja horminliitosputkiasennuksilta.

4.2 PELLETTITAKKA UUNILLA

TÄRKEÄÄ: SAVUPIIPUN PITUUS ON OLTAVA MAKS. 6 METRIÄ JOS HALKAISIJA ON 80mm; JOKAINEN 90° MUTKA TAI T-HAARA VASTAA NOIN 1 METRIÄ SAVUPUTKEA.

Jos haluat asentaa takkaa käyttämällä takana olevaa savuliitosta katkaise/irrota esisahattu reikä takan takana ja liitä savuputket.

UUNIN KÄYTTÖ

Seuraavat ajo-ohjelmat:

P1, P2, P3, P4, P5, UUNI (OVEN).

Käyttäessä tehot P1 - P5 takka toimii kuten tavallinen pellettitakka, jossa on ennalta määritelty lämmitysteho ja huoneilmapuhaltimen nopeus.

KOMPONENTIT

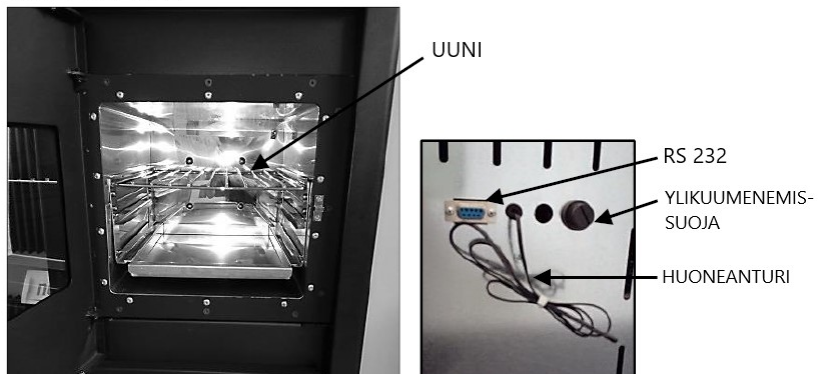

Painamalla 1-painiketta voit muuttaa huonelämpötila-asetusta. Käyttämällä tila UUNI (OVEN) takka toimii uunin lämpötilan mukaan. Kuten kuvassa näyy, uunin sisällä on lämpötila-anturi joka hallitsee uunin sisäistä lämpötilaa. Takan teho toimii nyt automaattisesti, riippuen uunin lämpötilasta. Takka säätää itse tarvittava teho, pitääkseen uunin sisäistä lämpötilaa jatkuvana. Uunin lämpötila voidaan asettaa painamalla panike 1 vain ja ainoastaan kun UUNI (OVEN) toiminto on valittuna. Jos uunin lämpötila ylittää asetetun lämpötilan, huoneilmapuhallin auttaa alentamaan uunin lämpötilaa.

AJASTIN (TIMER)

Kun ajastin (TIMER OVEN) on valittu, paina (P2) tehopainike ja sen jälkeen ON/OFF painiketta. Tässä vaiheessa ehdotetaan ajastinta minuuteissa (oletusarvo 60 minuuttia). Näppäimillä (P1) ja (P2) voidaan muuttaa aika, ja muutosta voidaan vahvistaa ON/OFF-painikkeella. Asetetun ajan jälkeen ohjauspaneelin summeri piippaa 1 minuutti ajan, 2 piippausta sekunnissa.

Koskee ainoastaan Biscotto-takkaa.

VAROITUS: Jos haluat ohjata huoneilmapuhaltimen puhaltamaan toiseen huoneeseen on hyvää pitää mielessä että ilma otetaan huoneesta jossa se on asetettu. Eli kun ruokaa keitetään, on mahdollista, että hellan ja takan hajut välittyy myös kanavoituun huoneeseen.

4.3 TAKKASYDÄMET

TÄRKEÄÄ: SAVUPIIPUN PITUUS ON OLTAVA MAKS. 6 METRIÄ JOS HALKAISIJA ON 80mm; JOKAINEN 90° MUTKA TAI T-HAARA VASTAA NOIN 1M SAVUPUTKEA.

VEDÄ TAKKASYDÄN ULOS JA IRROTA SE KISKOILTA

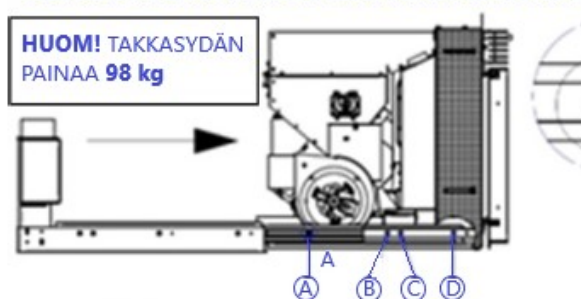

IRROTA RUUVIT A, B, C, D KUTEN KUVASSA JA POISTA TAKKASYDÄN KISKOILTA. SUOSITTELEMME ETTÄ KÄYTÄTTE TUKIALUSTAA TAKKASYDÄMEN TUEKSI SIIRRON JÄLKEEN. KORJAA PELTI JA ASETA TAKKASYDÄN TAKAISIN KISKOILLE JA ASETA PAIKOILLEEN.

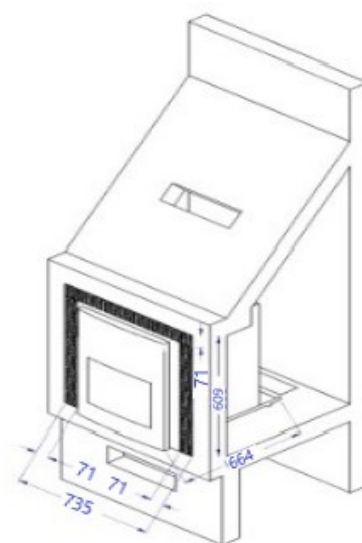

11 kW TAKKASYDÄN – VEDÄ ULOS TÄYTTÖÄ VARTEN

Kun olet asettanut takkasydämen kiskoille, kiinnitä takkasydän mukana tulevilla ruuveilla ja aseta näyttö.

Pelletintäyttö: pelletintäyttöä varten sinun on sammutettava takka. Takka on vedettävä ulos jotta pellettisäiliötä voidaan täyttää.

HUOM: Takkasydän on varustettu sähköisellä turvalaitteella: kun takka vedetään ulos, turvalaite katkaisee virransyötön. ON PAKOLLISTA sammuttaa takkaa (OFF) ennen täyttöä. Tekemällä näin estät että palotilassa olevat kaasut vapautuu huoneeseen.

VARMISTAAKSEEN TAKAN OIKEA TOIMINTA, TULEE HUOMIOIDA SEURAAVAT ASIAT ENNEN TAKAN LIITTÄMISTÄ HORMIIN:

7,5 kW TAKKASYDÄN

Hormiliitintä tulee tehdä 0,5m Ø80 mm savuputkella (sertifioitu EN 1856-2 standardin mukaan)

11kW TAKKASYDÄN

Eistä horminliitosputki takkasydämen yläpuolella jos mahdollista. Kaikki erityiset huoltotoimenpiteet on suoritettava valtuutetun henkilöstön toimesta, kun takkasydän on kytketty pois päältä, ja kun etupuoli on hieman nostettu ja vedetty ulos.

Pelletintäyttö: avaa ylempi laatikko ja täytä se pelletillä. Tämä toimenpide voidaan suorittaa myös, kun takkasydän on käynnissä.

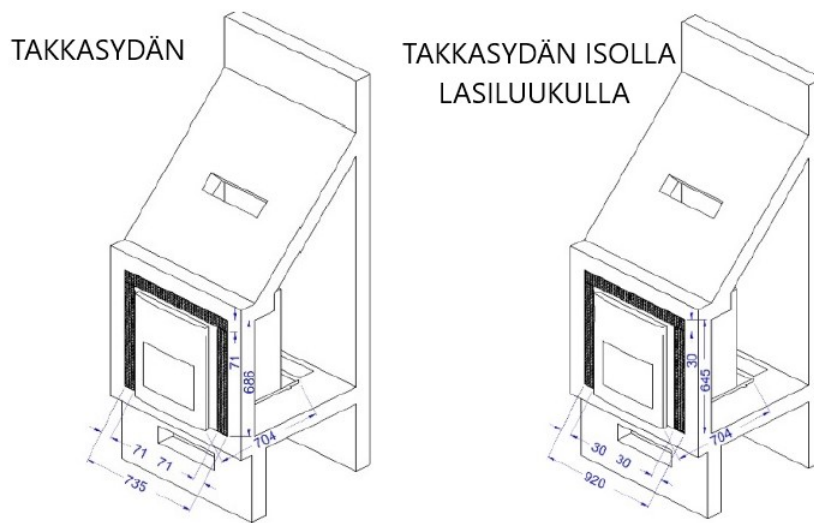

Kanavat

Kanavamalliset takkasydämet ovat aina 11 kW tehoisia.

Kun takkasydän on asennettu, kinnitä kanavpuhaltimen kiinnike seinään sopivassa asennossa. Jos on mahdollista, ei suoraan taipuvan putken yläpuolelle. Kiristä huolellisesti letkunkiristimet ja liitä puhallin toiseen joustavaan putkeen kanavoidakseen lämminilma toiseen huoneeseen.

Kanavapuhaltimen asetukset voit katsoa sivulta 37.

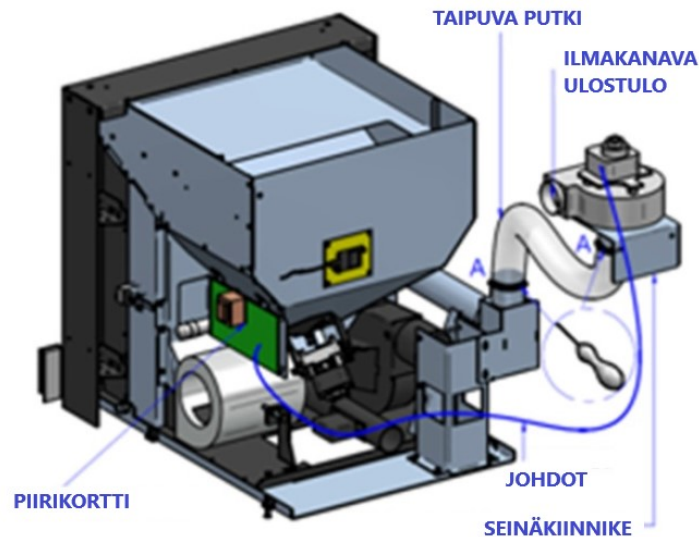

4.4. PELLETTIHELLA

TÄRKEÄÄ: SAVUPIIPUN PITUUS ON OLTAVA MAKS. 6 METRIÄ HALKAISIJALLA 80mm; JOKAINEN 90° MUTKA TAI T-HAARA VASTAA NOIN 1M SAVUPUTKEA.

VARMISTAAKSEEN TAKAN OIKEA TOIMINTA, TULEE HUOMIOIDA SEURAAVAT ASIAT ENNEN TAKAN LIITTÄMISTÄ HORMIIN:

Hormiliitäntä tulee asentaa 0,5m Ø80 mm savuputkella (sertifioitu EN 1856-2 standardin mukaan) Pellettihella (mallista riippuen) voidaan asentaa kalusteiden väliin tai vapaasti seisovana. Vapaasti seisovan asennuksen yhteydessä on noudatettava seuraavia etäisyyksiä palavasta materiaalista valmistetusta seinämästä, sivut 19-20.

Jos haluat asentaa pellettihella keittokalusteiden väliin, voit sijoittaa huonekalut turvallisesti keittotason lähelle. Suojaetäisyys määräytyy kannessa olevien ruuvien kannella. Kannen ja keittotason väliseen tilaan voit sulkea korkeaa lämpötilaa kestäväällä silikonilla, sivut 19-20.

Tämäntyyppinen hella yhdistää pelletin tuovan mukavuuden ja perinteisen taloudellisen keittiön jossa on mahdollista valmistaa aterioita ja lämmittää huoneistoa samanaikaisesti. Teknologian ansiosta ei ole vain mahdollista keittää ruokaa vaan hella on suunniteltu niin että ruoan laittoon jää paljon tilaa. Lisäksi pelletit ovat helppokäyttöisiä sekä tehon että tarkan lämpötilanhallinnan kannalta, ilman sotkua. Pellettiä täytetään hellan etupuolesta ja täyttö on erittäin helppoa ja käytännöllistä käyttää joka päivä. Hella on varustettu leveällä keittolevyllä, joka on saatavana teräs- tai keraamisella lasilla, sopii erinomaisesti ruoanlaittoon. Savukaasujen ulostulo on ylhäällä tai takana. Talvella pellettihellan huoneilmapuhallin helpottaa koko ympäristön nopeaa, tasaista

lämmitystä, kun taas kesällä on mahdollistaa valmistaa ruokaa ilman huoneilmapuhallinta. Toiminnalliseksi suunniteltu muotoilu ei ollut toissijainen, vaan suuri lasiluukku on tarkoitettu tulen katseluun. Saatavana sekä upotettuna että vapaasti seisovana versiona.

Pellettihellan asentaminen takana olevalla savuputkiliitännällä on välttämätöntä poistaa puolileikattu pelti hellan takaa ja asentaa putket.

KOMPONENTTIEN KUVAUS

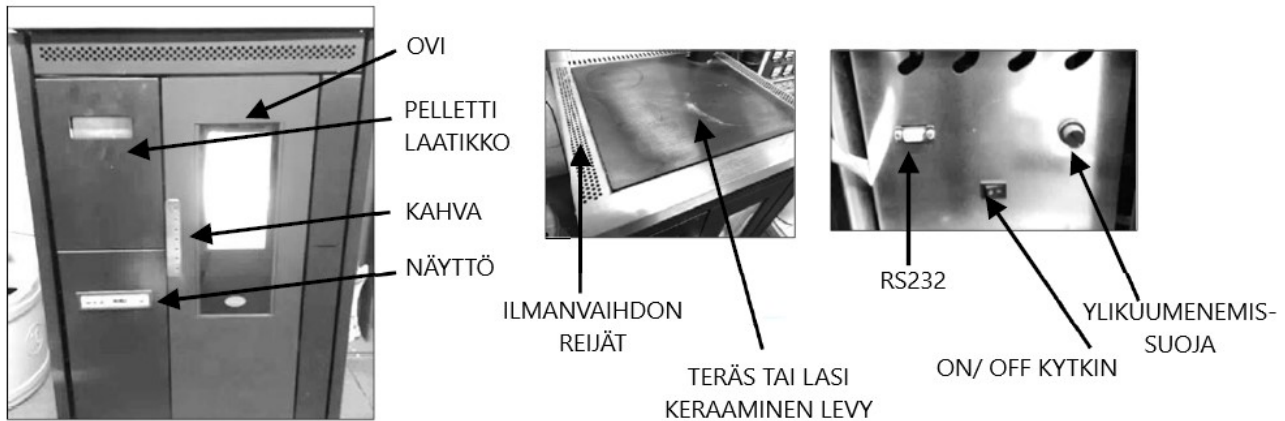

4.5. PELLETTIHELLA UUNILLA

TÄRKEÄÄ: SAVUPIIPUN PITUUS ON OLTAVA MAKS. 6 METRIÄ HALKAISIJALLA 80mm; JOKAINEN 90° MUTKA TAI T-HAARA VASTAA NOIN 1M SAVUPUTKEA.

VARMISTAAKSEEN TAKAN OIKEA TOIMINTA, TULEE HUOMIOIDA SEURAAVAT ASIAT ENNEN TAKAN LIITTÄMISTÄ HORMIIN:

Hormiliitettä tulee asentaa 0,5m Ø80 mm savuputkella (sertifioitu EN 1856-2 standardin mukaan) Pellettihella (mallista riippuen) voidaan asentaa kalusteiden väliin tai vapaasti seisovana Jos haluat asentaa pellettihella keittokalusteiden väliin, voit sijoittaa huonekalut turvallisesti keittotason lähelle. Suojaetäisyys määräytyy kannessa olevien ruuvien kannella. Kannen ja keittotason väliseen tilaan voit sulkea korkeaa lämpötilaa kestäväällä silikonilla, sivut 19-20.

Pellettihellan asentaminen takana olevalla savuputkiliitännällä on välttämätöntä poistaa puolileikattu pelti hellan takaa ja asentaa putket.

UUNIN KÄYTTÖ

Seuraavat ajo-ohjelmat:

P1, P2, P3, P4, P5, UUNI (OVEN). Käyttäessä tehot P1 - P5 takka toimii kuten tavallinen pellettitakka, jossa on ennalta määritelty lämmitysteho ja huoneilmapuhaltimen nopeus. Painamalla 1-painiketta voit muuttaa huonelämpötila-asetusta. Käyttämällä tila UUNI (OVEN) takka toimii uunin lämpötilan mukaan. Kuten kuvassa näyy, uunin sisällä on lämpötila-anturi joka hallitsee uunin sisäistä lämpötilaa. Takkan teho toimii nyt automaattisesti, riippuen uunin lämpötilasta. Takka säätää itse tarvittava teho, pitääkseen uunin sisäistä lämpötilaa jatkuvana. Uunin lämpötila voidaan asettaa painamalla painike 1 vain ja ainoastaan kun UUNI (OVEN) toiminto on valittuna. Jos uunin lämpötila ylittää asetetun lämpötilan, huoneilmapuhallin auttaa alentamaan uunin lämpötilaa.

AJASTIN (TIMER)

Kun ajastin (TIMER OVEN) on valittu, paina (P2) tehopainike ja sen jälkeen ON/OFF painiketta. Tässä vaiheessa ehdotetaan ajastinta minuuteissa (oletusarvo 60 minuuttia). Näppäimillä (P1) ja (P2) voidaan muuttaa aikaa, ja muutosta voidaan vahvistaa ON / OFF-painikkeella. Asetetun ajan jälkeen ohjauspanelin summeri piippaa 1 minuutin, 2 piippausta sekunnissa.

KOMPONENTTIEN KUVAUS

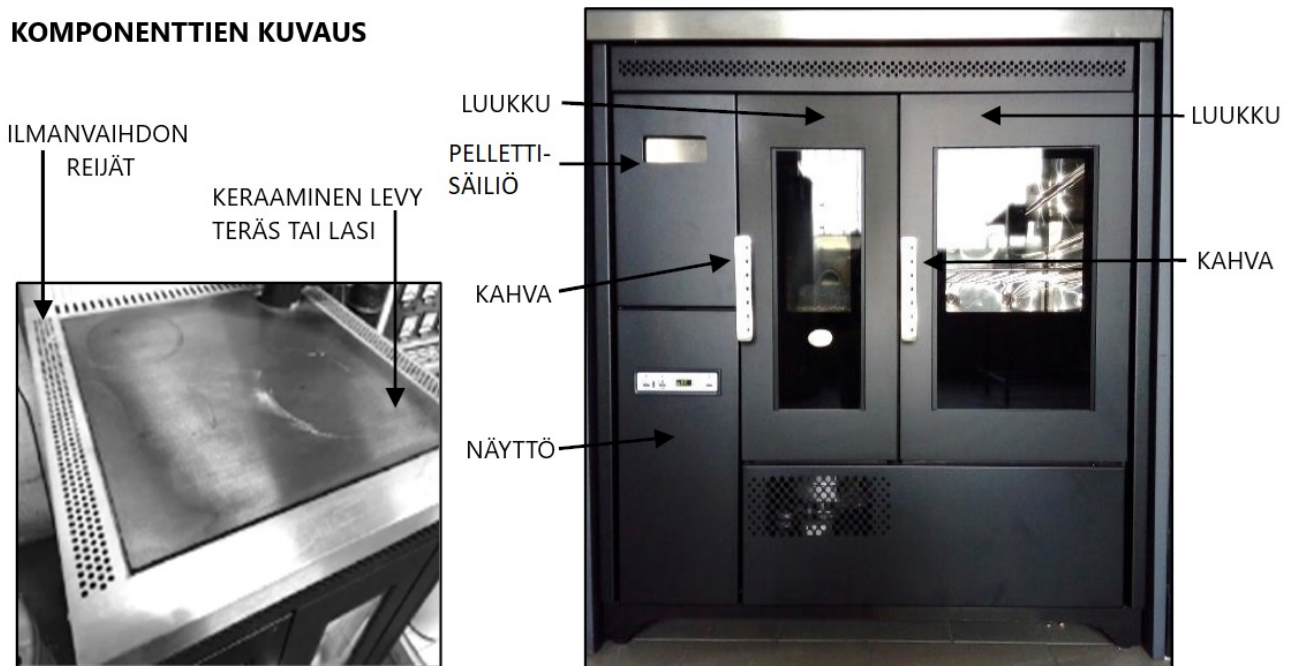

4.6. HALLILÄMMITIN

TÄRKEÄÄ: SAVUPIIPUN PITUUS ON OLTAVA MAKS. 6 METRIÄ HALKAISIJALLA 80mm; JOKAINEN 90° MUTKA TAI T-HAARA VASTAA NOIN 1M SAVUPUTKEA.

KANAVOIDUT HALLILÄMMITTIMET FUTURA 15 KW JA FUTURA 19,5 KW

40 kg pellettisäiliö, kauko-ohjain, DFCS ohjausjärjestelmä paloilmalle ja ilmatiivis järjestelmä (hermeettinen) tekevät siitä ihanteellisen passiivitaloille, koska se ei ota paloilmaa ympäristöstä. Ilmakanavat voidaan liittää joko yläältä tai takaa. Hallilämmitin voidaan kytkeä joko ulkoiseen termostaattiin tai se voidaan ajaa huonelämpötilan perusteella omalla termostaattitoiminnolla tai käyttää eri antureita ympäröivissä tiloissa puhallusnopeuden säätämiseksi ja hallilämmittimen suhteellista tehoa sääten.

KOMPONENTTIEN KUVAUS

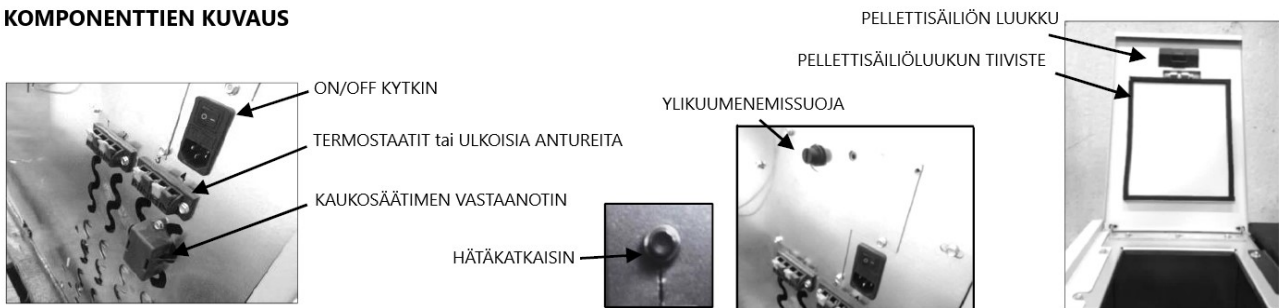

Kanavaputkien liittimien halkaisija on 80 mm. Pitkillä etäisyyksillä tai jos haluat kuljettaa helposti syttyvää materiaalia olevien seinien läpi, suosittelemme, että käytät eristettyjä putkia. Eristys koostuu 50 mm:n paksuisesta eristävästä kuoresta, joten seinää läpäisevän reiän halkaisijan on oltava vähintään 140 mm.

Suositlemme, että käytät tiivisteitä ilmavuotojen estämiseksi; taipuvien putkien käyttöä ei suositella, koska ne voivat rikkoutua liittäessä ja myös sileät ovat alttiita painehäviöille. Voit myös asentaa 100 mm halkaisijaltaan olevia putkia.

Hallilämmittimen savuputkiliitäntä voi olla takaa tai yläältä. Voit tehdä valintasi ilmakanavien sijainnin perusteella. Jos päädyt liittämään savuputken hallilämmittimen takaa, sinun tulee katkaista horminliitosputket niin että ne sopivat hallilämmittimen ja piipun kanssa yhteen.



Kanava 1:n puhallin on vasemmalla, edestä katsottuna.

Kanava 4:n puhallin on oikealla.

Liitä 4 kpl kanavaputkea kuvatulla tavalla ja asenna sitten anturit tai termostaatit. Voit liittää 4 anturia (sisältyy toimitukseen) tai 4

termostaattia (ei sisälly toimitukseen). Anturit tai termostaatit voidaan kytkeä kaikkiin markkinoilla oleviin 2-napaisiin kaapeleihin kaksikerroksisella eristyksellä. Hallilämmittimen takana olevat kaapeliliittimet on numeroitu ja ne vastaavat kanavaputkien numeroita.

HUOMIO (antureiden tai termostaattien asennuksen rajoitukset):

- Kanava 1 voidaan yhdistää anturiin, mutta ei todelliseen termostaattiin: kaukosäädin toimii termostaattina. Siksi, jos haluat termostaatin kanavoituun huoneeseen 1, sinun on asennettava kauko-ohjausjärjestelmä. Asenna anturi liittimeen 1.
- Jos asennat termostaatin kanavoituun huoneeseen 2, sinun on myös asennettava yksi huoneeseen 3.
- Jos asennat anturin kanavoituun huoneeseen 2, voit asentaa termostaatin huoneeseen 3.

Alla on taulukko, jossa ilmoitetaan termostaattien tai anturien asennukseen käytettävissä olevat kokoonpanot:

Mahdolliset kokoonpanot						
KANAVA 1	Anturi / Kaukosäädin	Anturi / Kaukosäädin	Anturi / Kaukosäädin	Anturi / Kaukosäädin	Anturi / Kaukosäädin	Anturi / Kaukosäädin
KANAVA 2	Anturi	Anturi	Termostaatti	Anturi	Anturi	Termostaatti
KANAVA 3	Anturi	Termostaatti	Termostaatti	Anturi	Termostaatti	Termostaatti
KANAVA 4	Anturi	Anturi	Anturi	Termostaatti	Termostaatti	Termostaatti

Jos haluat asentaa termostaatteja, sinun on myös otettava yhteyttä pätevään tekniikkoon, joka muuttaa parametrien asetuksia.

HUOMIO (ilmanvaihtoon liittyvät rajoitukset):

- Kuten seuraavista sivuista käy ilmi, kanavalle 3 tehdyt asetukset ovat samat kuin kanavalle 4 tehdyt asetukset: muuttamalla puhaltimen 3 asetusta muutat automaattisesti puhaltimen 4 asetukset.

OLE HYVIN TARKKA KUN VALITSET HUONEET, JA OTA HUOMIOON ANTURIN / TERMOSTAATIN RAJOITUKSET. TARKISTA ETTÄ PUHALTIMIEN 3 JA 4 NOUPEUS-ASTETUKSET OVAT SAMOJA.

5. TUOTTEEN KÄYTTÖ

5.1. 6 PAINIKKEILLA VARUSTETUN LED NÄYTÖN ELEKTRONIIKKA, F-1 (takkasydämet – pellettitakka kanavilla) Näyttö F-1

OIKEA TOIMINTA JA VALVONTA, SÄÄTÖLAITTEET

Liitä ensin takka pistorasiaan ja täytä pellettisäiliö. Varo tyhjentämästä koko pussia kerralla. Suorita tämä toiminto hitaasti.

F-1

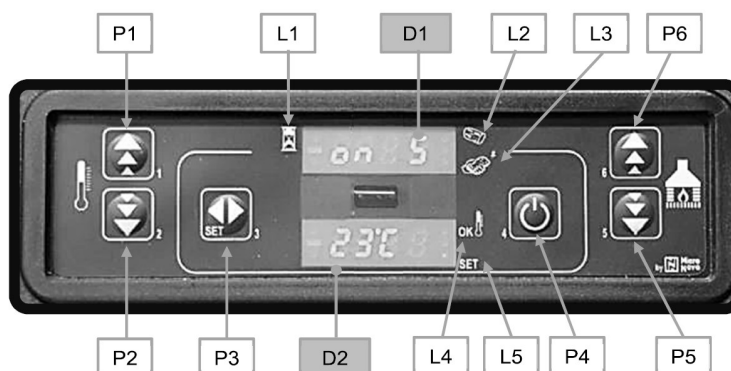

PANELIN KUVAUS

PAINIKE (P1) – Lämpötilan nostaminen:

Kun käytät (SET TEMP) -tilaa, käytä tätä painiketta nostaaksesi termostaatin lämpötila-asetusta (säätöalue 6°C - 41°C). Valittu arvo tulee näkyviin näytön alempaan riviin, kun taas ylempään riviin tulee teksti SET. Käyttäjän ja teknikon parametreja muuttaessa tällä painikkeella voit lisätä parametrin arvoa. Valittu arvo näkyy alemmalla rivillä. Kun painat tätä painiketta takan ollessa ajotilassa (WORK), näytön alemmalle riville tulee savukaasulämpötila näkyviin.

PAINIKE (P2) – Lämpötilan alentaminen:

Kun käytät (SET TEMP) -tilaa, käytä tätä painiketta pienentääksesi termostaatin lämpötila-asetusta (säätöalue 6°C - 41°C). Valittu arvo tulee näkyviin näytön alempaan riviin, kun taas ylempään riviin tulee teksti SET. Käyttäjän ja teknikon parametrien muuttamisessa tätä painiketta käytetään pienentämään parametrin arvoa. Valittu arvo näkyy näytön alemmalla rivillä. Kun painat tätä painiketta takan ollessa ajotilassa (WORK), näytön alemmalle riville tulee aika näkyviin.

PAINIKE (P3) – Set/valikko:

Tällä painikkeella pääset lämpötila-asetuksiin (SET TEMP) ja käyttäjän ja teknikon parametrien valikkoon. Voit selata kaikkia valikon parametreja painamalla P3-painiketta toistuvasti. Ylemmällä rivillä näkyy parametrin nimi, kun taas alemmalla rivillä näkyy parametrin arvo.

PAINIKE (P4) – ON/OFF vapautus:

Pidä tätä painiketta painettuna kahden sekunnin ajan kytkeäksesi takan päälle tai pois päältä sen alkuperäisestä tilasta riippuen (kytketty päälle tai pois).

Jos takka on hälytyksessä, paina tätä painiketta kuittaaksesi sen jonka jälkeen takka kytkeytyy pois päältä. Kun asetat käyttäjän/teknikon parametreja, poistu valikosta missä tahansa vaiheessa tällä painikkeella.

PAINIKE (P5) – Pienennä lämmitystehoa:

Kun olet ajotilassa (ON), käytä painike P5, jos haluat vähentää lämmitystehon 5:stä (maks.), arvoon 1 (min). Valittu arvo näkyy näytön ylemmällä rivillä.

PAINIKE (P6) – Nosta lämmitystehoa:

Kun olet toimintatilassa (ON), käytä painike P6, jos haluat nostaa lämmitystehoa 1:stä (min) arvoon 5 (maks). Valittu arvo näkyy näytön ylemmällä rivillä.

ECO – Asetettu lämpötila saavutettu: Kun haluttu lämpötila on saavutettu, näyttöön ilmestyy ilmoitus ECO. Painikkeet P5 ja P6 poistuu automaattisesti käytöstä. Muuta asetettua lämpötilaa, jotta P5- ja P6-painikkeet tulisivat uudelleen käyttöön ja pääsisit muuttamaan lämmitystehoa.

AJASTIN, LED (L1):

LED-valo palaa, kun UT1-käyttäjäparametri on jotain muuta kuin OFF. Ajastimen viikoittaiset ohjelmat tai ajat voidaan asettaa.

SYÖTTÖRUUVI KÄY, LED (L2):

LED-valo palaa aina kun siirtoruuvi ja moottori on aktivoitu ja kuljettaa pellettiä polttomaljaan. Tämä tapahtuu käynnistys- ja ajovaiheissa.

KAUKO-OHJAIN VASTAANOTIN, LED (L3):

LED-valo vilkkuu aina, kun ohjauspaneeli vastaanottaa IR-kaukosäätimeltä signaalin lämpötilan/tehon muuttamiseksi.

HUONETERMOSTAATTI, LED (L4):

LED palaa aina, kun huonelämpötila on korkeampi kuin asetettu lämpötila (ulkoinen termostaatti ei ole käytössä). Ulkoista termostaattia käytettäessä (jos käytettävissä) LED palaa, kun termostaatin lämpötila on saavutettu.

LÄMPÖTILA-ASETUS, LED (L5):

LED-valo vilkkuu, kun työskentelet käyttäjän/teknikon valikossa tai kun asetat lämpötilaa (SET TEMP).

NÄYTTÖ Tila/Teho/Parametrimerkintä DISPLAY (D1):

Näyttää takan tilan käynnistysvaiheen aikana.

Ajotilan aikana se näyttää käyttäjän asettaman lämmitystehon.

Käyttäjän/tekniikon parametreja muutettaessa se näyttää kyseisen parametrin nimen/numeron.

NÄYTTÖ Tila/Aika/Lämpötila/Parametriarvo DISPLAY (D2):

Se näyttää takan tilan käynnistysvaiheen aikana. Ajoajan aikana se näyttää käyttäjän asettaman lämpötilan. Käyttäjät/teknikko-parametreja muutettaessa se näyttää kyseisen parametrin arvon.

KÄYTTÄJÄN TOIMINNOT

Takan sytytys

Pidä P4-painiketta painettuna muutaman sekunnin ajan kytkeäksesi takan päälle. Näytössä näkyvä symboli kertoo, että takka on päällä. Takka siirtyy esipuhallusvaiheeseen 90 sekunnin ajaksi. Takka siirtyy alkusyöttövaiheeseen jonka pituuden määrää parametri Pr45. Samalla syöttöruuvi pyörii ja jatkaa pellettien syöttöä. Pr45-parametrin asettaman ajanjakson jälkeen ohjelma siirtyy odotusvaiheeseen, jonka kesto määritetään parametrilla Pr46. Sitten itse syöttövaihe alkaa Pr04-parametrin asettamalla nopeudella. Syöttöruuvien ON-ledvalo palaa, kun syöttöruuvi ajaa. Sytytysvastus kytkeytyy pois päältä, kun savukaasulämpötila ylittää parametrin Pr13 arvon, savukaasulämpötila nousee noin 3°C/min.

Pelletin manuaalinen lataus

Paina P5- ja P6-painikkeita samanaikaisesti pellettien lataamiseksi. Tämä toiminto on käytettävissä vain, kun takka on sammutettu ja kylmä.

Poltto

Kun savukaasulämpötila on saavuttanut ja ylittänyt Pr13-parametriarvon, takka siirtyy liekin vakauttamisvaiheeseen (ACC). Tässä vaiheessa lämpötila stabiloituu Pr02-parametrin asettaman ajanjakson aikana. Jos lämpötila ei ole vakaa takka pysähtyy ja näytössä näkyy virheilmoitus (ALAR).

Takan ajovaihe

Kun savukaasulämpötila on saavuttanut ja ylittänyt Pr13-parametriarvon, ja ylläpitänyt savukaasulämpötilan parametrin Pr02:n asettaman ajanjakson aikana, takka siirtyy normaaliin ajotilaan. Näytön yläosassa näkyy P5- ja P6-painikkeilla asetetun lämmitystehon, kun taas alemmassa osassa näkyy huoneen lämpötila.

Lämmitystehon muuttaminen

Normaalissa ajotilassa (takka käynnissä) käyttäjä voi muuttaa lämmitystehoa painikkeilla P6 (nostaminen) ja P5 (pienentäminen). Asetettu lämmitysteho näkyy näytön yläosassa.

Asetetun huonelämpötilan muuttaminen

Paina SET-painiketta (P3) huonelämpötilan muuttamiseksi ja asetetun huonelämpötilan näyttämiseksi (SET TEMP). Paina P1- ja P2-painikkeita, jos haluat nostaa tai pienentää, lämpötila-asetusta. Uusi arvo tallentuu noin 3 sekunnin jälkeen ja näyttö palaa normaaliksi. Paina P3-

painiketta (SET) asetetun huonelämpötilan (SET TEMP) näkemiseksi. Se pysyy näytössä noin 2 sekunnin ajan.

Kun asetettu huonelämpötila-arvo saavutetaan, takan lämmitysteho muuttuu automaattisesti minimiarvoon. ECO (Economy) -viesti tulee näkyviin näytön yläosaan ja huonetermostaatin LED-valo syttyy.

Takan sammutus

Pidä P4-painiketta painettuna noin. 2 sekuntia takan sammuttamiseksi. "OFF" näkyy ylemmässä näytössä ja alempi näyttö näyttää ajan. Syöttöruuvien moottori pysähtyy ja savukaasupuhaltimen nopeus kasvaa. Huoneilmapuhallin pysyy päällä, kunnes savukaasujen lämpötila saavuttaa arvon, joka on alle esiasetetun Pr15-arvon. Savukaasupuhallin sammuu noin. 10 minuuttia jälkeen. Versiosta riippuen saattaa olla tarpeen odottaa Pr73: n asettamaa ajanjaksoa ennen kuin kytket takan uudelleen päälle. Odotuksen aikana, P4-painike ei ole aktiivinen, ja seuraava viesti tulee näyttöön, jossa käyttäjiä pyydetään odottamaan sammutus-vaiheen päättymistä (COOL FIRE). Sama tapahtuu aina, kun savukaasulämpötila ylittää Pr14-parametrin asettaman maksimiarvon. Kun savukaasulämpötila laskee jälleen asetetulle alueelle, takka palaa normaaliin ajotilaan.

Polttomaljan puhdistus

Kun takka on ajotilassa, (STOP FIRE) -tila aktivoituu Pr12-parametrin asettamalla ajanjaksolla Pr03-parametrin mukaisin aikaväleihin.

Ohjelmoitava termostaatti

Ohjelmoitava termostaattitoiminto mahdollistaa takan automaattisen kytkemisen päälle ja pois päältä viikko-ohjelman mukaan. Siirry ohjelmointitilaan painamalla P3-painiketta kahdesti. Voit selata kaikkia käytettävissä olevia parametreja painamalla P3-painiketta uudelleen. Poistu ohjelmoinnista milloin tahansa painamalla P4-painiketta. Termostaatin ohjelmoitavat parametrit on lueteltu alla:

Parametri	Kuvaus	Käytössä olevat arvot
UT01	Ajankohtainen päiväasetus ja ohjelmoitava termostaatti käytössä (ON) / poista käytöstä (OFF)	Päivä 1,.....Päivä 7; OFF
UT02	Ajankohtainen aika-asetus tunnit	00 – 23
UT03	Ajankohtainen aika-asetus minuutit	00 - 60
UT04	VAIN TEKNIKOILLE – ÄLÄ tee mitään asetusta	
UT05	OHJELMA 1 käynnistysajan asetus	00:00 – 23:50, 10' askeleita
UT06	OHJELMA 1 sammumisajan asetus	00:00 – 23:50, 10' askeleita
UT07	Päivävalinta, kun takka toimii OHJELMAN 1 mukaisesti	ON/OFF päivä 1-7
UT08	OHJELMA 2 käynnistysajan asetus	00:00 – 23:50, 10' askeleita
UT09	OHJELMA 2 sammumisajan asetus	00:00 – 23:50, 10' askeleita
UT10	Päivävalinta, kun takka toimii OHJELMAN 2 mukaisesti	ON/OFF päivä 1-7
UT11	OHJELMA 3 käynnistysajan asetus	00:00 – 23:50, 10' askeleita
UT12	OHJELMA 3 sammumisajan asetus	00:00 – 23:50, 10' askeleita

UT13	Päivävalinta, kun takka toimii OHJELMAN 3 mukaisesti	ON/OFF päivä 1-7
UT14	OHJELMA 4 käynnistysajan asetus	00:00 – 23:50, 10' askeleita
UT15	OHJELMA 4 sammumisajan asetus	00:00 – 23:50, 10' askeleita
UT16	Päivävalinta, kun takka toimii OHJELMAN 4 mukaisesti	ON/OFF päivä 1-7

Joitakin parametreja kuvataan seuraavassa yksityiskohtaisemmin:

NÄYTÖN MERKITYS:

DAY 1 – Maanantai

DAY 5 - Perjantai

DAY 2 – Tiistai

DAY 6 – Lauantai

DAY 3 – Keskiviikko

DAY 7 - Sunnuntai

DAY 4 – Torstai

OFF – ohjelmoitava termostaatti poistettu käytöstä

UT01

Ota ohjelmoitava termostaatti käyttöön painamalla P1- ja P2-painikkeita (ON). Aseta sitten tämänhetkinen viikonpäivä. (PÄIVÄ 7 = sunnuntai). Paina P1- ja P2-painikkeita ja valitse sitten OFF, jos haluat poistaa ohjelmoitavan termostaatin käytöstä.

OHJELMA 1 KYTKENTÄ ON/OFF (esimerkki aamu)

UT05 – UT06

Aseta OHJELMA 1 - takka päälle ja pois päältä muuttamalla näitä kahta parametria. Niiden asetus on aktiivinen, jos UT01-parametri on valittuna.

UT07

Aseta päivät, jolloin PROGRAM 1 (ON) on aktiivinen, ja päivät, jolloin SE EI ole (OFF) muuttamalla UT07. Tämä parametri on aktiivinen, kun UT01 on asetettu tämänhetkisellemme päivälle.

Paina P2 -painiketta valitaksesi viikonpäivän ja ota sitten käyttöön (ON) / pois käytöstä (OFF) takan kytkeminen päälle / pois päältä PROGRAM 1: n mukaisesti P1-painikkeella. Alla olevassa esimerkissä takka kytkeytyy päälle vain lauantaisin ja sunnuntaisin PROGRAM 1: n (aamu) mukaan.

DAY 1 – Maanantai	DAY 2 – Tiistai	DAY 3 – Keskiviikko	DAY 4 – Torstai	DAY 5 – Perjantai	DAY 6 – Lauantai	DAY 7 - Sunnuntai
OFF 1	OFF 2	OFF 3	OFF 4	OFF 5	ON 6	ON 7

OHJELMA 2 KYTKENTÄ ON / OFF (esim. Iltapäivä)

UT08 - UT9

Aseta PROGRAM 2 - takka päälle ja pois päältä muuttamalla näitä kahta parametria. Niiden arvo voidaan asettaa, jos UT01-parametri asetettu päivittäisille tai viikoittaiselle ajotavalle.

UT010

Aseta päivät, jolloin PROGRAM 2 (ON) on aktiivinen, ja päivät, jolloin se ei ole (OFF) muuttamalla UT10. Tämä parametri on aktiivinen, kun UT01 on asetettu tämänhetkiselle päivälle. Paina P2 - painiketta valitaksesi viikonpäivän ja ota sitten takka käyttöön (ON) / pois käytöstä (OFF) P1-painikkeella PROGRAM 2: n (iltapäivä) mukaan. Alla olevassa esimerkissä takka kytkeytyy päälle iltapäivällä vain arkipäivisin.

DAY 1 – Maanantai	DAY 2 – Tiistai	DAY 3 – Keskiviikko	DAY 4 – Torstai	DAY 5 – Perjantai	DAY 6 – Lauantai	DAY 7 – Sunnuntai
ON 1	ON 2	ON 3	ON 4	ON 5	OFF 6	OFF 7

Sama koskee UT11 - UT12 - UT13 - UT14 - UT15 - UT16.

Esimerkiksi: AJASTIN OHEJLMOINTI

UT01 - - - VIIKKOPÄIVÄN ASETUS (DAY 7 = SUNNUNTAI)

OHJELMA 1

UT05 - - - 1. kerta PÄÄLLE (esim 07:00)

UT06 - - - 1. kerta POIS PÄÄLTÄ (esim 09:00)

UT07 - - - PÄIVÄMÄÄRITYS (esim. DAY 1 -OFF / DAY2-OFF / DAY3-OFF / DAY4-OFF / DAY5-OFF / DAY6-ON / DAY7-ON)

OHJELMA 2

UT08 - - - 2. kerta PÄÄLLE (18:00)

UT09 - - - 2. kerta POIS PÄÄLTÄ (23:50)

UT10 - - - PÄIVÄMÄÄRITYS (esim. DAY 1 -ON / DAY2-ON/DAY3-ON/DAY4-ON/DAY5-ON/DAY6-OFF/DAY7-OFF)

ILMAKANAVA

Puhallin nro. 2 - nopeuden asetus

Kun haluat asettaa toisen puhaltimen nopeuden, valitse haluamasi arvo painamalla P3 (SET) - painiketta ja sitten P6-painiketta toistuvasti.

HÄLYTYKSET

Ohjaus on varustettu hälytysjärjestelmällä, joka näyttää näytössä mihin vika on ilmestynyt toimintahäiriön sattuessa. Paina P4-painiketta poistaaksesi viestin näytöllä. Näiden hälytysviestien merkitys selitetään jäljempänä yksityiskohtaisesti.

ALAR SOND FUMI - Savukaasulämpötila-anturin hälytys

Hälytys laukeaa, kun savukaasulämpötila-anturi on vaurioitunut tai irrotettu. Savukaasu- ja huoneilmapuhaltimien nopeus nousee maksimiarvoon ja syöttöruuvin moottori kytkeytyy pois päältä ja keskeyttää pelletin syöttö. Puhallin pysyy päällä noin 10 minuuttia.

ALAR HOT TEMP – Savukaasun lämpötilan hälytys

Hälytys laukeaa, kun savukaasuanturi havaitsee yli 220°C: n lämpötilan. Näyttöön ilmestyy viesti **ALAR HOT TEMP**. Savukaasupuhaltimen nopeus nousee maksimiarvoonsa ja syöttöruuvimoottori kytkeytyy pois päältä ja keskeyttää pelletinsyötön. Puhallin pysyy päällä noin 10 minuuttia.

ALAR NO ACC - Sytytysvirheen hälytys

Tämä hälytys laukeaa, kun takan savukaasulämpötila ei nouse yli 3°C/min. Näyttöön tulee viesti **ALAR NO ACC**. Takka siirtyy sammutusvaiheeseen, joka suoritetaan noin 10 minuutissa, kuten muutkin edellä kuvatut hälytykset.

ALAR COOL FIRE – Takka sammuu ajotilassa hälytys

Hälytys laukeaa, kun liekki sammuu ja savukaasulämpötila laskee takan vähimmäisarvon alapuolelle. Näyttöön ilmestyy viesti **ALAR NO FIRE** ja takka sammuu.

ALAR DEP FAIL - Alipaine painehälytys

Hälytys laukeaa, kun savupiippu tai savuputki on tukossa (**ALAR DEP FAIL**)

ALAR SIC FAIL - Yleinen ylikuumenemissuojan hälytys

Jos yleinen ylikuumenemissuoja havaitsee laukaisukynnyksen ylittävän arvon, se kytkee välittömästi syöttöruuvin pois päältä (johon se on kytkettynä sarjaan). Ohjauskortti taas saa tämän tilan muutoksen CN4: n AL1-puristimen kautta. Viesti **ALAR SIC FAIL** näytetään. Irrota takan takana oleva musta korkki ja paina painiketta kuittaaksesi hälytyksen.

ALAR COOL FIRE – Hälytys: ei sähköä

Sähkönsyötön katkeaminen ajon aikana pysäyttää takan sähkökomponenttien toiminnan. Kun sähkönsyöttö palautetaan, takka näyttää hälytyksen "ALAR COOL FIRE" ja on tarpeen kytkeä

uudelleen päälle, kun olet odottanut jäähtytysjaksoa, **COOL FIRE**, kunnes savun lämpötila laskee alle parametrissa Pr13 asetetun lämpötilan.

ALAR FAN FAIL - Savukaasupuhaltimen hälytys

Jos savukaasupuhallin rikkoutuu, takka sammuu ja näytössä näkyy viesti **ALAR FAN FAIL**.

5.2. 6-PAINIKKEINEN LED NÄYTTÖN ELEKTRONIIKKA F-2 ja F-3 (pellettitakat)

OIKEA TOIMINTA JA OHJAUSLAITTEET

Ohjauspaneeli

Ohjauspaneeli näyttää takan tilaa koskevat tiedot. Valikossa voit muokata mitä tietoja ja asetuksia ohjauspaneelissa näkyy. Toimitilasta ja tietojen sijainnista näytössä riippuen, tiedot voivat saada erilaisia merkityksiä.

F-2

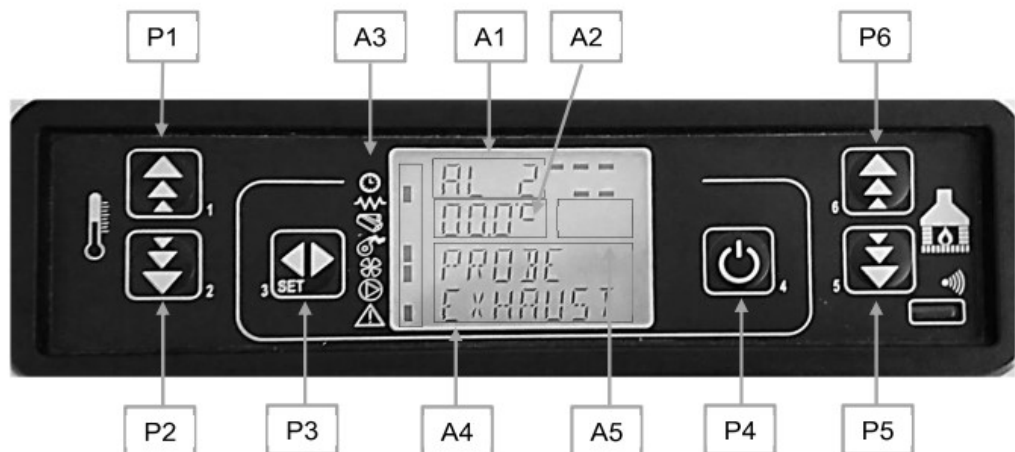

OHJAUSPANELIN KUVAS

F-2

- (A1) AIKA
- (A2) HUONELÄMPÖTILA
- (A3) TILA, katso kuva 1 täällä oikealla:
- (A4) TILA
- (A5) LÄMPÖTEHO

Kuva 1 kuvaa näytön vasemmassa reunassa näkyvien tilasymbolien merkitystä.

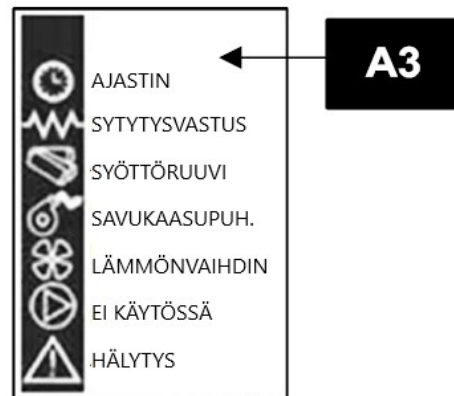

Kuva 1

Ohjelmointi: Kun LED palaa, se tarkoittaa että vastaava komponentti on aktiivinen, katso kuva1
Kuva oikealla kuvaa viestien sijainti, joka on visualisoitu työparametrien ohjelmoinnin tai asetusvaiheen aikana.

1. Rivi (B1) näyttää syötetyt ohjelmointiarvot
2. Rivi (B2) alue näyttää kyseisen valikon.



PAINIKE (P1) – Lämpötilan nostaminen:

Kun ohjelmointitilassa käytetään tätä painiketta, voit muuttaa/lisätä valittua valikon arvoa. Kun käytät WORK/OFF-painiketta, käytä tätä painiketta, jos haluat lisätä huonetermostaatin lämpötilan arvoa.

PAINIKE (P2) – Lämpötilan pienentäminen:

Kun ohjelmointitilassa käytetään tätä painiketta, voidaan muuttaa/pienentää valittua valikon arvoa. Kun olet WORK/OFF-tilassa, käytä tätä painiketta pienentäksesi huonetermostaatin lämpötilapyyntiä.

PAINIKE (P3) – Set/Valikko:

Tällä painikkeella pääset lämpötila-asetuksiin sekä käyttäjän että teknikon parametrien valikkoon. Kun olet siirtynyt valikkoon, siirry seuraavaan alavalikkoon painamalla tätä painiketta tai aseta arvo ja siirry seuraavaan valikkokohtaan ohjelmointitilassa.

PAINIKE (P4) - ON/OFF ja hälytyksen kuittaus:

Pidä tätä painiketta painettuna kahden sekunnin ajan kytkeäksesi takan päälle tai pois päältä riippuen sen alkuperäisestä tilasta (OFF tai START). Jos hälytys on aktiivinen, paina tätä painiketta kuittaaksesi hälytyksen. Takka menee hetken päästä OFF-tilaan. Kun olet ohjauksen valikossa tai ohjelmointi-tilassa voit siirtyä edeltävään valikkotasoon painamalla tätä painiketta. Muutokset tallennetaan automaattisesti

PAINIKE (P5) – Lämpötehon pienentäminen:

Kun käytät (WORK) -työtilaa, käytä tätä painiketta vähentääksesi lämpötehoa. Käytä valikkotilassa tätä painiketta siirtyäksesi seuraavaan valikkokohtaan tai ohjelmointitilassa palataksesi edeltävään alavalikkoon. Muutokset tallennetaan automaattisesti

PAINIKE (P6) – Lämpötehon nostaminen:

Kun käytät (TYÖ) -tilaa, käytä tätä painiketta nostaaksesi lämpötehoa. Valikkotilassa tämä painike palaa edelliseen valikkokohtaan tai palaa edelliseen alavalikkokohtaan ohjelmointitilassa. Muutokset tallennetaan automaattisesti.

VALIKKO

Pääset valikkoon painamalla P3 (MENU) -painiketta. Se sisältää useita kohteita ja tasoja, joilla pääset asetuksiin ja ohjauskortin ohjelmointiin. Valikkokohtat, jotka tarjoavat pääsyn teknisiin asetuksiin, on suojattu pääsykoodilla

TAUSTAPOLTIN PELLETELLE

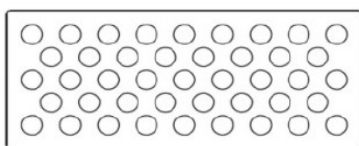

TAUSTAPOLTIN SAKSANPÄHKINÄKUORELLE

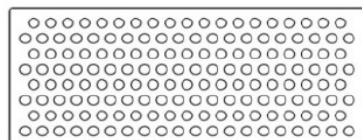

Tärkeää: älä vaihda keskenään polttimeen kahta eri pohjaa

- Pääsiallisen polttoaineen valinta.
 - Polttoaineen tyyppi 1 = PELLETTI (CARICO PELLETT)
 - Polttoaineen tyyppi 2 = PÄHKINÄKUORI (CARICO NOCCIOLINO)

VALIKKO M2 – SELECT FUEL (POLTTOAINEEN VALINTA)

Tällä asetuksella voi valita polttoainetyyppi (NOCCIOLINO tai PELLETT)

VALIKKO M3 – SET CLOCK (ASETA KELLO)

Tämän toiminnon avulla voit määrittää ajan ja päivämäärän. Ohjauskortti on varustettu litiumparistolla, joka takaa sisäisen kellon, jonka kesto on 3/5 vuotta.

VALIKKO M4 – CHRONO (ASETA AJASTIN)

Alavalikko M4 – 1 OTA AJASTIN KÄYTTÖÖN

Ohjelmoitavat termostaattitoiminnot voidaan poistaa käytöstä ja ottaa käyttöön.

Alavalikko M4 – 2 OHJELMOI PÄIVÄ

Päivittäiset ohjelmoitavat termostaattitoiminnot voidaan ottaa käyttöön, poistaa käytöstä tai asettaa.

On mahdollista asettaa kaksi päälle/pois-aikaa, jotka on määritelty alla olevan taulukon mukaisesti. Jos arvo on OFF, ajastin ei käytä asetusta.

Valinta	Kuvaus	Käytettävissä olevat arvot
START 1	Käynnistysaika	Aika – OFF
STOP 1	Katkaisuaika	Aika – OFF
START 2	Käynnistysaika	Aika – OFF
STOP 2	Katkaisuaika	Aika - OFF

Alavalikko M4 – 3 OHJELMOI VIIKKO

Viikoittaiset ohjelmoitavat termostaattitoiminnot voidaan ottaa käyttöön, poistaa käytöstä tai asettaa.

Viikoittainen ohjelma koostuu neljästä itsenäisestä ohjelmasta, joita voidaan yhdistää eri tavoin.

Viikoittainen ohjelma voidaan ottaa käyttöön tai poistaa käytöstä.

Lisäksi, jos aika on asetettu OFF-tilaan, ajastin ei käytä kyseistä asetusta.

N.B.: aseta ohjelmointi huolellisesti, jotta vältetään päällekkäisyydet eri ohjelmien kytkeä- ja/tai poiskytkentäpäivinä samana päivänä.

Alavalikko M4 – 4 OHJELMOI VIIKONLOPPU

Ohjelmoitavat termostaattitoiminnot voidaan ottaa käyttöön, poistaa käytöstä ja asettaa viikonlopuksi (päivät 6 ja 7 tai lauantaina ja sunnuntaina).

Vinkki: Mikäli et vielä tiedä tarkkaan miten haluat käyttää takkaasi, ota ainoastaan käyttöön yksi ohjelma kerrallaan. Poista päiväohjelma käytöstä (PROGRAM DAY) jos haluat käyttää viikko-ohjelmaa. Viikko-ohjelmaa (PROGRAM WEEK) käyttäessäsi ohjelmia 1, 2, 3 ja 4, älä koskaan käytä viikonloppuohjelmaa samalla. Viikko-ohjelmaa tulee poistaa käytöstä ennen kuin viikonloppuohjelma (PROGRAM WEEK-END) otetaan käyttöön.

VALIKKO M5– SET LANGUAGE (ASETA KIELI)

Käytä toimintoa valitaaksesi kielen.

VALIKKO M6 – STAND BY (VALMIUSTILA)

Kun valmiustila "MODE STAND-BY" on valittu, takka sammuu kun huoneen lämpötila on pysynyt tietyn ajan korkeammalla tasolla kuin asetettu lämpötila, asetus Pr44,

Vain jos seuraava tila ilmenee – $T_{ASETUS} < (T_{huone} - Pr43)$, takka käynnistyy uudelleen.

Kun takka on saavuttanut toivotun huonelämpötilan ja huonelämpötila pysyy samana tietyn ajan (Pr44) takka siirtyy valmiustilaan (MODE STAND-BY on valittuna). Takka käynnistyy uudelleen kun huonelämpötila laskee esiasetetun astemäärän alle toivotun huonelämpötilan (T_{SET}).

VALIKKO M7 – BUZZER (SUMMERI)

Poista summeri käytöstä valitsemalla summerin kohdalla "OFF".

VALIKKO M8 – LOAD INITIAL (ALKUSYÖTTÖ)

Käytä tätä toimintoa pelletin syöttöä varten kun takka on pois päältä ja kylmä. Pellettiä voi joutua syöttämään kun takka on uusi tai kun pellettisäiliö on päässyt tyhjentymään.

Käynnistä painamalla P1 ja pysäytä painikkeella P4.

VALIKKO M9 – STATE STOVE (TAKAN TILA)

Näyttää kaikki takan liitettyjen laitteiden tila. Muutaman esimerkin löydät seuraavilla sivuilla.

VALIKKO M10 – SETTINGS TECHNIC (TEKNISET ASETUKSET)

Tämä valikko on varattu takan asentajalle. Syötä salasana, P1 (lisää) ja P2 (vähennä) painikkeet mahdollistaa takan kaikkien parametrien asettelu (KEY ACCESS).

KÄYTTÄJÄTOIMINNOT

Pelletitakan oikein asennetun ohjauskortin tavanomainen toiminta kuvataan alla viitaten käyttäjien käytettävissä oleviin toimintoihin. Jäljempänä luetellut merkinnät viittaavat ohjauskorttiin, jossa on ohjelmoitava termostaatti.

Käynnistä takka

Pidä painike P4 painettua muutaman sekunnin ajan takan käynnistämiseksi. Näytössä näkyy viesti START kun takka on lähtenyt päälle.

Sytytysvaihe

Takka suorittaa kaikki käynnistysvaiheen askeleet parametrien mukaisesti.

Sytytysvirhe

Hälytys laukeaa, kun savukaasun lämpötila ei ole Pr01:ssä asetetun ajanjakson jälkeen saavuttanut minimiarvoa (parametri Pr13), jonka kaltevuus on 2°C / min (NO LIGHTING, Ei syttynyt).

Työvaihe

Käynnistysvaiheen lopussa, jos mitään ongelmia ei ole, takka siirtyy normaaliin (WORK) -tilaan. Huoneilmapuhaltimet ovat käytössä, jos savukaasun lämpötila on korkeampi kuin Pr15.

Asetetun huonelämpötilan muuttaminen

Muuta huonelämpötilaa painikkeilla P1 ja P2. Näyttö näyttää nykyisen SET-lämpötilan (asetetun lämpötilan).

Ulkoinen termostaatti / ohjelmoitava termostaatti

Jos haluat käyttää ulkoista ohjelmoitavaa termostaattia, kytke se TERM-liittimiin (liittimen CN7 nastat 7-8).

- ulkoinen termostaatti: aseta takan SET-lämpötila 7°C: seen.

- ulkoinen ohjelmoitava termostaatti: aseta takan SET-lämpötila 7°C: seen ja poista käytöstä (OFF) kronotoiminnot valikosta 04-01.

Takan ulkoinen termostaatti on mahdollistettu, kun piiri on suljettu ja takka on päällä.

Huonelämpötila saavuttaa asetetun arvon (SET-lämpötila)

Kun asetettu huonelämpötila-arvo saavutetaan, takan lämpöteho laskee automaattisesti minimiarvoon (MODULAT). Jos takka on valmiustilassa (MODE STAND-BY), se sammuu Pr44: n asettaman ajanjakson jälkeen ja saavuttuaan asetetun (SET) lämpötilan. Jos seuraava tilanne ilmenee – $T_{\text{huone}} > (T_{\text{SET}} + \text{Pr43})$, on mahdollista käynnistää takkaa uudestaan.

Polttomaljan puhdistus

Kun takka on työtilassa (WORK), polttomaljan puhdistus (CLEANING FIRE-POT) aktivoituu Pr12-parametrin asettamalle ajanjaksolle parametrin Pr03 asettamin väliajoin.

Sammuta takka

Pidä P4-painiketta painettuna noin 2 sekuntia takan sammuttamiseksi. Syöttöruuvi pysähtyy heti ja savukaasupuhallin saavuttaa maksiminopeutensa. Viimeinen puhdistusvaihe suoritetaan (CLEANING FINAL). Pr39 asettaman ajanjakson lopussa, kun savukaasulämpötila on laskenut alle Pr13 parametrin lämpötila-arvon, savukaasupuhallin pysähtyy.

Käynnistä takka uudestaan

Takkaa voidaan kytkeä uudelleen päälle vasta Pr38:n asettaman turvajakson lopussa jos savukaasulämpötila on laskenut alle Pr13:n arvon

MITÄ TAPAHTUU JOS...

Sytytysvirhe

Jos sytytys ei onnistu, näyttöön ilmestyy hälytysilmoitus (NO LIGHTING).

Sähkökatkos (BLACK-OUT)

Kun virransyöttö palaa sähkökatkoksen jälkeen, takka siirtyy puhdistus vaiheeseen (CLEANING FINAL) ja odottaa, kunnes savukaasujen lämpötila on laskenut Pr13: arvon alapuolelle.

Jos sähkökatkoksen kesto (BLACK-OUT) on pidempi kuin T, takka sammuu.

HÄLYTYKSET

Jos toimintahäiriöitä ilmenee, ohjaus ilmoittaa ongelmasta ja aktivoi erilaisia toimenpiteitä hälytyksen tyypistä riippuen. Hälytyksen yhteydessä takka sammuttaa itseään aina välittömästi. Hälytystila saavutetaan asetetun ajanjakson Pr11 kuluttua ja se voidaan poistaa painamalla P4-painiketta.

AKTIIVINEN HÄLYTYS ALARM FLOW – Yleinen hälytys

Ilmestyy kun hälytystä antava anturi on likainen tai savupiippussa on tukos.

AKTIIVINEN HÄLYTYS PROBE EXHAUST – Savukaasulämpötila-anturin hälytys

Hälytys aktivoituu kun savukaasun lämpötila-anturi ei toimi kunnolla tai jos se ei ole kytketty. Hälytyksen aikana, takka sammuu.

AKTIIVINEN HÄLYTYS HOT EXHAUST – Savukaasujen lämpötila on liian korkea

Ilmestyy aina kun savukaasuanturi havaitsee lämpötilan joka on yli 220°C. Takka siirtyy heti sammutusvaiheeseen.

AKTIIVINEN HÄLYTYS NO LIGHTING – Sytytysvirhe

Ilmestyy aina kun sytytys epäonnistuu. Takka siirtyy heti sammutusvaiheeseen.

AKTIIVINEN HÄLYTYS NO PELLET – Takka sammuu työvaiheen aikana

Jos liekki sammuu normaalin työvaiheen aikana ja savukaasun lämpötila laskee alle minimirajan (parametri Pr13). Takan sammutusvaihe alkaa heti.

AKTIIVINEN HÄLYTYS FAILURE DEPRESS – Vastapainehälytys

Jos painekytkin havaitsee vastapaineen, syöttöruuvi pysähtyy välittömästi. Piirikortti saa tämän tilanmuutoksen CN4: n AL2-liittimen kautta. Näytössä näkyy viesti "FAILURE DEPRESS" ja takka siirtyy heti sammutusvaiheeseen.

AKTIIVINEN HÄLYTYS WAIT COOLING - Sähkökatkos

AKTIIVINEN HÄLYTYS SAFETY THERMAL – Ylikuumenemissuoja

Kun termostaatti havaitsee liian korkean lämpötilan, syöttöruuvi pysähtyy välittömästi. Piirikortti saa tämän tilanmuutoksen CN4: n AL1-liittimen kautta. Näytössä näkyy viesti SAFETY THERMAL ja takka sammuu heti. Irrota musta suojahattu takan takana ja kuittaa hälytystä painamalla suojahatun alla olevaa painiketta.

AKTIIVINEN HÄLYTYS FAN FAILURE – Vika savukaasuimurissa

Aina jos savukaasuimuri ei toimi kunnolla, takka sammuu välittömästi ja viesti **FAN FAILURE** näkyy näytössä.

5.3. 3-PAINIKKEINEN NÄYTÖN ELEKTRONIIKKA N.100 (pellettitakat – pellettitakka uunilla – pellettihella – pellettihella uunilla)

F-4

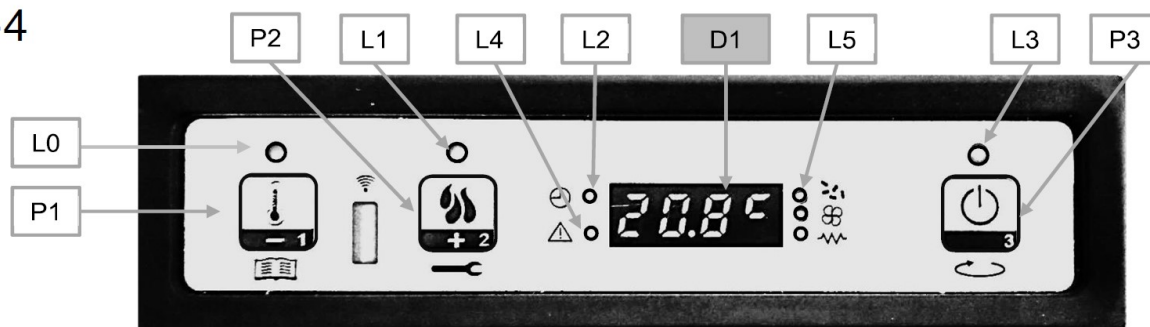

OIKEA TOIMINTA JA OHJAUSLAITTEET

Ohjauspaneli

Ohjauskorttia voidaan hallita painamalla vain muutama painike ohjauspaneelistä. Näyttö ja LED-merkkivalot kertovat takan toimintatilasta. Ohjelmointitilassa kaikki parametrit, joita voidaan muuttaa painikkeilla, näkyvät näytössä.

OHJAUSPANELIN KUVAS

LED (L0) Huonelämpötila-asetus

LED (L1) Tehoasetus

LED (L2) Ajastin

LED (L3) ON/OFF

LED (L4) Hälytys

LED (L5) Syöttöruuvi / huoneilmapuhallin / sytytysvastus

PAINIKE (P1) vähennä / valikko / huonelämpötila-asetus

PAINIKE (P2) lisää / takan tila / tehoasetus

PAINIKE (P3) ON/OFF poistu/vahvista

NÄYTTÖ (D1) Tila / teho / parametri

VALIKKO

Pidä painike P1 painettuna siirtyäkseen valikkoon. Se sisältää useita kohteita ja tasoja jotka liittyvät asetuksiin ja ohjauskortin ohjelmointiin.

Valikko M1 – SET CLOCK (ASETA KELLO)

Pidä painike (P1) painettuna kunnes näet tekstin M1, vahvasta ON/OFF (P3) painikkeella. (P1) ja (P2) painikkeilla vaihdetaan viikkopäivä ja vahvistetaan ON/OFF (P3) painikkeella, aseta minuutit ja vahvasta ON/OFF (P3) painikkeella, aseta päivämäärä ja paina ON/OFF (P3), aseta kuukausi ja paina ON/OFF (P3), aseta vuosi ja vahvasta ja poistu pitämällä ON/OFF painike (P3) painettuna kunnes kellonaika näkyy näytössä.

Valikko M2 – SET CHRONO (AJASTIN)

Alavalikko M2 – 1 OTA AJASTIN KÄYTTÖÖN

Pidä painike (P1) painettuna kunnes näet tekstin M1, paina P2 painike kunnes M2 näkyy ja vahvasta ON/OFF (P3) painikkeella. Näet valikon M2-1, vahvasta ON/OFF (P3) valitse painikkeella P1 ON aktivoidakseen yleinen ajastin; siirry takaisin pitämällä ON/OFF (P3) painikkeen painettuna ja (P2) painikkeella valitse aktivoitava ohjelma.

Alavalikko M2 – 2 OHJELMOI PÄIVÄ

Kaksi ON-OFF jaksoa jokaiselle päivälle

Alavalikko M2 – 3 OHJELMOI VIIKKO

Neljä ON-OFF jaksoa ja sinun tulee asettaa viikompäiviä jokaiselle aikataululle

Alavalikko M2 – 4 OHJELMOI VIIKONLOPPU

Kaksi ON-OFF jaksoa lauantaille ja sunnuntaille.

Ohjelman valitseminen

Aseta haluamasi ohjelma painamalla kerran ON/OFF (P3), ensimmäinen parametri on ohjelman käyttöönotto; laita päälle ON-painikkeella (P2). **HUOM, OTA KÄYTTÖÖN YKSI OHJELMA KERRALLAAN ONGELMIEN VÄLTÄMISEKSI CHRONOSSA.** Aseta syttymisaika painamalla ON/OFF (P3) ja aseta painikkeilla (P1) ja (P2), paina sitten SET (P3). Paina sen jälkeen (P1) ja (P2) asettaaksesi haluamasi sammumisajan, paina sen jälkeen taas SET (P3), vain viikko-ohjelmassa. Paina tässä vaiheessa SET vahvistaaksesi päivät ja siirry päivien välillä ON/OFF-painikkeella ja valitse näppäimillä (P1) ja (P2) ON tai OFF. Kun asetat tunnit ja päivät vahvasta ja poistu CHRONOsta pitämällä ON-OFF-painiketta painettuna kunnes siirryt perusnäyttöön. Jos olet asettanut aikataulut oikein, vihreä LED palaa kellon vieressä, näytön vasemman yläkulman vieressä.

Valikko M3 – LANGUAGE (KIELI)

Tässä voit valita jonkun käytettävissä olevista kielistä. Selaa vaihtoehtoja painamalla P2 (lisää) ja P1 (pienennä)-painikkeita ja vahvista valinta painamalla P3-painiketta.

Valikko M4 – STANDBY (VALMIUSTILA)

Ota valmiustila käyttöön tai poista käytöstä. Valitse valikko M4 painamalla P3-painike ja sitten P1 tai P2 painike valitsemaan ON tai OFF tila. Katso valmiustilaa koskevasta osiosta lisätietoja sen toiminnasta.

Valikko M5 – BUZZER (SUMMERI)

Tässä toiminnossa voit ohjata summerin toimintoa hälytysten yhteydessä. Käytä valitsemiseen painikkeet P1 tai P2, ja painike P3 vahvistamiseen.

Valikko M6 – LOAD INITIAL (ESITÄYTTÖ)

Tämä toiminto on vain käytettävissä kun takka on pois päältä. Tällä toiminolla voit täyttää syöttöruuvien ennen ensimmäistä käynnistystä. Kun valikko M6 on valittuna, viesti "PRESS PLUS KEY" näkyy näytössä. Tämän jälkeen paina + (P2). Savukaasupuhallin käynnistyy maksimiteholla ja syöttöruuvi alkaa pyörimään (syöttöruuvien LED palaa). Ne sammuvat, kun näytössä näkyvä aika on kulunut tai kun P3-painiketta on painettu.

Valikko M7 – STATE STOVE (TAKAN TILA)

Siirry valikkoon M7 painamalla painike P3. Muutamien parametrien tila pyörii näytössä, takan olessa työtilassa. Alla olevassa taulukossa näkyy esimerkki parametreista ja niiden tarkoituksesta.

<i>Näytetty tila - tarkoitus</i>				
3.1" – Syöttöruuvien tila	52' – Time out	T _{off} – Termostaatin tila	106° - Savun lämpötila	1490 – Savukaasu- puhaltimen nopeus

Valikko M8 – SET TECHNIC (TEKNISET ASETUKSET)

Tämä valikko on varattu takan asentajalle. Syötä salasana, P1 (lisää) ja P2 (vähennä). Tässä valikossa on mahdollista säätää takan kaikkia parametreja.

Valikko M9 – ESCAPE (POISTUMINEN)

Valitse tämä kohta painamalla P3-painiketta poistuaksesi valikosta ja palataksesi edelliseen tilaan.

KÄYTTÄJÄTOIMINNOT

Pellettitakan oikein asennetun ohjauksen tavanomainen toiminta kuvataan alla viitaten käyttäjien käytettävissä oleviin toimintoihin.

Käynnistys

Kytke ensin takan johto pistorasiaan ja täytä pellettisäiliö. Varo tyhjentämästä koko pussi kerralla. Suorita tämä toimenpide hitaasti. Palotila ja pottomailja on puhdistettava poistamalla mahdolliset palamisjäämät. Varmista, että säiliön kansi ja luukku ovat kiinni. Tämän toimenpiden laiminlyönti voi aiheuttaa takan toimintahäiriön ja siihen liittyvät hälytykset. Varmista ensi käynnistyksen yhteydessä, että polttomaljassa ei ole palavia tai syttyviä osia (takan jalat, tai ohjekirjat jne. jotka saattavat olla pakattuna palotilaan).

Pidä P3-painiketta painettuna muutaman sekunnin ajan kytkeäksesi takka päälle. Näyttöön ilmestyy viesti "START" ja ON/OFF-LED-valo alkaa vilkkua, jos takka on onnistuneesti kytketty päälle. Tämä vaihe kestää Pr01-parametrin asettaman ajan. Tämän vaiheen aikana takka siirtyy esilämmitystilaan: sytytysvastus (kuten asianomainen LED osoittaa) ja savukaasupuhallin kytkeytyvät päälle. Jos sytytysvaiheen aikana havaitaan ongelmia, niistä ilmoitetaan näytöllä ja takka menee hälytystilaan.

Pelletinsyöttö

Pellettien syöttövaihe alkaa noin 1 minuutin kuluttua: Viesti "LOAD PELLETT" pyörii näytössä ja ON/OFF-LED alkaa vilkkua. Ensimmäisessä vaiheessa syöttöruuvi syöttää pelletit polttomaljaan Pr40-parametrin asettaman ajan (syöttöruuvin LED palaa), savukaasun puhaltimen nopeus asetetaan parametrilla Pr42 ja sytytysvastus on edelleen päällä (sytytysvastuksen LED) palaa. Toisessa vaiheessa, kun Pr40-parametrin asettama ajanjakso on kulunut, syöttöruuvi pysähtyy (syöttöruuvin LED ei pala) Pr41-parametrilla asetetun ajanjakson ajan, kun taas savukaasupuhaltimen nopeus pysyy edellisessä tilassa.

Jos sytytyshäiriö ilmenee tämän vaiheen lopussa, syöttöruuvi kytkeytyy takaisin päälle ja pysyy päällä parametrin Pr04 asettaman ajanjakson ajan, savukaasupuhaltimen nopeus asetetaan parametrilla Pr16 ja sytytysvastus on edelleen päällä.

Sytytys

Kun savukaasulämpötila on saavuttanut ja ylittänyt Pr13 parametri-arvon, ja ylläpitänyt sen tietyn ajanjakson ajan, takka siirtyy liekin vakauttamisvaiheeseen: viesti "FLAME LIGHT" näkyy näytössä ja ON/OFF LED alkaa vilkkumaan. Tämän vaiheen aikana lämpötila pysyy tasaisena Pr02 parametrin määrittämän ajan. Savukaasupuhaltimen nopeus asetetaan Pr17:ssa, syöttöruuvi jää päälle Pr05 parametrin määrittelemän ajan (syöttöruuvin LED vilkkuu) ja sytytysvastus on pois päältä (sytytysvastus LED off).

Mikäli tämän vaiheen aikana ilmenee häiriöitä, ohjauskortti pysähtyy ja takka menee hälytystilaan.

WORK (ajotila)

Kun savukaasulämpötila on saavuttanut ja ylittänyt Pr13 parametrin arvon, ja ylläpitänyt sen Pr02 parametrin määrittelemän ajan, takka siirtyy normaaliin ajotilaan. Näyttöön ilmestyy viesti "WORK" ja ON/OFF-LED palaa. Paina P2-painiketta asettaaksesi tehon ja P1 asettaaksesi huoneen lämpötilan. Jos savukaasulämpötila ylittää Pr15 parametrissa asetetun arvon, lämmönvaihtimen puhallin kytkeytyy päälle (kuten myös puhaltimen LED).

HUOM: Tämän vaiheen aikana takka puhdistaa polttomaljan PR03-parametrilla asetetun ajanjakson välein. Viesti "CLEANING FIRE-POT" pyörii näyttössä, syöttöruuvi on päällä (kuten myös sen LED-valo) Pr09-parametrin asettamalla nopeudella ja savukaasunpuhallin Pr08-parametrin asettamalla nopeudella. Kun Pr12-parametrin asettama ajanjakso on kulunut, liesi palaa takaisin ajotilaan. (Tämä ei koske 4 kW: n takat)

VAIN 4 kW TAKAT

Tämän tyyppinen takka sammuu automaattisesti 8 tunnin välein jatkuvasta tai porrastetusta toiminnasta, riippumatta CRONO SET asetuksista, päivittäisestä, viikkottaisesta tai viikonloppuohjelmasta. Takka sammuu jotta polttomalja voitaisi puhdistaa, näytössä näkyy viesti (CLEAN BRAZIER) ja manuaalisen puhdistuksen jälkeen takka voidaan kytkeä uudelleen päälle. Sisäinen ajastin nollautuu automaattisesti, ja sisäinen laskuri ilmoittaa taas polttomaljan puhdistuksesta 8 käyttötunnin jälkeen.

Tehon muuttaminen

Takan normaalin ajotilan (WORK) aikana lämmöntuottoa voidaan muuttaa käyttämällä P2-painiketta (Heat output LED palaa). Paina P2-painiketta uudelleen lisätäksesi tehoa ja P1-painiketta vähentääksesi sitä. Näytössä näkyy asetettu teho.

Älä paina mitään painiketta viiden sekunnin ajan tai paina P3-painiketta poistuaksesi asetustilasta.

Vain Pellettihellat

Teho asetetaan seuraavasti:

PTN1, PTN2, PTN3, PTN4, PTN5: lämmittää huoneilmapuhallinta käyttämällä.

PT-1, PT-2, PT-3, PT-4, PT-5: lämmittää ilman huoneilmapuhallinta.

Jos keität ruokaa tai käytät keittiötä kesällä, voit käyttää PT-tehoa, jotta huoneilmapuhallin ei lämmitä huonetta.

Asetetun huonelämpötilan muuttaminen

Paina P1 painike muuttaaksesi asetetun huonelämpötilan. Näytössä näkyy asetettu huonelämpötila (SET temperature arvo). Painamalla P1 tai P2 painikkeita voit nostaa tai pienentää huonelämpötila-asetusta. Arvo tallennetaan noin 5 sekunnin jälkeen ja näyttö palaa normaaliin tilaan. Muussa tapauksessa poistu painamalla P3.

Huonelämpötila saavuttaa asetetun lämpötilan

Kun asetettu huonelämpötila on saavutettu, takan lämpöteho asetetaan automaattisesti minimiarvoon. Tämän vaiheen aikana näytössä näkyy viesti "MODULAT-". Jos huonelämpötila laskee alle asetetun arvon, takka palaa takaisin "WORK" -tilaan ja käyttää aiemmin asetettua lämmitystehoa.

Valmiustila (Stand-by)

Kun valmiustila on käytössä, STAND-BY-toiminto kytkee lämmityksen pois päältä seuraavien ehtojen täyttymisen jälkeen. Toiminto aktivoituu, jos huonelämpötila ylittää asetetun arvon (Set room temperature) parametri Pr44:n asettaman ajanjakson aikana. Mihin lisätään myös Pr43. Näytössä lukee nyt viesti "GO-STBY" ja sen jäljellä olevat minuutit. Parametrilla asetetun ajanjakson lopussa näytölle ilmestyy viesti "WAIT COOLING". Tämän vaiheen aikana syöttöruuvi on pois päältä (Syöttöruuvin LED ei pala), huoneilmapuhallin pysähtyy kun parametri Pr15 asettaman arvon on saavutettu ja ON/OFF-LED vilkkuu. Kun savukaasun lämpötila saavuttaa Pr13 asetetun arvon, takka siirtyy valmiustilaan (STAND-BY tilaan) ja viesti "STOP ECO TEMP GOOD" pyörii näytössä. Syöttöruuvi (syöttöruuvin LED ei pala), huoneilmapuhallin (huoneilmapuhaltimen LED ei myöskään pala) ja savukaasupuhallin ovat pois päältä. Jos huoneen lämpötila laskee alle asetetun arvon (Set room temperature arvon) sekä Pr43-parametrilla asetetun kynnysarvon, takka käynnistyy uudelleen.

Takan sammuttaminen

Pidä P3-panike painettuna sammuttaaksesi takka. Näytössä näkyy viesti "CLEANING FINAL". Syöttöruuvi pysähtyy (syöttöruuvin LED valo ei pala), savukaasupuhaltimen nopeus asetetaan parametrilla Pr08 ja ON/OFF-LED-valo vilkkuu. Huoneilmapuhallin jää päälle kunnes savukaasujen lämpötila laskee alle parametriin Pr15 asetettu arvo. Jos parametrilla Pr39 asetetun ajanjakson lopussa savukaasun lämpötila pysyy alle parametrilla Pr10 asetetun kynnysarvon, takka sammuu ja viesti "OFF" ilmestyy näytölle.

HÄLYTYKSET

Jos havaitaan toimintahäiriö, ohjaus ilmoittaa kyseisestä ongelmasta: hälytysmerkkivalo syttyy (hälytys LED palaa) ja hälytysääni kuuluu

Hälytyksen yhteydessä takka sammuu aina välittömästi.

Hälytystila saavutetaan Pr11-parametrilla asetetun ajanjakson lopussa, ja se voidaan kuitata P3-painiketta painaen. **EI KOSKE SÄHKÖKATSKOS HÄLTYTYSTÄ.** Aina kun hälytys kuitataan, takka aloittaa sammutusvaiheen turvallisuussyistä. Hälytyksen LED merkkivalo (alarm LED on) palaa ja hälytysääni, jos se on käytössä, kuuluu ajoittain koko hälytysvaiheen ajan. Jos hälytystä ei kuitata, takka sammuu joka tapauksessa ja hälytysviesti pysyy näytössä.

AL1 BLACK-OUT – Sähkökatkos

Sähkökatkos voi tapahtua takan olleessa ajovaiheessa. Kun virta palaa uudelleen (jos virrankatko aika on ollut pienempi kuin Pr20 –parametrilla asetettu arvo), takka käynnistyy uudelleen ajotilassa (WORK). Muuten asianmukainen hälytys laukeaa. Viesti "AL1 BLACK-OUT" vierittää näytössä ja takka sammuu.

AL2 PROBE EXHAUST – Savukaasuanturi

Tämä hälytys ilmestyy jos savukaasuanturi ei toimi oikealla tavalla. Takka siirtyy hälytystilaan ja hälytys LED palaa (alarm LED on). Viesti "AL2 PROBE EXHAUST" pyörii näytössä ja takka sammuu.

AL3 HOT EXHAUST – Savukaasujen lämpötila on liian korkea

Ilmestyy aina kun savukaasuanturi havaitsee lämpötilan yli tietyn arvon, tätä arvoa ei pysty muokkaamaan parametrilla. Viesti "AL3 HOT EXHAUST" näkyy näytössä ja takka sammuu.

AL4 FAN FAILURE – Savukaasupuhallin

Aina jos savukaasupuhallin ei toimi kunnolla, takka sammuu välittömästi ja viesti **FAN FAILURE** näkyy näytössä.

AL5 NO LIGHTING – Sytytysvirhe

Ilmestyy jos sytytys epäonnistuu. Tämä tapahtuu kun savukaasulämpötila ei ylitä parametri Pr13 asetetun arvon Pr11 parametrin määrittelemässä ajassa. Viesti "AL5 NO LIGHTING" näkyy näytössä ja takka siirtyy hälytystilaan.

AL6 NO PELLETS – Ei pellettiä

Jos liekki sammuu normaalin ajovaiheen aikana ja savukaasun lämpötila laskee alle minimikynnyksen (parametri Pr13). Viesti "AL6 NO PELLETS" näkyy näytössä ja takka siirtyy hälytystilaan.

AL7 SAFETY THERMAL - Ylikuumenemissuoja

Hälytys aktivoituu kun termostaatti havaitsee liian korkean lämpötilan. Termostaatti pysäyttää syöttöruuvien välittömästi, ohjaus ilmoittaa hälytystilasta (alarm LED on) näyttämällä viesti "AL7 SAFETY THERMAL" näytössä ja takka sammuu.

AL8 FAILURE DEPRESS - Vastapainehälytys

Jos painekeytkin havaitsee vastapaineen, syöttöruuvi pysähtyy välittömästi. Ohjaus ilmoittaa hälytystilasta (alarm LED on) ja näytössä näkyy viesti "AL8 FAILURE DEPRESS" ja takka siirtyy heti sammutusvaiheeseen.

F-1

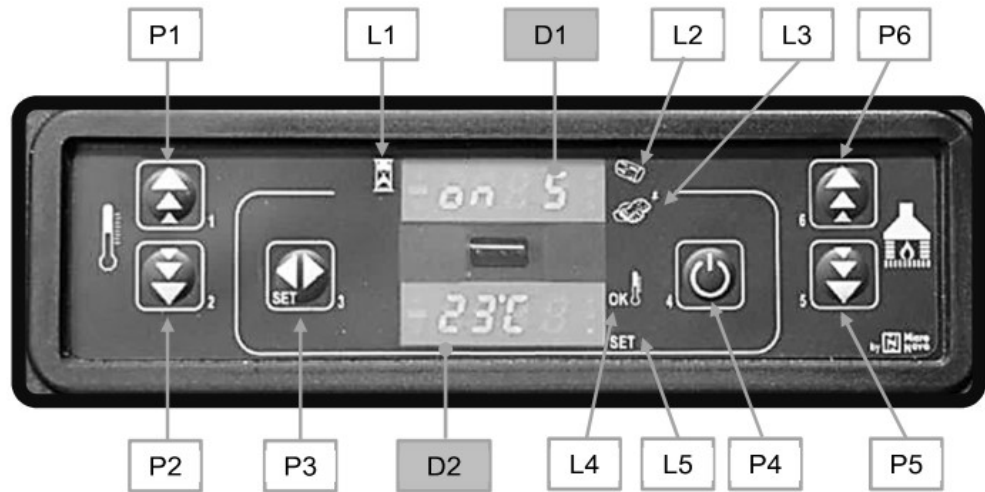

OIKEA TOIMINTA JA OHJAUSLAITTEET

Ohjauspaneli

Ohjausta voidaan hallita painamalla vain muutama painike ohjauspaneelistä. Näyttö ja LED-merkkivalot kertovat takan toimintatilasta. Ohjelmointitilassa kaikki parametrit, joita voidaan muuttaa painikkeilla, näkyvät näytössä.

OHJAUSPANELIN KUVAS

Painike (P1) – Huonelämpötilan nostaminen

Painike (P2) – Huonelämpötilan laskeminen

Painike (P3) – Valitse / valikko

Painike (P4) – ON/OFF

Painike (P5) – Pienennä tehoa

Painike (P6) – Lisää tehoa

LED (L1) – Ajastin käytössä – CHRONO

LED (L2) – Syöttöruuvi käy – AUGER TUBE ON

LED (L3) – Kaukosäätimen vastaanotin – REMOTE CONTROL

LED (L4) – Termostaatti päällä – ROOM TEMP SETTING

LED (L5) – Vilkkuu lämpötila-asetuksen aikana tai kun valikossa - SET

Näyttö (D1):

Näyttää havaittu huonelämpötila ja käynnistysajan. Ajovaiheen aikana se näyttää käyttäjän asettaman tehoa. Muokatessa käyttäjän/teknikon parametrit, se näyttää kyseisen parametrin arvon.

Näyttö (D2):

Näyttää tilan käynnistyksen aikana. Ajovaiheen aikana se näyttää käyttäjän asettaman huonelämpötilan. Muokatessa käyttäjän/tekniikon parametrit, se näyttää kyseisen parametrin merkin.

VALIKKO

Siirry valikkoon painamalla P3 painiketta. Valikosta löytyy useita kohteita ja tasoja pääsyyn asetuksiin ja ohjauksen ohjelmointiin.

Valikko M1 – SET CLOCK (ASETA KELLO)

Paina SET (P3)- näppäintä kerran siirtyäksesi valikkoon M1 SET CLOCK (asetta kello), vahvasta painamalla SET (P3) kerran. Aseta tämänhetkinen päivä vasemmalla olevilla nuoleilla ja paina SET (P3). Seuraavaksi aseta tämänhetkisen ajan ja paina SET (P3), aseta minuutit ja paina SET (P3), aseta tämänhetkinen päivämäärä ja paina SET (P3), aseta tämänhetkinen kuukausi ja paina SET (P3) ja lopuksi aseta vuosi. Vahvasta ja poistu M1-valikosta painamalla kerran ON/OFF painike (P4).

Valikko M2 – SET CHRONO (ASETA AJASTIN)

Alavalikko M2 – 1 ENABLE CHRONO (OTA AJASTIN KÄYTTÖÖN)

Paina kerran SET (P3) painike ja liiku nuolilla (P5) vlikkoon M2. Siirry valikkoon painamalla kerran SET (P3) niin että valikko M2-1 avautuu, vahvasta painamalla SET (P3) ja valitse nuolilla (P1) ON tila aktivoidakseen yleisen ajastimen. Poistu valikosta painamalla ON-OFF (P4) ja valitse nuolilla (P5) aktivoitava ohjelma

Alavalikko M2 – 2 DAY (OHJELMOI PÄIVÄ)

Kaksi ON-OFF (P4) jaksoa jokaiselle päivälle

Alavalikko M2 – 3 WEEK (OHJELMOI VIIKKO)

Neljä ON-OFF (P4) jaksoa ja jokainen päivä tulee asettaa erikseen

Alavalikko M2 – 4 WEEKEND (OHJELMOI VIIKONLOPPU)

Kaksi ON-OFF (P4) jaksoa lauantaille ja sunnuntaille

Ohjelman valitseminen

Syötä haluamasi ohjelma painamalla kerran SET (P3), ensimmäinen parametri on ohjelman käyttöönotto; aseta se päälle ON nuolilla (P1). **HUOM! OTA KÄYTTÖÖN YKSI OHJELMA KERRALLAAN ONGELMIEN VÄLTÄMISEKSI AJASTIMESSA (CHRONO).** Aseta aloitusaika painamalla SET (P3) ja aseta painikkeilla (P1) ja (P2) haluamasi syttymisaika, paina sitten SET (P3) asettaaksesi sammumisajan ja painikkeilla (P1) ja (P2) haluamasi pysäytysaika, vain viikko-ohjelmassa. Paina tässä vaiheessa SET vahvistaaksesi päivät ja siirry päivien välillä nuolilla (P5) ja (P6) ja nuolella (P1) kytket ON tai OFF. Kun asetat tunnit ja päivät vahvasta ja poistu CHRONOsta

pitämällä ON-OFF-painiketta painettuna kunnes siirryt aloitusnäyttöön. Jos olet asettanut aikataulut oikein, vihreä LED palaa tiimalasin vieressä.

Valikko M3 – LANGUAGE (KIELI)

Tässä voit valita jonkun käytettävissä olevista kielistä. Selaa vaihtoehtoja painamalla P1 (lisää) ja P2 (pienennä)-painikeita ja vahvista valinta painamalla P4-painiketta.

Valikko M4 – STANDBY (VALMIUSTILA)

Ota valmiustila käyttöön tai poista käytöstä. Valitse valikko M4 painamalla P3-painike ja sitten P1 tai P2 painike. Valitse ON tai OFF tila. Katso valmiustilaa koskevasta osiosta lisätietoja sen toiminnasta.

Valikko M5 – LOAD INITIAL (ESITÄYTTÖ)

Tämä toiminto on käytettävissä vain kun takka on pois päältä. Tällä toiminolla voit täyttää syöttöruuvin ennen ensimmäistä käynnistystä. Kun valikko M5 on valittuna, viesti "P1 TO LOAD" näkyy näytössä. Tämän jälkeen paina P1 (lisää). Savukaasupuhallin käynnistyy maksimiteholla ja syöttöruuvi alkaa pyörimään (syöttöruuvin LED palaa). Ne sammuvat, kun näytössä näkyvä aika on kulunut tai kun P4-painiketta on painettu.

Valikko M6 – STATE STOVE (TAKAN TILA)

Siirry valikkoon M6 painamalla painike P3. Takkaa olessaan ajotilassa näytössä pyörii muutaman parametrin tila. Alla olevassa taulukossa näkyy esimerkki parametreista ja niiden tarkoituksesta.

<i>Näytetty tila - tarkoitus</i>				
3.1" – Syöttöruuvin tila	52' – Time out	T _{off} – Termostaatin tila	106° - Savukaasun- lämpötila	1490 – Savukaasu- puhaltimen nopeus

Valikko M7 – SET TECHNIC (TEKNISET ASETUKSET)

Tämä valikko on varattu takan asentajalle. Syötä salasana, P1 (lisää) ja P2 (vähennä) painikkeet mahdollistaa takan kaikkien parametrien asettelu.

KÄYTTÄJÄTOIMINNOT

Pelletitakan oikein asennetun ohjauksen tavanomainen toiminta kuvataan alla viitaten käyttäjien käytettävissä oleviin toimintoihin.

Takan sytytys

Pidä P4 painettuna muutaman sekunnin ajan käynnistääksesi takan. Näytössä näkyy viesti "START" kun takka on päällä. Tämän vaiheen aikana takka siirtyy esilämmitystilaan: sytytysvastus

(sytytysvastuksen LED palaa) ja savukaasupuhallin on päällä. Jos sytytysvaiheen aikana havaitaan ongelmia, niistä ilmoitetaan näytöllä ja takka siirtyy hälytystilaan.

Pelletinsyöttö

Pellettien syöttövaihe alkaa noin 1 minuutin kuluttua: Viesti "LOAD PELLETT" pyörii näytössä ja ON/OFF-LED vilkkuu. Ensimmäisessä vaiheessa syöttöruuvi syöttää pelletit polttomaljaan tietyn ajan. Seuraavassa vaiheessa syöttöruuvi sammuu (syöttöruuvin LED ei pala) kun taas sytytysvastuksen sekä savukaasupuhaltimen toiminto pysyy ennallaan.

Jos sytytyshäiriö ilmenee tämän vaiheen lopussa, syöttöruuvi ja sytytysvastus pysyy päällä.

Sytytys

Kun savukaasulämpötila on saavuttanut ja ylittänyt esiasetettu arvo, takka siirtyy liekin vakauttamisvaiheeseen: teksti "FLAME LIGHT" näkyy näytössä. Savukaasupuhaltimen nopeus on asetettu, syöttöruuvi jää päälle esiasetetun ajan (syöttöruuvin LED vilkkuu) ja sytytysvastus on pois päältä (sytytysvastus LED off).

Mikäli tämän vaiheen aikana ilmenee häiriöitä, ohjauskortti pysähtyy ja takka menee virhetilaan.

Ajotila

Kun savukaasulämpötila on saavuttanut ja ylittänyt esiasetetun arvon, ja ylläpitänyt sen esimäärittelemän ajan, takka siirtyy normaaliin ajotilaan, WORK. Näytön yläosassa näkyy aika ja huonelämpötila, kun taas näytön alaosassa näkyy asetettu teho ja todellinen teho. Käytä painike P5 ja P6 asettaaksesi tehon ja painikkeet P1 ja P2 asettaaksesi huonelämpötilan. Jos savukaasulämpötila ylittää asetetun arvon, lämmönvaihtimen puhallin kytkeytyy päälle. WORK-vaiheen aikana takka puhdistaa polttomaljan. Viesti "CLEAN BRAZIER" näkyy näytössä, syöttöruuvi on päällä (kuten vastaava LED-valo) ja savukaasupuhallin myös. Tietyn ajanjakson jälkeen takka siirtyy takaisin ajotilaan.

Tehon muuttaminen

Takan normaalin toiminnan (ajotilan) aikana lämmöntuottoa voidaan muuttaa käyttämällä P5 ja P6 painikkeita (Heat output LED palaa). Paina P6-painiketta uudelleen nostaaksesi tehoa ja P5 painiketta pienentääksesi sitä. Näytössä näkyy asetettu teho. Älä paina mitään painiketta viiden sekunnin ajan tai paina P4-painiketta poistuaksesi asetustilasta.

Asetetun huonelämpötilan muuttaminen

Paina P1 ja P2-painikkeet muuttaaksesi asetetun huonelämpötila-asetuksen. Näytössä näkyy asetettu huonelämpötila (SET temperature arvot). Painamalla P1 ja P2 painikkeita voit nostaa tai pienentää huonelämpötila-asetusta. Asetus tallennetaan noin 5 sekunnin jälkeen ja näyttö palaa

normaaliin tilaan. Muussa tapauksessa poistu painamalla P4. Voit myös valita ”Man”, takka on silloin manuaalisessa tilassa ja toimii asetetussa ainoastaan asetetun lämmitystehon mukaan.

Huonelämpötila saavuttaa asetetun lämpötilan

Kun asetettu huonelämpötila on saavutettu, takan lämmitysteho laskee automaattisesti minimiarvoon. Tämän vaiheen aikana näytössä näkyy viesti "MODULAT-". Jos huonelämpötila laskee alle asetetun arvon (asetta lämpötila-arvo), takka palaa takaisin "WORK" -tilaan ja aiemmin asetettuun lämmitystehoon (asetta lämpöteho). Kun ulkoinen termostaatti on kytkettynä ja huonelämpötila on asetettu t-e tilaan, takka siirtyy moduloimaan kun termostaatti on auki ja kun termostaatti on suljettuna takka palaa tehoasetuksiin.

Valmiustila (Stand-by)

Kun valmiustila on käytössä, STAND-BY-toiminto kytkee lämmityksen pois päältä seuraavien ehtojen täyttymisen jälkeen. Toiminto aktivoituu, jos huonelämpötila ylittää asetetun arvon (Set room temperature) sekä esiasetetun lämpötilaeron tietyn ajan. Näytössä lukee nyt viesti "GO-STBY" ja sen jäljellä olevat minuutit. Parametrilla asetetun aikajakson lopussa näytölle ilmestyy viesti "WAIT COOLING". Tämän vaiheen aikana syöttöruuvi on pois päältä (Syöttöruuvin LED ei pala), huoneilmapuhallin pysähtyy. Kun savukaasun lämpötila saavuttaa esiasetetun arvon, takka siirtyy valmiustilaan (STAND-BY tilaan) ja viesti "STOP ECO TEMP OK" näkyy näytössä. Syöttöruuvi (syöttöruuvin LED ei pala), huoneilmapuhallin (ei myöskään huoneilmapuhaltimen LED palaa) ja savukaasupuhallin ovat pois päältä. Jos huoneen lämpötila laskee alle asetetun arvon (Set room temperature arvon) sekä asetetun lämpötilaeron, takka käynnistyy jälleen.

Takan sammuttaminen

Pidä P4- panike painettuna sammuttaaksesi takan. Näytössä näkyy teksti "CLEANING FINAL". Syöttöruuvi pysähtyy (syöttöruuvin LED valo ei pala), savukaasupuhaltimen nopeus on esiasetettu. Huoneilmapuhallin (vaihtimen LED-palaa) jää päälle kunnes savukaasulämpötila laskee alle esiasetetun arvon. Jos tietyn asetetun ajanjakson lopussa savukaasun lämpötila pysyy alle asetetun kynnsarvon, takka pysähtyy ja viesti "OFF" ilmestyy näytölle.

HÄLYTYKSET

Jos havaitaan toimintahäiriöitä, ohjaus ilmoittaa kyseisestä ongelmasta: hälytysmerkkivalo syttyy (hälytys LED palaa) ja hälytysääni laukeaa.

Hälytyksen yhteydessä takka sammuttaa itseään aina välittömästi.

Hälytystila saavutetaan esiasetetun ajanjakson lopussa, ja se voidaan poistaa pitämällä P4-painiketta painettuna, **PAITSI SÄHKÖKATSKOS HÄLTYTYSTÄ**.. Aina kun hälytys kuitataan, takka siirtyy sammutusvaiheeseen turvallisuussyistä. Hälytyksen merkkivalo (alarm LED on) palaa ja

hälytysääni, jos se on käytössä, hälyttää ajoittain koko hälytysvaiheen ajan. Jos hälytystä ei kuitata, takka sammuu joka tapauksessa ja hälytysviesti pysyy näytössä.

AL1 BLACK-OUT – Sähkökatkos

Sähkökatko voi sattua takan olleessa ajovaiheessa. Kun virta palaa uudelleen (jos sähkökatkoksen kesto on ollut lyhyempi kuin asetettu kynnyksiarvo), takka käynnistyy uudelleen ajotilassa. Muuten asianmukainen hälytys laukeaa. Viesti "AL1 BLACK-OUT" näkyy näytössä ja takka sammuu.

AL2 PROBE EXHAUST – Savukaasuanturi

Tämä hälytys laukeaa jos savukaasuanturi ei toimi kunnolla. Takka siirtyy hälytystilaan ja hälytys LED palaa (alarm LED on). Viesti "AL2 PROBE EXHAUST" näkyy näytössä ja takka sammuu.

AL3 HOT EXHAUST – Savukaasujen lämpötila on liian korkea

Ilmestyy aina kun savukaasuanturi havaitsee lämpötilan yli tietyn arvon, tätä arvoa ei pysty asettamaan parametrilla. Viesti "AL3 HOT EXHAUST" näkyy näytössä ja takka sammuu.

AL4 FAN FAILURE – Savukaasupuhallin vika

Aina jos savukaasupuhallin ei toimi kunnolla, takka sammuu välittömästi ja viesti "AL4 FAN FAILURE" näkyy näytössä.

AL5 NO LIGHTING – Sytytysvirhe

Aktivoituu jos sytytys epäonnistuu. Tämä tapahtuu kun savukaasulämpötila ei ylitä esiasetetun kynnyksiarvon asianmukaisessa ajassa. Viesti "AL5 NO LIGHTING" näkyy näytössä ja takka siirtyy hälytystilaan.

AL6 NO PELLETS – Ei pellettiä

Jos liekki sammuu normaalin työvaiheen aikana ja savukaasun lämpötila laskee alle tietyn parametrisarvon. Viesti "AL6 NO PELLETS" pyörii näytössä ja takka siirtyy hälytystilaan.

AL7 SAFETY THERMAL - Ylikuumentumissuoja

Hälytys aktivoituu kun takan ylikuumentumistermostaatti havaitsee liian korkean lämpötilan. Termostaatti pysäyttää syöttöruuvin välittömästi, ohjaus ilmoittaa hälytystilasta (alarm LED on) näyttämällä viesti "AL7 SAFETY THERMAL" näytössä ja takka sammuu.

AL8 FAILURE DEPRESS - Alipainehälytys

Hälytys aktivoituu jos ulkoinen painekytkin havaitsee kynnyksiarvoa korkeampia arvoja. Syöttöruuvi pysähtyy välittömästi. Ohjaus ilmoittaa hälytystilasta (alarm LED on) ja näytössä näkyy viesti "AL8 FAILURE DEPRESS" ja takka siirtyy heti sammutusvaiheeseen.

F-5

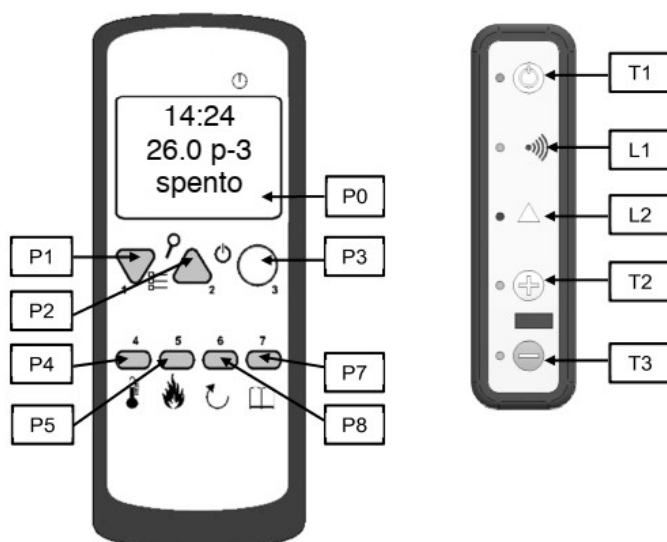

OIKEA TOIMINTA JA OHJAUSLAITTEET

Ohjauspaneli

Näyttö ja LED-merkkivalot kertovat takan toimintatilasta. Näytössä on mahdollista näyttää eri tyyppisiä tietoja ja asetuksia riippuen valikkotasosta. Tiedot ja asetukset voidaan muokata valikossa. Näytettyjen tietojen merkitys vaihtelevat tilasta ja riippuen sijainnista näytössä.

OHJAUSPANELIN KUVAS

Näyttö (P0)

Painike (P1) – Vähennä:

Ohjelmointitilassa, käytä tätä painiketta muokatakseen/vähentääkseen valittu arvo valikossa. WORK/OFF tilassa, tällä painikkeella voidaan laskea huonelämpötila tai takan tehoa.

Painike (P2) – Lisää:

Ohjelmointitilassa, käytä tätä painiketta muokatakseen/lisätääkseen valittu arvo valikossa. WORK/OFF tilassa, tällä painikkeella voidaan nostaa huonelämpötila tai takan tehoa.

Painike (P3) – ON/OFF Kuittaus:

Pitä tätä painiketta painettuna 2 sekuntia kytkeäkseen takka manuaalisesti päälle tai pois päältä riippuen sen alkuperäisestä tilasta. Jos takka on hälytystilassa, käytä painike P3 hälytyksen kuittaamiseen ja sammuta sitten takkaa.

Painike (P4) – Aseta huonelämpötila:

Työtilassa (WORK) käytä tätä painiketta huonelämpötilan säätämiseen.

Valikkotilassa tällä painikkeella voit siirtyä takaisin edelliseen valikkokohtaan.

Ohjelmointitilassa voit siirtyä edelliseen alavalikkokohteeseen.

Tehdyt muutokset tallentuu automaattisesti

Painike (P5) – Aseta teho:

Työtilassa (WORK) käytä tätä painiketta tehon säätämiseen.

Valikkotilassa tällä painikkeella voit siirtyä seuraavaan valikkokohtaan.

Ohjelmointitilassa voit siirtyä seuraavaan alavalikkokohteeseen.

Tehdyt muutokset tallentuu automaattisesti

Painike (P6) – Takaisin:

Tällä painikkeella palataan edelliseen valikkoon.

Painike (P7) – Set/valikko:

Tällä painikkeella pääset käyttäjän ja teknisten parametrien valikkoon. Siirry valikossa seuraavalle alavalikkotasolle ja aseta arvo ohjelmoinnin aikana ja siirry seuraavaan valikkokohtaan.

Painike (T1) ON/OFF painike: takan manuaalinen kytkeminen päälle/pois päältä.

Painike (T2) + painike: tehon lisääminen

Painike (T3) – painike: tehon vähentäminen

LED (L1) Merkkivalo LED: vahvistaa signaalin vastaanoton

LED (L2) Hälytysvalo LED: kertoo takan hälytystilasta. Palauta painikkeella ON/OFF

VALIKKO

Siirry valikkoon painamalla P7-näppäintä. Valikko on jaettu eri kohteisiin ja tasoihin, jotka mahdollistavat pääsyn ohjauksen asetuksiin ja ohjelmointiin. Valikkokohteet, jotka mahdollistavat pääsyn tekniseen ohjelmointiin, on suojattu salasanalla.

Valikko M2 – SET CLOCK (ASETA KELLO)

Aseta nykyinen aika ja päivämäärä. Kortti on varustettu litiumparistolla, jonka avulla sisäinen kello voi kestää yli 3/5 vuotta.

VALIKKO M3 – SET CHRONO (ASETA AJASTIN)

Alavalikko M3 – 1 ENABLE CHRONO (OTA AJASTIN KÄYTTÖÖN)

Ohjelmoitavat termostaattitoiminnot voidaan poistaa käytöstä ja ottaa käyttöön.

Alavalikko M3 – 2 DAY (OHJELMOI PÄIVÄ)

Päivittäiset ohjelmoitavat termostaattitoiminnot voidaan ottaa käyttöön, poistaa käytöstä ja asettaa.

On mahdollista asettaa kaksi ON/OFF-aikaa, jotka on määritelty alla olevan taulukon mukaisesti. Jos arvo on OFF, ajastin ei käytä asetustita

Valinta	Kuvaus	Käytettävissä olevat arvot
START 1	Käynnistysaika	Aika – OFF
STOP 1	Sammutusaika	Aika – OFF
START 2	Käynnistysaika	Aika – OFF
STOP 2	Sammutusaika	Aika - OFF

Alavalikko M3 – 3 WEEK (OHJELMOI VIIKKO)☐

Viikoittaiset ohjelmoitavat termostaattitoiminnot voidaan ottaa käyttöön, poistaa käytöstä tai asettaa.

Viikoittainen ajastinohjelma koostuu 4:stä itsenäisestä ohjelmasta, joita voidaan yhdistää eri tavoin.

Viikoittainen ajastinohjelma voidaan ottaa käyttöön tai poistaa käytöstä.

Lisäksi, jos aika on asetettu OFF-tilaan, ajastin ei käytä asetusta.

HUOM.: aseta ohjelmointi huolellisesti, jotta vältetään kytkentä- ja/tai poiskytkentäaikojen päällekkäisyyksiltä.

Alavalikko M3 – 4 WEEKEND (OHJELMOI VIIKONLOPPU)

Ohjelmoitavat termostaattitoiminnot voidaan ottaa käyttöön, poistaa käytöstä ja asettaa viikonlopuksi (päivät 6 ja 7 tai lauantaina ja sunnuntaina).

Vinkki: Mikäli et vielä tiedä tarkkaan mitkä tuloksia haluat saada, ota ainoastaan käyttöön yksi ohjelma kerrallaan. Poista päiväohjelma käytöstä (PROGRAM DAY) jos haluat käyttää viikko-ohjelmaa. Viikko-ohjelmaa (PROGRAM WEEK) käyttäessä ohjelmiin 1, 2, 3 ja 4, älä koskaan käytä viikonloppuohjelmaa samalla. Viiko-ohjelmaa tulee poistaa käytöstä ennen kuin viikonloppu-ohjelmaa (PROGRAM WEEK-END) otetaan käyttöön.

VALIKKO M4 – LANGUAGE (ASETA KIELI)

Käytä toimintoa valitaaksesi kieli.

VALIKKO M5 – SELECT SENSOR (ASETA ANTURI)

Valitse joko takan sisäinen lämpötila-anturi tai kaukosäätimen lämpötila-anturi.

VALIKKO M6 – STANDBY (VALMIUSTILA)

Kun valmiustila "MODE STAND-BY" on valittu, takka sammuu tietyn ajan kuluessa, asetettu Pr44, jonka aikana huoneen lämpötila pysyi korkeammalla tasolla kuin asetettu-lämpötila.

Vain jos seuraava tila ilmenee - $T_{SET} < (T_{ambiente} - Pr43)$, takka käynnistyy uudelleen.

Kun takka on saavuttanut toivottu huonelämpötila ja huonelämpötila pysyy samana tietyn ajan (Pr44) takka sirtyy valmiustilaan (MODE STAND-BY on valittuna). Takka käynnistyy uudelleen kun huonelämpötila laskee esiasetetun verran alle toivotun huonelämpötilan (T_{SET}).

VALIKKO M7 – BUZZER (HÄLYTYSÄÄNI)

Poista summeri käytöstä valitsemalla hälytysäänen kohdalla "OFF".

VALIKKO M8 – INITIAL LOAD (ALKUSYÖTTÖ)

Käytä tätä toimintoa pelletin syöttöä varten kun takka on pois päältä ja kylmä.

Käynnistä painamalla P1 ja pysäytä painikkeella P3. Alkusyöttö tulee suorittaa 5-6 kertaa 12kW kulmatakasydäimien kohdalla. Sama alkusyöttö suoritetaan myös silloin kun säiliö on päässyt tyhjentymään kokonaan pelletistä. Syöttöuuvi tyhjenee kokonaan ja joudut jälleen toistamaan alkusyötön.

VALIKKO M9 – STATE STOVE (TAKAN TILA)

Näyttää kaikki takkaan liitettyjen laitteiden tila. Muutama esimerkki löydät seuraavilla sivuilla.

VALIKKO M10 – SETTINGS TECHNIC (TEKNISET ASETUKSET)

Tämä valikko on varattu takan asentajalle. Syötä salasana, P2 (lisää) ja P1 (vähennä) painikkeet mahdollistaa takan kaikkien parametrien asettelu.

KÄYTTÄJÄTOIMINNOT

Pellettitakan oikein asennetun ohjauksen tavanomainen toiminta kuvataan alla viitaten käyttäjien käytettävissä oleviin toimintoihin. Jäljempänä luetellut merkinnät viittaavat ohjaukseen, jossa on ohjelmoitava termostaatti. Teknistä asetustilaa on kuvattu yksityiskohtaisesti alla.

Käynnistä takka

Pidä painike P3 painettua muutaman sekunnin ajan takan käynnistämiseksi. Sytytyksestä ilmoitetaan näytössä.

Sytytysvaihe

Takka suorittaa kaikki käynnistysvaiheen askeleet sytytykseen liittyvien parametrien mukaisesti.

Sytytysvirhe

Hälytys laukeaa, jos savulämpötila ei ole Pr01:n asettaman ajanjakson jälkeen saavuttanut minimiarvoa (parametri Pr13), jonka kaltevuus on 2°C / min.

Ajovaihe

Käynnistysvaiheen lopussa, jos mitään ongelmia ei ole, takka siirtyy normaaliin WORK -tilaan. Huoneilmapuhallin on käytössä, jos savunkaasunlämpötila on korkeampi kuin Pr15. Kanavapuhaltimet 2 ja 3 aktivoituu vain jos ne ovat käytössä.

Asetetun huonelämpötilan muuttaminen

Muuta huonelämpötilaa painikkeilla P1 ja P2. Näyttö näyttää tämänhetkisen SET-lämpötilan.

Ulkoinen termostaatti / ohjelmoitava termostaatti

Jos haluat käyttää ulkoista ohjelmoitavaa termostaattia, kytke se TERM-liittimiin (liittimen CN7 nastat 7-8).

- **ulkoinen termostaatti:** aseta takan SET-lämpötila 7°C: seen.
- **ulkoinen ohjelmoitava termostaatti:** aseta takan SET-lämpötila 7°C: seen ja poista käytöstä (OFF) ajastintoiminnot valikosta 03-01.

Takan ulkoinen termostaatti otetaan käyttöön, kun liitin on suljettu ja takka on päällä.

Huoneen lämpötila saavuttaa asetetun arvon (SET-lämpötila)

Kun asetettu huonelämpötila-asetus saavutetaan tai jos savukaasulämpötila saavuttaa Pr13 parametrin arvon, takan lämmitysteho muuttuu automaattisesti minimiarvoon (MODULAT). Jos takassa on otettu valmiustila käyttöön (MODE STAND-BY), se sammuu Pr44: n asettaman ajanjakson jälkeen ja saavutettuaan asetetun (SET) lämpötilan. Kun seuraava tilanne ilmenee - $T_{\text{ambiente}} > (T_{\text{SET}} + \text{Pr43})$, on mahdollista käynnistää takkaa uudestaan.

Polttomaljan puhdistus

Kun takka on ajotilassa (WORK), polttomaljan puhdistus (CLEANING FIRE-POT) aktivoidaan Pr12-parametrin asettamalle ajanjaksolle parametrin Pr03 mukaisin väliajoin.

Sammuta takka

Pidä P3-painiketta painettuna noin 2 sekuntia takan sammuttamiseksi. Syöttöruuvi pysähtyy heti ja savukaasupuhallin saavuttaa maksiminopeutensa. Loppupuhdistusvaihe suoritetaan (CLEANING FINAL). Pr39 asettaman ajanjakson lopussa, kun savukaasu lämpötila on laskenut alle Pr13 parametrin lämpötila-asetuksen, savukaasupuhallin pysähtyy.

Käynnistä takka uudestaan

Takkaa voidaan kytkeä uudelleen päälle vasta Pr38:n asettaman turvajakson jälkeen jos savukaasun lämpötila on laskenut alle Pr13 arvon

MITÄ TAPAHTUU JOS...

Sytytysvirhe (NO LIGHTNING)

Jos sytytys ei onnistu, näyttöön ilmestyy hälytysilmoitus (NO LIGHTNING).

Sähkökatkos (BLACK-OUT)

Kun virta palaa sähkökatkon jälkeen, takka siirtyy vaiheeseen (CLEANING FINAL /BLACK OUT) ja odottaa, kunnes savukaasujen lämpötila on laskenut Pr13: arvon alapuolelle.

Jos sähkökatkon kesto (BLACK-OUT) on pidempi kuin T, takka sammuu.

HÄLYTYKSET

Jos toimintahäiriöitä ilmenee, ohjaus ilmoittaa ongelmasta ja aktivoi erilaisia toimenpiteitä hälytyksen tyypistä riippuen. Mahdolliset hälytysviestit on lueteltu alla.

Hälytyksen yhteydessä takka sammuu välittömästi.

Hälytystilaan takka siirtyy tietyn ajan (Pr11) jälkeen ja hälytystä voidaan kuitata P3-painikkeella.

AKTIIVINEN HÄLYTYKSET PROBE EXHAUST – Savukaasulämpötila-anturin hälytys

Hälytys aktivoituu kun savukaasun lämpötila-anturi ei toimi kunnolla tai jos se ei ole kytketty. Takka sammuu hälytyksen aikana.

AKTIIVINEN HÄLYTYKSET HOT EXHAUST – Savukaasujen lämpötila on liian korkea

Aktivoituu aina kun savukaasuanturi havaitsee lämpötilan yli 220°C. Takka siirtyy heti sammutusvaiheeseen.

AKTIIVINEN HÄLYTYKSET NO LIGHTIN – Sytytysvirhe

Aktivoituu aina kun sytytys epäonnistuu. Takka siirtyy heti sammutusvaiheeseen

AKTIIVINEN HÄLYTYKSET NO PELLETT – Takka sammuu työvaiheen aikana

Jos liekki sammuu normaalin työvaiheen aikana ja savukaasun lämpötila laskee alle minimiarvon (parametri Pr13). Takan sammutusvaihe alkaa heti.

AKTIIVINEN HÄLYTYKSET CLEANING FINAL - Sähkökatkos

AKTIIVINEN HÄLYTYKSET FAILURE DEPRESS – Vastapainehälytys

Jos painekeytkin havaitsee vastapaineen, syöttöruuvi pysähtyy välittömästi. Ohjaus saa tämän tilanmuutoksen CN4: n AL2-liittimen kautta. Näytössä näkyy viesti "FAILURE DEPRESS" ja takka siirtyy heti sammutusvaiheeseen.

AKTIIVINEN HÄLYTYKSET SAFETY THERMAL – Ylikuumenemissuoja

Kun termostaatti havaitsee liian korkean lämpötilan, syöttöruuvi pysähtyy välittömästi. Ohjaus saa tämän tilanmuutoksen CN4: n AL1-liittimen kautta. Näytössä näkyy viesti SAFETY THERMAL ja

takka sammu heti. Poista musta suoja takan takana ja kuittaa kosketin painamalla painiketta terävän esineen avulla.

AKTIIVINEN HÄLYTYKSEN VIESTI FAN FAILURE – Vika savukaasupuhaltimessa

Aina jos savukaasupuhallin ei toimi kunnolla, takka sammu välittömästi ja viesti **FAN FAILURE** näkyy näytössä.

YHTEYDEN MUODOSTAMINEN

Tämä viesti ilmestyy, kun kaukosäädin ei ole yhteydessä ohjauspaneeliin. Tarkista, että piirikortti saa virtaa ja että hälytyspaneeli (vastaanotin) on kytketty kunnolla.

Lähetysyksikön asetus:

Takka on oltava kytketty sähköverkkoon. Paina painikkeet (P1) ja (P2) samanaikaisesti, noin 3-4 sekunnin ajan, kunnes viesti SCEGLI UNITA' ilmestyy. Valitse sitten lähetysyksikkö (1-2-3 ...) painikkeilla P1 ja P2. Kaukosäätimet toimitetaan lähetysyksikön ollessa 0 (oletusyksikkö). Pidä ON / OFF-painiketta (P3) painettuna noin 3 sekunnin ajan asetusten tallentamiseen. Kaukosäädin on valmis normaaliin toimintaan.

Nämä toimenpiteet on suoritettava 30 sekunnin sisällä takan saadessa virtaa.

5.7. LCD KAUKOSÄÄTIMELLÄ VARUSTETTU OHJAUS F-6 (ilmatiiviit pellettitakat)

F-6

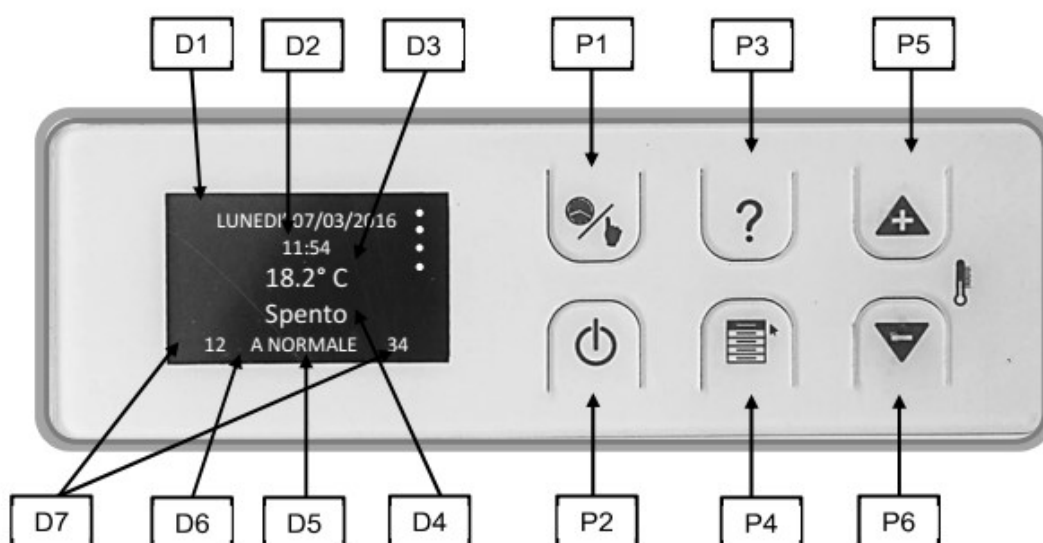

OIKEA TOIMINTA JA OHJAUSLAITTEET

Kaukosäädin korvaa klassisen näytön perinteisissä pellettitakoissa. Sen mukana toimitetaan laturi, ladattavat paristot, tuki ja ruuvitulpat ruuveilla seinäkiinnitykseen. Se voi toimia myös alkali-paristojen kanssa. Radionohjauksen yhdistäminen takkaan:

- Katkaise virransyöttö takkaan.
- Kytke virransyöttö ja paina ”piippauksen” jälkeen minkä tahansa näppäintä kaukosäätimellä (joka ei ole yhdistetty toiseen takkaan kaukosäätimen toimintakentän sisällä)

Valmiustila ja lataus:

Kaukosäädin siirtyy valmiustilaan 30 sekunnin jälkeen. ”Paina näppäintä tai liikuta kaukosäädintä aktivoidakseen sitä valmiustilasta. Kaukosäätimen paristojen kesto on noin 3 päivää. Tämän jälkeen se ei enää reagoi ja sen jälkeen sitä on ladattava toimituksen mukana tulevalla laturilla; suosittelemme vähintään 60 min lataus (tarvittavan minimitason saavuttamiseksi, jotta laite voi toimia kunnolla).

Jos kaukosäädin on vaurioitunut, voit käyttää takan takana oleva erityinen hätäkatkaisija.

Hätäkatkaisija

Jos kaukosäädin ei toimi, voit kytkeä virran päälle ja pois päältä takan takana (lähellä virtajohtoa) olevalla painikkeella. **(Katso kuva sivulla 30 HÄTÄKATKAISIJA)**

OHJAUSPANELIN KUVAS

Painike (P1) Pääsy ohjelmoitavaan termostaattiin

Painike (P2) On/Off painike

Painike (P3) Pidä P3 painettuna hyödyllisten tietojen tarkistamiseen

Painike (P4) Paina P4 painike kunnes huonelämpötilan (ROOM TEMPERATURE) valikko avautuu näytössä ja muuta sitten arvoa painikkeilla P5 ja P6.

Painike (P5) Lisää. Tällä voit myös liikkua valikossa.

Painike (P6) Vähennä. Tällä voit myös liikkua valikossa.

Näyttö (D1) tämänhetkinen päivä ja päivämäärä.

Näyttö (D2) tämänhetkinen tunti ja minuutti.

Näyttö (D3) huonelämpötila

Näyttö (D4) takan tila (OFF).

Näyttö (D5) käyttötila (NORMAALI tai CHRONO)

Näyttö (D6) sen vieressä oleva kirjain (A) osoittaa, onko huonelämpötila alhaisempi kuin asetettu.

PIKAVALIKKO

P4-painike (SET/MENU) avaa valikkotoiminnot. Paina P4-painiketta useamman kerran jos haluat selailla alla olevien sivujen välillä:

Maksimaalinen tehon asetus (MAXIMUM POWER): Painikkeilla P5 ja P6 voit lisätä tai vähentää maksimi lämpötehoa SET. Paina P4 uudestaan ja siirry seuraavalle sivulle

ECO STOP: Painikkeilla P5 ja P6 voit vaihdella ON ja OFF tilan välillä. Seuraava P4 painalluksella siirryt seuraavalle sivulle.

HUONELÄMPÖTILAN ASETUS (ROOM TEMPERATURE): Painikkeilla P5 ja P6 voit lisätä tai alentaa huone 1 SET lämpötila. Painamalla P4 uudestaan, siirryt takaisin lähtövalikkoon.

Valikko

Avaa päävalikko ja pidä painike P4-painettuna:

- EXIT: palaa takaisin lähtövalikkoon
- PRE LOADING: avaa alkusyötön toiminnon
- SYSTEM STATUS: avaa sivu joka näyttää järjestelmän tilan tiedot.
- PELLETT SET: antaa käyttäjän muokata järjestelmän toimintoja pellettilaadun mukaisesti.
- GENERAL SETTINGS: avaa alavalikko "yleiset asetukset".

ALKUSYÖTTÖ: (käytettävissä vain kun takka on OFF tilassa). Kaksi tapaa ajaa alkusyöttöä:

NORMAL: pida P5- painike painettuna niin kauan kuin haluat syöttöruuvien työskentelevän.

Poistu painamalla P3.

AUTO: hoitaa alkusyöttö esiasetetun ajan. Poistu painamalla P3.

Järjestelmän tila: näyttää järjestys:

- Takan tila
- Savukaasulämpötila °C
- Savukaasupuhaltimen nopeus rpm
- Nykyinen teho
- Huonelämpötila °C
- Syöttöruuvien nopeus
- Huoneilmapuhallin %
- Piirikortin lämpötila
- Aseta veto
- Mitattu veto

Selaile valikkoa painikkeilla P5 ja P6. Poistu painamalla P4.

Pellettityyppien asetuskorjaustaulukko

Asetus	Savukaasujen korjaus	Pellettisyötön korjaus
0	10% lisäys	10% pienennys
1	8% lisäys	8% pienennys
2	6% lisäys	6% pienennys
3	4% lisäys	4% pienennys
4	2% lisäys	2% pienennys
5	Ei korjausta	Ei korjausta
6	2% pienennys	2% lisäys
7	4% pienennys	4% lisäys
8	6% pienennys	6% lisäys
9	8% pienennys	8% lisäys
10	10% pienennys	10% lisäys

PELLETASETUS: Valitse haluamasi syöttöasetukset P5- ja P6-näppäimillä ja vahvista painamalla P4.

YLEISET ASETUKSET: Järjestys näytössä:

- EXIT: palaa pääsivulle.
- TIMER SETTING (KELLON ASETUS): Avaa kellonajan ja päivämäärän asetussivun. Siirry alla olevassa näytössä kentältä toiseen painamalla lyhyesti P4-näppäintä (SET). Valitse haluamasi arvot näppäimillä P5 ja P6. Huomaa, että järjestelmään lisätyn jatkuvan kalenterin ansiosta viikonpäivää ei tarvitse asettaa. Poistu painamalla P4-painiketta pitkään.
- ECO STOP: mahdollistaa/estää valmiustilan. Käytä P5- ja P6-näppäimiä valmiustoiminnon mahdollistamiseksi/estämiseksi. Paina P4 poistuaksesi.
- PROBE ON RADIO (KAUKOSÄÄTIMEN ANTURI) (YES/NO): aktivoi huoneanturi kaukosäätimessä. Ota kaukosäätimen huoneanturi käyttöön tai poista käytöstä painikkeilla P5 ja P6. Poistu painamalla lyhyesti P4-painiketta. Huomaa, että jos kaukosäädin menettää radioviestinnän takan kanssa, takka viittaa automaattisesti normaaliin huoneanturiin.
- LANGUAGE SET (KIELI ASETUKSET): valitse kieli.
- LOGS (LOKI): näyttää luettelon tallennetuista tapahtumista (hälytyksistä).
- SERVICE (HUOLTO): näyttää takan tilan tiedot.

- AIR FLOW CONTROL (Veto-anturin käyttö): Sallittaa/estää ilmavirran säätö. Käytä P5- ja P6-näppäimiä vaihtaaksesi ilmavirran säätötilan (oletus) tai perinteisen käyttötilan välillä. Ilmavirran säätötila varmistaa parhaan suorituskyvyn. Paina P4 poistuaksesi.
- PELLETTI TASO: Ottaa käyttöön tai poistaa käytöstä pellettitasoanturin.
- ECO-STOP IS +: huoneanturin positiivinen hystereesi.
Esimerkiksi: ECO-STOP IS + = 1,0. Takka siirtyy ECOSTOP-tilaan, kun huoneen lämpötila ylittää 1,0°C asetettuun lämpötilaan verrattuna.
- ECO-STOP IS-: huoneanturin negatiivinen hystereesi.
Esimerkiksi: ECO-STOP IS - = 1,0. Takka käynnistyy uudelleen, kun huoneen lämpötila on laskenut alle 1,0°C asetettuun lämpötilaan verrattuna.

Ohjelmoitava CHRONO termostaatti (ajastintermostaatti)

CHRONO termostaattitoiminnon avulla käyttäjä voi saada käynnistyksen, sammutuksen, lämpötilan ja tehonsäädön ohjelmoidulla ja automaattisella tavalla koko viikon ajan. Tämän saavuttamiseksi sinun on tehtävä haluamasi asetukset, jos oletusasetukset eivät ole sopivia. Avaa CHRONOTHERMOSTAT SET painamalla pitkään P1-näppäintä. CHRONOtermostaatti-valikko tarjoaa mahdollisuuden tehdä kaikki tarvittavat asetukset, jotta järjestelmä toimii moitteettomasti.

Ota ohjelmoitava CHRONO-termostaatti käyttöön

Valitse oikea valikkokohta, paina P4 (SET) -painiketta päästäksesi valikkoon. Valitse ota käyttöön tai poista käytöstä käyttämällä painikkeet P5 ja P6. Valitse P4 tallentaaksesi ja poistuaksesi. Ajastintermostaatin aktivoinnin jälkeen on tarpeen käynnistää takkaa painamalla pitkään P2-painiketta. Jos takka on jo käynnissä kun termostaattia aktivoidaan, takka siirtyy ohjelman asettamaan tilaan ja tasoon ensimmäisen puolen tunnin lopussa. Takka suorittaa ohjelman ainoastaan jos takka on päällä. Ohjelmoitava termostaatti poistetaan automaattisesti käytöstä jos

takka siirtyy hälytystilaan, uudelleen käynnistyksen välttämiseen ennen kuin hälytyksestä aiheuttamat syyt on poistettu. Kun hälytys on kuitattu ja toimenpiteet tehty niin CHRONO-termostaatti on aktivoitava jälleen.

ASETA AIKA s.5, F-7

Painike (A1) TUNTI

Painike (A2) HUONEMÄÄRÄ

Painike (A3) PÄIVÄ

Painike (A4) KOPIOINTI

Painike (A5) LIITÄ

Painike (A6) EXIT

Painike (A7) TEHO

TEHOTASOT s.5, F-7

Taso (A7-a) EI KÄYTTÖSSÄ

Taso (A7-b) TALOUS

Taso (A7-c) NORMAALI

Taso (A7-d) MUKAVUUS

Maksimitehotasot

Valikko tarjoaa mahdollisuuden asettaa 3 tehotasoa: SET COMFORT, SET NORMAL, SET ECONOMY. Jokaisella tasolla on oma maksimitehotaso. Jokaiselle tehotasolle löytyy oma ohjelmointisivu. SET TIMETABLES -sivun näyttö näyttää jokaisen viikonpäivän, joka on tunnistettu kentällä (A3) PÄIVÄ jaettuna 24 tunnin jaksoon (0, 1, 2,

..... 24). Jokainen jakso on puolestaan jaettu kahteen puolien tunniin aikajaksoon, jotka tässä esimerkissä on korostettu (A1) TUNTI.

Toimintojen ja aikavälien valinta.

P5- ja P6-näppäimillä on mahdollista liikkua valikossa molempiin suuntiin kaikki tunnit, viikonpäivät ja ohjelmointisymbolit (kopioi, liitä, poistu). Paina painiketta P4 (SET) toistuvasti, kunnes pykälä saavuttaa halutun korkeuden. Jatka painiketta P4 (SET) painamista haluttuun tason (OFF, SET ECONOMY, SET NORMAL ja SET COMFORT) asettamiseksi. Tavoita muut aikavälit painikkeilla P5 ja P6.

Vaihda viikonpäivä.

Käytä P5- ja P6-näppäimiä viikonpäivän valitsemiseen. Päivän vaihtamiseksi paina P4 (SET)-painike. Kaikki viikonpäivät ovat valittavissa. Kun olet valinnut halutun päivän, käytä P5 ja P6 painikkeet aikavyöhykkeiden asettamiseen ja määritä haluamasi asetukset, kuten yllä on kuvattu. Huomaa, että jokaiselle viikonpäivälle on mahdollista asettaa useampi määrä kytkentä-, sammutus- ja lämpötilatason muutoksia.

Voit kopioida viikonpäivän asetukset seuraavasti:

- Selaa kaikkia aikavälejä P5 (eteenpäin) ja P6 (takaisin) näppäimillä, kunnes saavut kopiosymboliin ja painat P4 (SET) -näppäintä.
- Siirry viikonpäivään P6 (takaisin) -näppäimellä ja selaa päiviä P4-painikkeella siihen päivään saakka, johon haluat liittää aiemmin kopioidun asetuksen.
- Siirry näppäimellä P5 (eteenpäin) liitäntäsymboliin ja paina P4 (SET) -näppäintä.

Suorita nämä toimeenpiteet jokaiselle päivälle, jolloin haluat samanlaista aikataulua. Poistu painamalla P5 (eteenpäin) ja P6 (taaksepäin) – painikkeet kunnes löydät poistumismerkki ja paina P4 (SET).

Sytytys

Ensimmäiseksi liittää takkaa sähköverkkoon ja täytää pellettisäiliö. Hitaasti! Älä tyhjennä koko pussia kerrallaan. Tarkista että palotila ja polttomalja ovat puhtaita. Tarkista, että säiliön kansi ja ovi ovat kiinni. Jos tätä laimiinlyödään, se saattaa aiheuttaa takan toimintahäiriön ja sitä seuraavat hälytykset. Ensimmäisen sytytyksen yhteydessä tarkista, ettei palotilassa ole komponentteja, jotka voisivat palaa (pussi jossa takan jalat, ohjeet jne.).

Paina painiketta P2 (ON / OFF) noin kahden sekunnin ajan. Seuraavat toimintatilat aktivoidaan peräkkäin:

- CHECK tila, järjestelmä varmistaa, että anturit on asennettu oikein ja ovat toiminnassa. Jos veto-ohjauksen toimintatila on valittuna, vetoanturi tarkistetaan. Jos kalibrointia ei ole koskaan suoritettu, järjestelmä ilmoittaa virheolosuhteista.
- Esilämmitys-tila, sytytysvastus ja savukaasupuhallin on päällä.
- PRE-LOAD Alkusyöttötila. Savukaasupuhallin ja syöttöruuvi ovat aktivoituna.
- Odota pelletin syöttö-tila keskeytyy kun savukaasupuhallin jatkaa toimintaansa yhdessä sytytysvastuksen kanssa pelletin syttymisen edistämiseksi. Flame (Liekki) – tilassa sytytysvastus kytkeytyy pois ja järjestelmä tarkistaa, että liekki on riittävän vakaa savukaasulämpötilan nostamiseen vähintään 1,5°C/min. Jos edellä mainitut ehdot täyttyvät, takka siirtyy työtilaan (WORK). Muuten järjestelmä siirtyy hälytystilaan vakauden puutteen vuoksi.
- Sytytys 1 -tila, järjestelmä siirtyy seuraavaan tilaan, kun savukaasujen lämpötila ylittää esiasetetun arvo. Jos näin ei tapahdu asetetussa ajassa, järjestelmä toistaa tilan syöttämättä pellettiä. Jos seuraavaan tilaan siirtymiseen tarvittavia ehtoja ei täyty, järjestelmä hälyttää epäonnistuneesta sytytyksestä.
- Sytytys 2 -tila, järjestelmä siirtyy seuraavaan tilaan, kun se ylittää asetetun lämpötilan. Jos näin ei tapahdu asetetussa ajassa, järjestelmä hälyttää epäonnistuneesta sytytyksestä. Saavutettuaan esiasetetun savukaasulämpötilan, puhaltimet käynnistyvät.
- FLAME (Liekki)-tila. Edellisten tilojen hyväksytyin suorittamisen jälkeen sytytysvastus sammuu ja järjestelmä tarkistaa, että liekki on riittävän vakaa savukaasulämpötilan nostamiseen vähintään 1,5°C/min. Jos edellä mainitut ehdot täyttyvät, takka siirtyy työtilaan. Muuten järjestelmä siirtyy hälytystilaan vakauden puutteen vuoksi.

Työtila (WORK)

Takka siirtyy työvaiheeseen (WORK) riittävällä tehotasolla ennalta määritetyn ajan, asetetun lämpötilan saavuttamiseksi. Suurin käyttöteho voidaan asettaa estämään järjestelmää toimimasta ei-toivotulla tehotasolla. Käytännössä järjestelmä lisää asteittain tehoa, huonelämpötilan ja asetetun lämpötilan välisen eron perusteella. Heti kun huonelämpötila lähestyy asetetun lämpötilan, järjestelmän teho laskee vähitellen pidemmän ajanjakson aikana, niin että asetettu lämpötilaa voidaan saavuttaa asteittain mutta silti ylittämättä sitä.

Asetettu lämpötila saavutettu

Takka säätää automaattisesti lämpötehoaan pitämään asetetun lämpötilan vakiona, mikä takaa suuremmat hyödyt käyttäjälle; kun asetettu lämpötila on saavutettu, teho laskee automaattisesti minimiin.

ECO

"ECO"-tila osoittaa, että järjestelmä työskentelee yhdessä seuraavista tiloista:

Asetus saavutettu: Asetettu lämpötila on saavutettu (tai ylitetty). Tasapainoisessa järjestelmässä, "ECO" viesti vaihtelee yleensä "NORMAALI":n kanssa ja takan teho pysynee samana. Takka siirtyy teho 1 ("ECO" tilaan). Takka pysyy tässä tilassa toistaiseksi, kunnes normaali tilanne palautuu.

ECO STOP

Jos huonelämpötila edelleen nousee asetetun lämpötilan saavuttamisen jälkeen, ja tehon laskettuaan 1:seen. (Syy tähän voi olla esim että huone johon takka on asennettu on pieni, tai että kaikki antureiden pyynnöt ovat täyttyneet). Jos ECO-stop on aktivoituna pikavalikossa takka etenee seuraavasti:

Takka siirtyy OFF tilaan, tiettyjen vaiheiden läpi, jos huonelämpötila ylittää asetettu huonelämpötila arvolla joka on alle ECO-STOP HYS+ parametrin. Viesti ECO STOP-tilan aktivoinnista näkyy ECO STOP viestinä näytöllä. Takka käynnistyy uudelleen kun huonelämpötila laskee alle asetetun huonelämpötilan arvolla alle ECO STOP HYS- parametrin ja pysyy täällä vähintään esiasetetun ajan.

Takka sammuu

Voit sammuttaa takka milloin vaan painamalla P2 (ON/OFF) painiketta.

- Sammutusvaiheet. Kun painike P2 (ON/OFF) on painettua, takka siirtyy sammutustilaan ja sieltä loppupuhdistukseen (FINAL CLEANING) alla maintulla tavalla.
- Sammutustila. Savukaasupuhallin (PA21) aktivoituu sopivalla nopeudella, jäännöspellettien polttamisen edistämiseksi polttomaljasta. Järjestelmä siirtyy seuraavaan vaiheeseen ainoastaan jos savukaasulämpötila laskee alle asetetun kynnsarvon.
- Jäähdytys. Savukaasupuhallin jatkaa toimintoa kunnes savukaasulämpötila laskee alle esiasetetun kynnsarvon.

Sähkökatkos (Black out)

Jos sähkökatkos esiintyy kun takka on toiminnassa ja katkos kestää alle 30" ajan, takka jatkaa toimintaansa samasta tilasta. Jos sähkökatkos esiintyy kun takka on ECO STOP –tilassa, takka palaa samaan tilaan sähkökatkon jälkeen kestosta riippumatta. Kaikissa muissa tapauksissa, takka sammutetaan kun sähköt palautetaan. On myös mahdollista, että takka siirtyy hälytytstilaan. Tällöin on tarpeen kuitata takan takana oleva ylikuumenemissuoja.

Riittämätön pellettitaso

Takka on varustettu anturilla, joka seuraa pelletin tasoa. Takka ei käynnisty, jos pellettitaso on liian alhainen. Työvaiheen aikana takka toimii minimiteholla jos pelletin minimitaso saavutetaan.

HÄLYTYKSET

Jokaiselle tapahtumalle löytyy vastaava hälytys, joka aktivoituu tapahtuman sattuessa ilmoitetun viiveajan jälkeen. Jos hälytyksen aiheuttama syy ei poisteta tietyssä ajassa, takka siirtyy hälytystilaan, sammuu heti ja aktivoi savukaasupuhaltimen maksiminopeus. Yksiköt sammuu heti kun savukaasujen lämpötila saavuttaa alimman asetetun arvon. Jokainen hälytystila, paitsi ”ei liekkiä” (No fire), tallentuu hälytys historiaan.

HÄLYTYKSET	SELITYKSET
No fire	Savukaasulämpötila ei täytä tarvittavia sytytysolosuhteita
FAIL	Savukaasulämpötila ei täytä tarvittavia vakauttamisen olosuhteita
Al. SmokeT	Savukaasulämpötila saavutti ja ylitti asetetun enimmäisrajan
No fire	Savukaasulämpötila laski alle asetetun minimirajan
Al. Vacuos / Al depr.	Painekeytkin ilmoittaa epänormaalista paineesta / alipaineesta
Al. Safety	Anturi havaitsi liian korkean lämpötilan (ylitti asianomaisen arvon)
Al. roomP.	Huoneanturi on kytketty, ei toimi kunnolla (oikosulku tai rikkoontunut)
Al. smokeP	Savukaasuanturi on kytketty, ei toimi kunnolla (oikosulku tai rikkoontunut)
Al. blower	Savukaasupuhallin on tukossa tai pyörii nopeudella alle 300 rpm.
Al. Flux	Vetoanturi mittaama arvo ilmaisee toimintahäiriön. Vedon hallinta on käytössä mutta vetoa ei voida säätää automaattisesti
T. elect (°C)	Lämpötila takan sisällä, eli myös piirikortin sisällä, ylitti enimmäisrajan 70°C.

Kuittaus

Paina P2 (On/OFF) painiketta hälytyksen kuittaamiseen. Pidä sen jälkeen P2 (ON/OFF) painettuna takan sammuttamiseksi. Jos takka ei sammuu, ole yhteydessä tekniseen tukeen. Vältä takan irrottamista sähköverkosta, jos liekki ei hävinnyt kokonaan.

5.7. IR KAUKOSÄÄDIN (valinnainen)

(pellettitakka – pellettitakka uunilla – pellettihella – pellettihella unilla – takkasydämet)

Takan ohjauspaneeli asetetaan tiettyjen toimintojen vastaanottamiseen kaukosäätimen kautta.

- Sytytys/sammutus toiminto: Paina painikkeet 1 ja 6 samanaikaisesti, sammuttaaksesi tai käynnistääksesi takka.
- Tehonsäätö: Normaalisissa käyttötilassa voidaan asettaa yksi takan tehotasoista painamalla liekillä merkittyjä näppäimiä "5" ja "6".
- Lämpötilan säätö: Normaalisissa toimintatilassa voidaan asettaa haluttu lämpötila painamalla "2" -näppäintä ja sitten lämpömittarilla merkittyjä "1" ja "2" -näppäimiä.



6. PUHDISTUS JA YLLÄPITO

JOHDANTO

Takka vaatii yksikertaisen mutta kuitenkin säännöllisen puhdistuksen, jotta voidaan taata maksimaalinen tehokkuus ja asianmukainen toiminta. Suosittelemme että valtuutettu teknikko suorittaa vuosihuoltoa.

Takkaa tulisi puhdistaa ennen lämmityskauden alkua koska se voi joskus tukkeutua kesän aikana esimerkiksi piipussa olevan linnunpesän tai takan savukaasuimuriin hakeutuneen linnun takia, tai tuhkasta, estäen savukaasujen virtausta.

Kauden alussa ja tuulen sattuessa, savuputken tai piipun tuhkakäämät voivat pahimmassa tapauksessa johtaa tulipaloihin. Jos näin tapahtuu, löydät alla muutamia neuvoja noudatettavaksi:

- **Peitä takan ilmanottoaukko heti;**
- **Heitä heikkaa tai keittiösuolaa, ei vettä, tulen ja hiilten sammuttamiseksi**
- **Pidä esineitä ja huonekaluja etäällä savuputkesta tai piipusta.**

VIKON VUOSITTAINEN SAVUPIIPPUNUOHOUKSEN ON OLENNAINEN TÄMÄN TYYPPISTEN VIKOJEN ESTÄMISEKSI. MUISTA NUOHOTA SAVUPIIPPU VÄHINTÄÄN KERRAN VUODESSA!

HUOM:

- **PUHDISTA TAKAN ULKOPINNAT KUIVALLA LIINALLA**
- **Ennen pelletitakan kesälomaa syöttöruuvin tulee käydä läpi ja tyhjentää se kokonaan pelletistä. Kesäkauden aikana on suositeltavaa jättää syöttöruuvi tyhjäksi estääkseen sen tukkeutumisen puruista ja kondenssivedestä.**

PÄIVITTÄINEN PUHDISTUS

Takka tulee olla täysin kylmä puhdistuksen aikana:

- Tyhjennä tuhkalaatikko: käytä tuhkaimuria tai tyhjennä laatikko roskikseen.
- Imuroi palotila: tarkista että siellä ei ole hehkuvia hiilloksia. Älä imuroi hehkuvia hiilloksia.
- Poista tuhka polttomaljasta ja lasiovesta
- Pyyhi luukun lasi kostealla liinalla tai kostealla paperilla. Lasiinpuhdistukseen voi käyttää hieman tuhkaa. Jos tätä suoritetaan kun takka on kuuma lasi voi räjähtää.



VAIN PELLETTIHELLOILLE

On myös mahdollista nostaa levy (tai lasi) ja imuroida savukaasupuhallin. Kun savukaasupuhallin on puhdas jälleenasenna ja varmista, että levy on hyvin paikoillaan.

HUOMIO: PUHDISTA TAKAN ULKOPINNAT KUIVALLA, PUHTAALLA LIINALLA. ÄLÄ KÄYTÄ HIOVIA MATERIAALEJA TAI TUOTTEITA, NE VOIVAT VAURIOITTA A PINTOJA.

VALMISTAJAN VASTUU

Valmistaja kieltää kaiken välittömän ja/tai epäsuoran rikos- ja/tai siviilioikeudellisen vastuun seuraavista syistä:

- käyttöohjeessa olevien ohjeiden noudattamatta jättäminen.
- luvattomat muutokset ja korjaukset.
- turvallisuusdirektiivien vastainen käyttö.
- asennus ei ole voimassa olevan maan lakien ja turvallisuusdirektiivien mukainen.
- Riittämätön/puutteellinen kunnossapito.
- ei-alkuperäisten tai vääränlaisten varaosien käyttö takkamallissa.

Kun pellettitakka on käyttämättömänä

Kun pellettitakka on käyttämättömänä pidemmän aikaa on suositeltavaa poistaa jäännöspelletti säiliöstä ja katkaista virransyöttö irrottamalla virtajohto tai katkaisemalla virransyöttöä ON / OFF-kytkimellä.

7. VIANHAKU

VIKA	SYY	RATKAISU
ENSIMMÄINEN KÄYNNISTYS	VOI OLLA TARPEELLISTA TOISTAA ALKU-SYÖTTÖ MUUTAMAN KERRAN KOSKA SYÖTTÖRUUVI ON IHAN TYHJÄ JA SE VIE JONKIN AIKAA TÄYTTÄÄ	
NÄYTTÖ SAMMUNUT	SÄHKÖKATKOS	TARKISTA PISTOKE JA VIRRRANLÄHDE
	SÄHKÖJOHTO	OTA YHTEYTTÄ TEKNISEEN TUKEEN
	PIIRIKORTIN SULAKE	OTA YHTEYTTÄ TEKNISEEN TUKEEN
	PIIRIKORTTI	OTA YHTEYTTÄ TEKNISEEN TUKEEN
	NÄYTTÖ	TARKISTA PISTOKE JA VIRRRANLÄHDE
ALAR COOL FIRE ALARM ACTIVE NO PELLET ALARM ACTIVE NO LIGHTN- AL 6 NO PELLET AL 6 NO FIRE No fire	SÄHKÖKATKOS	TARKISTA PISTOKE JA VIRRRANLÄHDE
	EI PELLETTIÄ	TARKISTA SÄILIÖ
	SYÖTTÖRUUVI TUKOSSA	POISTA VIRRRANSYÖTTÖ, TYHJENNÄ SÄILIÖ, POISTA VIERAS ESINE (esim. kynnet)
	HUONO PELLETTINLAATU	VAIHDA PELLETTI
	RIITTÄMÄTÖN PELLETTI ARVO MINIMI TEHOLLA	OTA YHTEYTTÄ TEKNISEEN APUUN
ALAR NO ACC ALARM ACTIVE NO LIGHTN AL5 NO LIGHTN FAIL	EI PELLETTIÄ	TARKISTA SÄILIÖ
	YLIKUUMENEMISSUOJA LAUENNUT	PALAUTA SUOJA KÄSIN, PAINIKE TAKAN TAKANA
	VIALLINEN SAVUKAASUANTURI	OTA YHTEYTTÄ TEKNISEEN TUKEEN
	SYÖTTÖRUUVI TUKOSSA	POISTA VIRRRANSYÖTTÖ, TYHJENNÄ SÄILIÖ, POISTA VIERAS ESINE (esim. kynnet)
	SYÖTTÖRUUVIN MOOTTORI VIALLINEN	OTA YHTEYTTÄ TEKNISEEN TUKEEN
	VIALLINEN PIIRIKORTTI	OTA YHTEYTTÄ TEKNISEEN TUKEEN
	VIALLINEN SAVUKAASUPUHALLIN	OTA YHTEYTTÄ TEKNISEEN TUKEEN
	LIKAINEN POLTTOMALJA	PUHDISTA POLTTOMALJA
	LIIAN ALHAINEN LÄMPÖTILA	TOISTA SYTYTYSVAIHE MUUTAMAN KERRAN, TYHJENNÄ POLTTOMALJA JOKA KERTA
	PURUINEN PELLETTI	TARKISTA PELLETTIN SÄILYTYSPAIKKA
ALAR COOL FIRE AL1 BLAC-OUT	SÄHKÖKATKOS TYÖVAIHEESSA	JOS KATKOS KESTÄÄ ENEMMÄN KUIN 20 SEKUNTIA, TAKKA SAMMUU TAI SIIRTYY PUHDISTUSVAIHEESEEN (FINAL CLEANING). JOS KAKTKOS ON LYHYEMPI KUIN 20 SEKUNTIA SE SIIRTYY TAKAISIN TYÖVAIHEESEEN (WORK).
POOR FLAME	RÄJÄHDYSSUOJALAITETTA EI OLE OIKEIN SIOJITETTU TAI SE PUUTTUU.	
	SAVUPIIPPU ON OSITTAIN TUKOSSA	PUHDISTA SAVUPIIPPU HETI
	POLTTOILMA ON RIITTÄMÄTÖN	TULOILMA PUTKI TUKOSSA
	TAKKA TUKOSSA	PUHDISTA POLTTOMALJA ja TUHKALAATIKKO
	VIALLINEN / LIKAINEN SAVUKAASUPUHALLIN	OTA YHTEYTTÄ TEKNISEEN TUKEEN
	VIALLISET PALOILMA-ASETUKSET	OTA YHTEYTTÄ TEKNISEEN TUKEEN
ALAR FAN FAIL ALARM ACTIVE FAN FAILURE AL4 FAN FAILURE Al. blower	VÄÄRÄ TAI VIALLINEN SAVUKAASUPUHALLIN	OTA YHTEYTTÄ TEKNISEEN TUKEEN
	VIALLINEN PIIRIKORTTI	OTA YHTEYTTÄ TEKNISEEN TUKEEN

ECO / MODULA	ASETETTU HUONELÄMPÖTILA SAAVUTETTU / TAKKA TOIMII KUNNOLLA. TAKKA TOIMII TEHOASTEELLA 1. NOSTA ESIASETETTU LÄMPÖTILA NIIN TAKKA SIIRTYY TAKAISIN TYÖTILAAN (WORK).	
STOP FIRE CLEANING FIRE-POT CLEAN BRAZIER	POLTTOALJAN SÄÄNNÖLLINEN PUHDISTUS	TAKKA TOIMII NIIN KUIN PITÄÄ
STAND-BY / ECO STOP / PAUSA	ASETETTU HUONELÄMPÖTILA SAAVUTETTU /TAKKA TOIMII OIKEIN	
ALAR DEP FAIL ALARM ACTIVE FAILURE DEPRES AL.8 AFailure DEPRESS Al. Vacuos-Al depr.	LIIAN SUURI TAI RIITTÄMÄTÖN SAVUPIIPUN PITUUS	SAVUPIIPUN PITUUS: MAKS 6m, HALKAISIJA 80mm, JOKA 90° KULMA TAI T-HAARA VASTAA 1m PUTKIPITUUTTA
	SAVUPUTKI TUKOSSA	NUOHOA SAVUPIIPPU / OTA YHTEYTTÄ TEKNISEEN APUUN
	HUONOT SÄÄOLOSUHTEET	VAHVA TUULI
ALARM ACTIVE ALARM FLOW Al flux	LIKAINEN ANTURI, HORMI TUKOSSA TAI TAKAN OVI JÄÄNNYT AUKI	OTA YHTEYTTÄ TEKNISEEN TUKEEN
1ALAR SIC FAIL ALARM ACTIVE SAFETY THERMAL AL7 SAFETY THERMAL Al. safety	TAKAN LÄMPÖTILA ON LIIAN KORKEA	ANNA TAKAN JÄÄHTYÄ, KUITTAA TAKAN TAKANA OLEVA YLIKUUMENEMISSUOJA KÄSIN. JOS ONGELMA EI RATKEA OTA YHTEYTTÄ TEKNISEEN APUUN
	VÄLIAIKAINEN SÄHKÖKATKOS	ANNA TAKAN JÄÄHTYÄ, KUITTAA TAKAN TAKANA OLEVA YLIKUUMENEMISSUOJA KÄSIN, KÄYNNISTÄ TAKKA UUDELLEEN.
	LÄMMÖNVAIHTIMEN PUHALLIN ON VIALLINEN	OTA YHTEYTTÄ TEKNISEEN TUKEEN
	VIALLINEN YLIKUUMENEMISSUOJA	OTA YHTEYTTÄ TEKNISEEN TUKEEN
	VIALLINEN PIIRIKORTTI	OTA YHTEYTTÄ TEKNISEEN TUKEEN
ALAR SOND FUMI ALARM ACTIVE PROBE EXHAUST AL2 PROBE EXHAUST Al. smokeP	VIALLINEN SAVUKAASUANTURI	OTA YHTEYTTÄ TEKNISEEN TUKEEN
	SAVUKAASUANTURI EI LIITETTY	OTA YHTEYTTÄ TEKNISEEN TUKEEN
ALAR HOT TEMP ALARM ACTIVE HOT EXHAUST AL3 HOT EXHAUST Al smokeT	VIALLINEN SAVUKAASUANTURI	OTA YHTEYTTÄ TEKNISEEN TUKEEN
	VIALLINEN PIIRIKORTTI	OTA YHTEYTTÄ TEKNISEEN TUKEEN
	LÄMMÖNVAIHTIMEN PUHALLIN ON VIALLINEN	OTA YHTEYTTÄ TEKNISEEN TUKEEN
	PELLETTISYÖTÖN ASETUS MAKSIMITEHOLLA LIIAN KORKEA	OTA YHTEYTTÄ TEKNISEEN TUKEEN
T.elect (°C)	PIIRIKORTIN LÄMPÖTILA ON YLITTÄNYT 70°C	ANNA TAKAN JÄÄHTYÄ, KÄYNNISTÄ HETKEN PÄÄSTÄ UUDESTAAN. OTA YHTEYTTÄ TEKNISEEN TUKEEN JOS HÄLYTYS LAUKEAA UUDESTAAN.
KAUKOSÄÄDIN EI YHDISTY TAKKAAN (CERCA CAMPO)	MAHDOLLINEN HÄIRIÖ	KATKAISE VIRTAA MUIHIN TALOUSLAITTEISIIN JOTKA VOIVAT KEHITTÄÄ SÄHKÖMAGNEETTISIA KENTTIÄ
KAUKOSÄÄDIN EI KÄYNNISTY	KAUKOSÄÄDIN ON POIS PÄÄLTÄ	TARKISTA PARISTOT / VIALLINEN KAUKOSÄÄDIN

8. VUOSIHUOLTO

HUOLTO 1 _____ / _____ / _____

(Leima, tekninen tuki)

HUOLTO 2 _____ / _____ / _____

(Leima, tekninen tuki)

HUOLTO 3 _____ / _____ / _____

(Leima, tekninen tuki)

HUOLTO 4 _____ / _____ / _____

(Leima, tekninen tuki)

9. TAKUUTODISTUS

Takuu

Takuuaika on **kaksi** vuotta, jos tuotteen on ostanut yksityinen asiakas (lakiasetus nro 24, 2. helmikuuta 2002), ja **yhden** vuoden, jos tuotteen on ostanut yritys tai ammattilainen (arvonlisäverovelvollinen). Tuotteen ostamiseen tarkoitettu veroasiakirja tai kuitti antaa takuun voimassaoloajan, ja takuuajan laskemisessa käytetään siinä olevaa päivämäärää.

Takuuehdot

Voit ottaa yhteyttä myynnin jälkeisestä menettelystä vastuussa olevaan henkilöön soittamalla +358 19 232520 tai lähettämällä sähköpostia osoitteeseen kardonar@kardonar.com

Pätevä henkilökuntamme antaa sinulle tietoja teknisistä, asennus- tai huolto-ongelmista. Jos ongelman ratkaiseminen puhelimitse osoittautuu mahdottomaksi, henkilökuntamme välittää sen sinulle lähinnä olevaan tekniseen tukipalveluun, joka takaa teknikon avun 5 työpäivän kuluessa. Takuuaikana vaihdetut osat katetaan ostetun tuotteen takuun jäljellä olevaksi ajaksi.

Valmistaja ei maksa asiakkaalle korvauksia haitoista, joita aiheutuu tuotteen käyttämättä jättämisestä korjaamiseksi vaaditun ajanjakson aikana.

Jos tuotetta on tarpeen vaihtaa, valmistaja toimittaa sen jälleenmyyjälle, joka toimittaa sen sitten loppukäyttäjälle noudattaen samaa menettelyä kuin tuotteen ostamisessa.

Tämä takuu on voimassa Suomessa. Jos tuote myydään tai asennetaan ulkomaille, asianomaisesta alueesta vastaavan jälleenmyyjän on tunnustettava takuu. Tämä takuu kattaa viallisten osien tai komponenttien tai koko tuotteen korjaamisen tai vaihtamisen oman harkintansa mukaan.

Aina kun tarvitset apua, sinua voidaan pyytää toimittamaan:

- Sarjanumero
- Takan malli
- Ostopäivä
- Osto paikkakunta
- Valtuutetun teknisen avun keskuksen täyttämä takuun aktivointitodistus

Takuu ei kata:

- Ei-vaatimustenmukainen asennus tai ei-pätevän henkilöstön suorittama asennus (UNI10683 ja UNI EN 1443)
- Sertifioimattomien pellettien käyttö
- Väärä käyttö, kuten takan pitäminen päällä liian kauan maks. teholla
- Joku muu kuin valtuutettu teknisen avun keskuksistamme suorittaa vuosittaisen takan kunnossapidon
- Savupiippua ei ole nuohottu

Takuu ei kata seuraavia materiaalien luonnollisista ominaisuuksista johtuvia eroja:

- Kiven pinnan luonnollinen vaihtelu on ominaisuus joka takaa sen ainutlaatuisuuden
- Mahdollisia pieniä halkeamia tai halkeilua, joita voi esiintyä keraamisissa pinnoitteissa.
- Mahdolliset vivahteet tai sävyerot keraamisissa pinnoitteissa
- Oven lasi
- Tiivisteet
- Sytytysvastus (takuu 1 vuosi)
- Takuu ei sisällä rakennustöitä
- Kromattujen ja / tai anodisoitujen ja / tai maalattujen metalliosien tai käsiteltyjen pintojen vaurioituminen muiden metalliosien hankaamisen tai kolahduksien takia
- Kromattujen ja / tai anodisoitujen ja / tai maalattujen metalliosien tai käsiteltyjen pintojen vahingot, jos ne johtuvat virheellisestä huollosta ja / tai puhdistuksesta kemikaaleilla tai aineilla (nämä osat on puhdistettava vain vedellä)
- Mekaanisten osien vahingot virheellisen käytön tai asennuksen vuoksi, jonka on suorittanut ei-pätevä henkilöstö tai jos asennus ei ole suoritettu tuotteen mukana toimitettujen ohjeiden mukaisesti.
- Sähkö- tai elektroniikkakomponenttien ja osien vaurioituminen ammattitaidottoman henkilöstön epäasianmukaisesta käytöstä tai asennuksesta, joka ei ole suoritettu tuotteen mukana toimitettujen ohjeiden mukaisesti.

Huom: säilytä tämä takuutodistus alkuperäispakkauksen, asennus- ja testitodistuksen sekä jälleenmyyjän myöntämän kuitin kanssa.

TÄRKEÄÄ:

EVA STAMPAGGI SUOSITTELEE KONSULTOINTIA VALTUUTETTUJEN JÄLLEENMYYJIEN JA PALVELUKESKUSTEN KANSSA.

LAIN MUKAINEN ASENNUS ON PAKOLLINEN, EVA STAMPAGGI SUOSITTELEE VAHVASTI TUOTTEEN ENSIMMÄISEN SYTYTTÄMISEN TEKNISEN ASiantuntijan kanssa.

EVA STAMPAGGI EI VASTAA VERKKOKAUPASTA TAI SIIHEN LIITTYVISTÄ TARJOUKSISTA, KOSKA EI TEE SUORAA MYYNTIÄ KULUTTAJALLE.

LAINMUKAINEN TAKUUAIKANA ILMESTYVIEN TEKNISTEN ONGELMIEN KANSSA, VAATII YHETYDENOTON JÄLLEENMYYJÄÄN TAI SUORAAN EVA STAMPAGGIN HUOLTOON.

VAROITUKSET sähkö- ja elektroniikkalajitejätteen asianmukainen hävittäminen (WEEE) on suoritettava Euroopan parlamentin ja neuvoston direktiivin 2002/96 / EY ja sen myöhemmän muutoksen 2003/108 / EY mukaisesti.



Tämän tunnuksen esiintyminen tuotteessa määrittää, että sitä ei voida pitää jätteenä, mutta sitä on purettava ja hävitettävä maassasi voimassa olevien määräysten mukaisesti varmistamalla, että asianmukaiset keräyskeskukset noudattavat lakia turvallisuuden suhteen ja ympäristön kunnioittaminen ja suojeleminen. Vastuu tällaisesta hävittämisestä kuuluu omistajalle.

Rangaistuksia tai kielteisiä vaikutuksia ympäristöön ja terveyteen välttämiseen, suosittelemme ottamaan yhteyttä suoraan kunnallisiin

viranomaisiin, paikalliseen jätehuoltokeskukseen tai jälleenmyyjäsi koskien lisätietoja keräyspaikoista ja -tavoista.

Jätteen asianmukainen hävittäminen on tärkeää paitsi ympäristölle ja kansalaisten terveydelle myös siksi, että tämä toiminta johtaa materiaalien talteenottoon, jolla voidaan säästää huomattavasti energiaa ja resursseja.

Eva Stampaggi S.r.l.

Via Cal Longa Z.I.

I - 31028 Vazzola (Treviso - Italy)

Tel. +39.0438.740433 rollover lines

Fax +39.0438.740821

E-Mail: info@evacalor.it

Jälleenmyyjän allekirjoitus ja leima